

# MILITARY MODEL

AMERYKAŃSKI OKRĘT PODWODNY

## USS Archerfish

### 1/97

ISSN 1233-6874

### 1:200



# USS ARCHERFISH (SS 311)

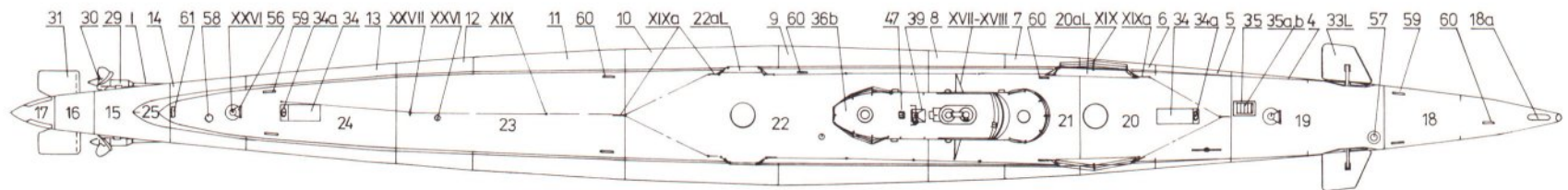
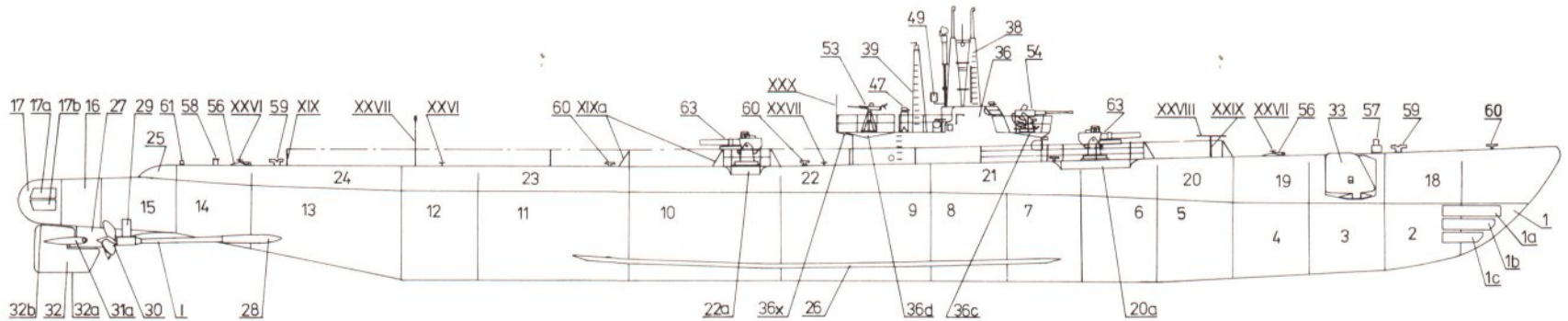
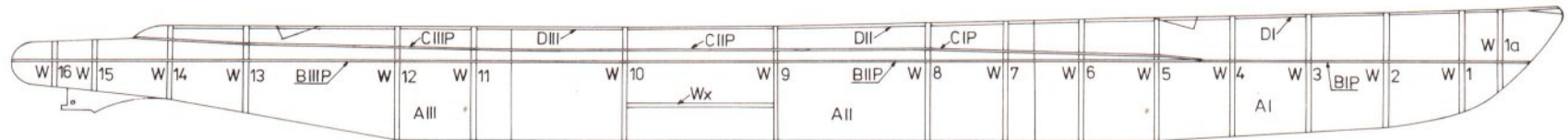

Budowę modelu rozpocząć od sklejenia szkieletu.

Podłużnice i wręgi zeszlifować zgodnie z kształtem kadłuba – jest to podstawowy warunek poprawnego wykonania modelu. Sklejki z brystolu (wykonać we własnym zakresie) należy przykleić do spodu podłużnic C I, II, III tak by sięgały do ich krawędzi i od wręgi do wręgi – do nich przykleić poszycie dna (cz. 1 ÷ 17) zaczynając od cz. 8, potem 7, 9, 6, 10 itd.

Przykleić poszycie burt (podobnie jak poszycie dna zacząć od środka) – dla lepszego efektu wyciąć czarne podłużne pola imitujące otwory i podkleić je paskami czarnego papieru, ale tak by nie zachodziły one na wręgi.

Nie dotyczy to pól „leżących na wręgach” – ich nie wycinać. Krawędzie cz. 20a (LP) oraz 22a (LP) stykające się z kadłubem zeszlifować.

Uformowane cz. 34, 34a wkleić w otwory w pokładzie – części te można pominąć gdy otwory zastąpimy pokrywami (cz. 34b).

Uformować i skleić cz. 35a, 35b i wkleić w cz. 35 – całość wmontować w otwór w pokładzie (cz. 19).

Poszycie kiosku (cz. 36) wykleić po stronie niezadrukowanej cz. 36 (LP), 36y, 36z. Pokład kiosku (cz. 36b) zsynchronizować z cz. 36f – dopasować wycięcie w nich otwory. Całość okleić poszyciem (cz. 36). Z tyłu kiosku od dołu przykleić najpierw lekko ugiętą cz. 36x, potem cz. 36d (LP) a z przodu – cz. 36c.

Cz. 39 u podstawy ma przekrój kwadratowy przechodzący stopniowo w okrągły – po sklejeniu wkleić zwinąć w rurkę cz. 39a. Podobnie skleić cz. 38, 38b – z 38c (na całej długości przekrój okrągły). Pozostałe elementy skleić według rysunków montażowych.

Relingi na kiosku wykonać z cienkiego drutu wg szablonów – pozostałe relingi wykonać z szarej nici syntetycznej.

Ślupki relingów cz. XIX i XIXa wykonać dłuższe o odcinek zagłębiony w pokładach.

Światła (cz. 50) pomalować na kolor zielony (lewe) i czerwony (prawe).

Wystające części peryskopów (część biała szablonu IV) pomalować na kolor różowy, dalej – na szaro.

Szablony I, II, XXIV, XXVI pomalować na kolor czarny, a pozostałe szablony – na szary.

W latach II wojny światowej amerykańskie okręty podwodne malowano generalnie na dwa sposoby.

W początkowym okresie wojny cały okręt malowano na kolor czarny lub ciemnograny.

W połowie 1944 roku wprowadzono dwie odmiany kamuflażu czarno-szarego – poszycie dna i pokład malowano na czarno, natomiast część nawodna kadłuba przechodziła z czarnej rufy w coraz jaśniejszy szary dziób.

W czasie eksploatacji farba ulegała ścieraniu i już po 3-4 miesiącach kamuflaż tracił swą intensywność – stawał się jaśniejszy.

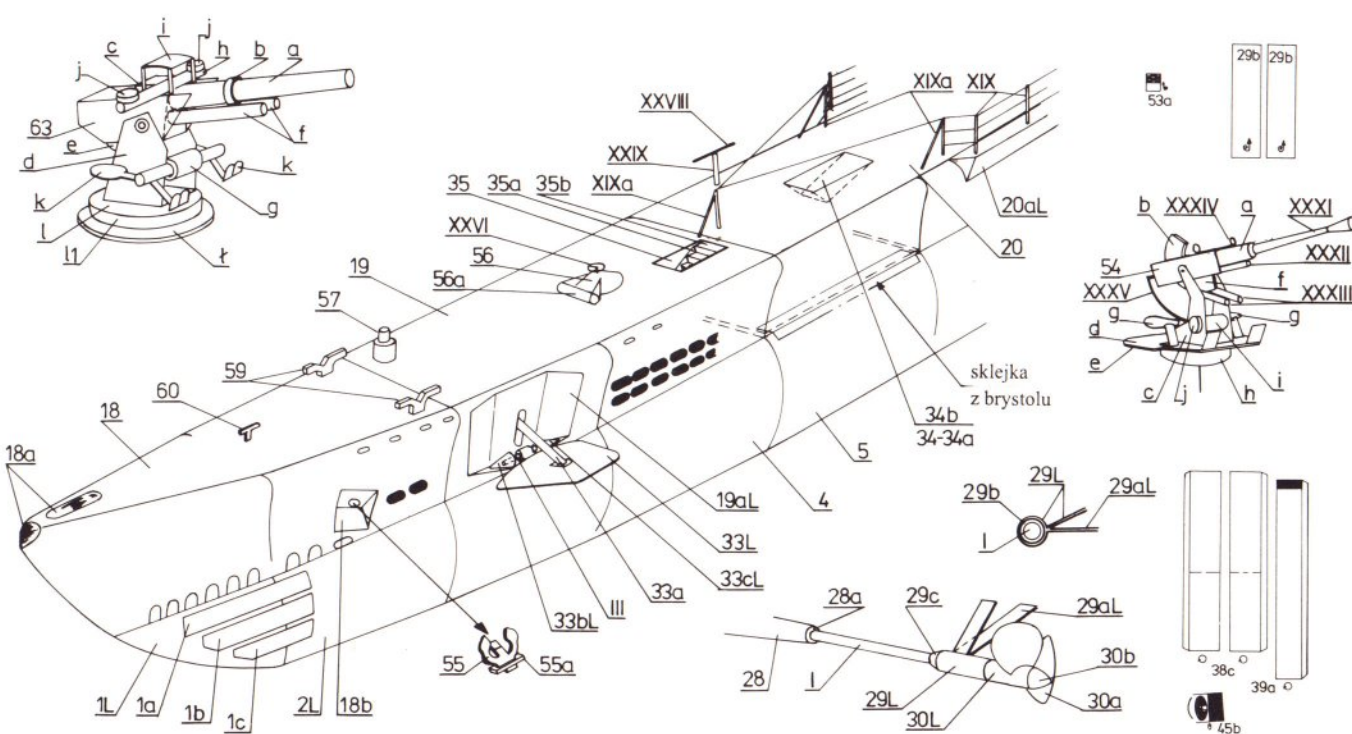
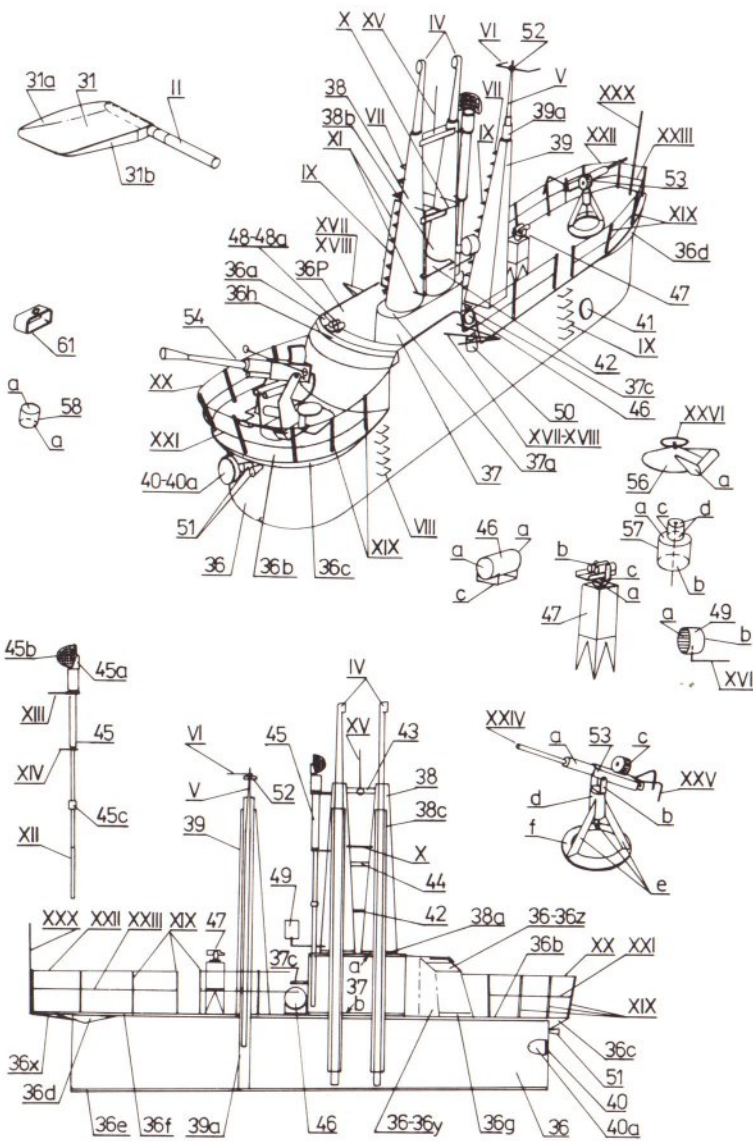

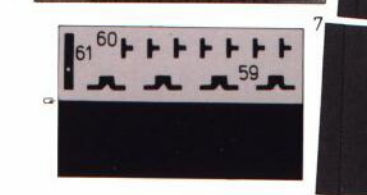
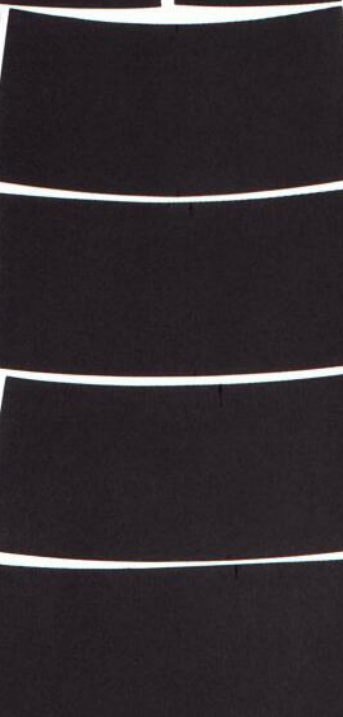
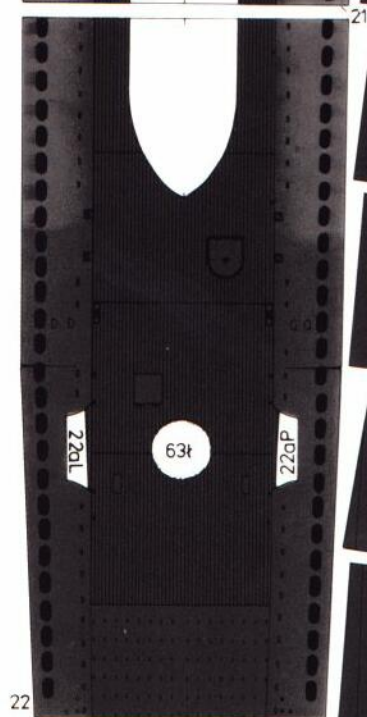
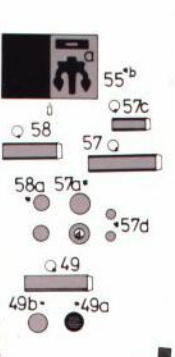
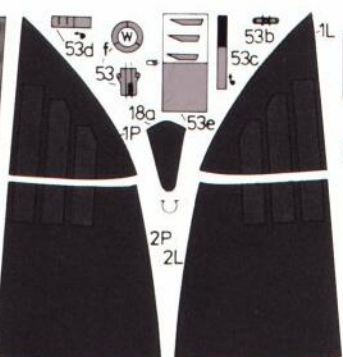
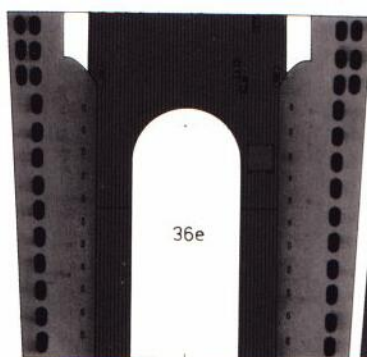

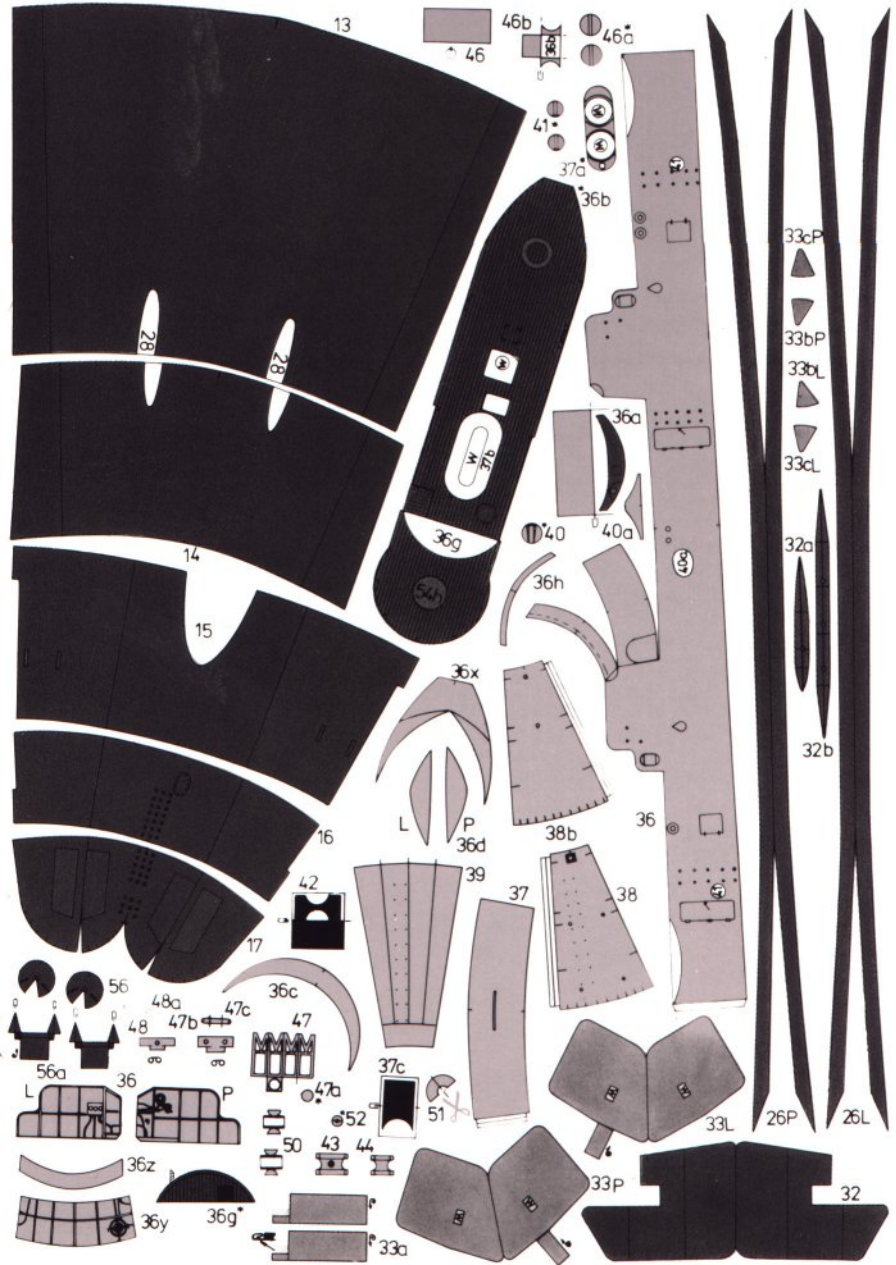

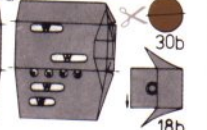
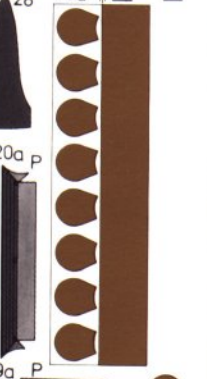
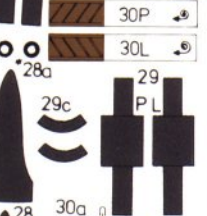
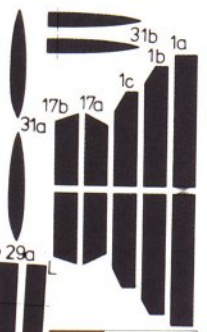
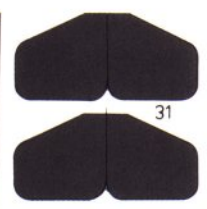
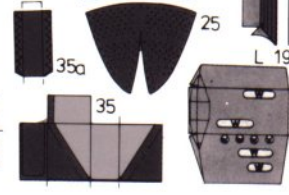
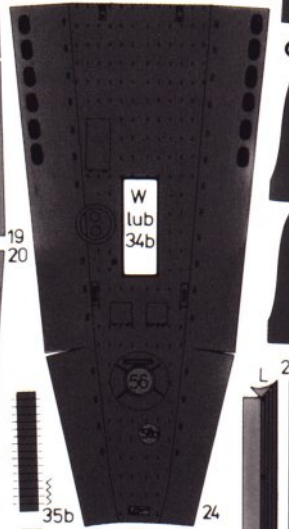
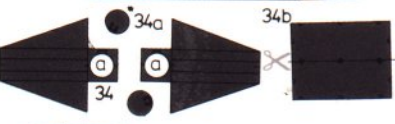
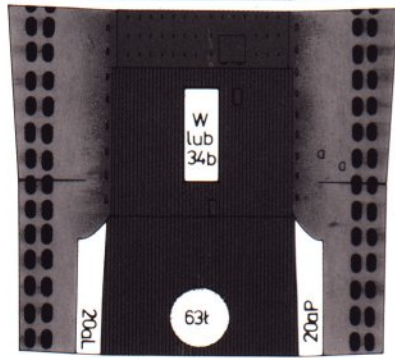
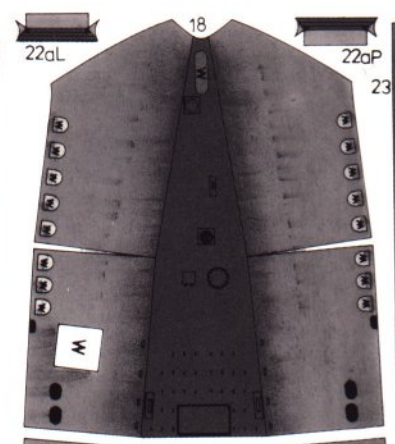

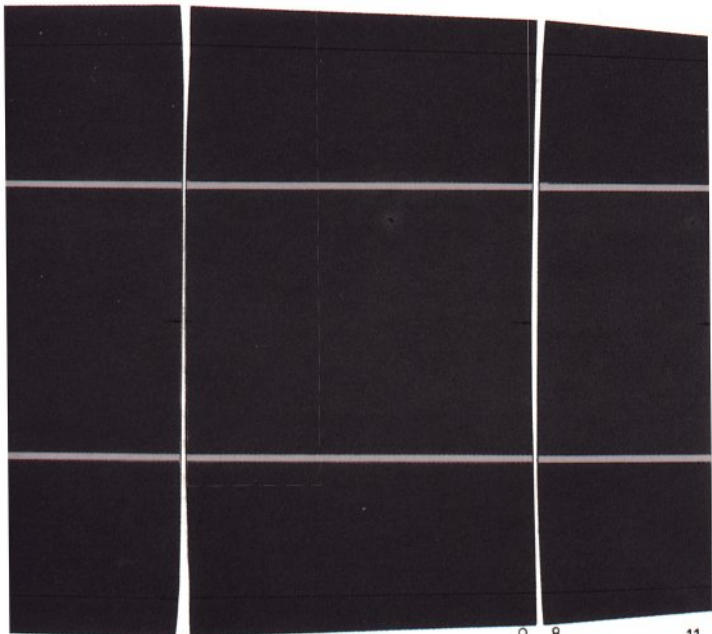

10

12

9

8

11

