

U-Boot typ XXI

U-Boot typ XXI

U-Boot typ XXI

U-Boot typ XXI

# KARTONOWY ARSENAŁ

U-boot typ XXI

# U-2536

1:200

Index 328111

5/2000

ISSN 1231-8477

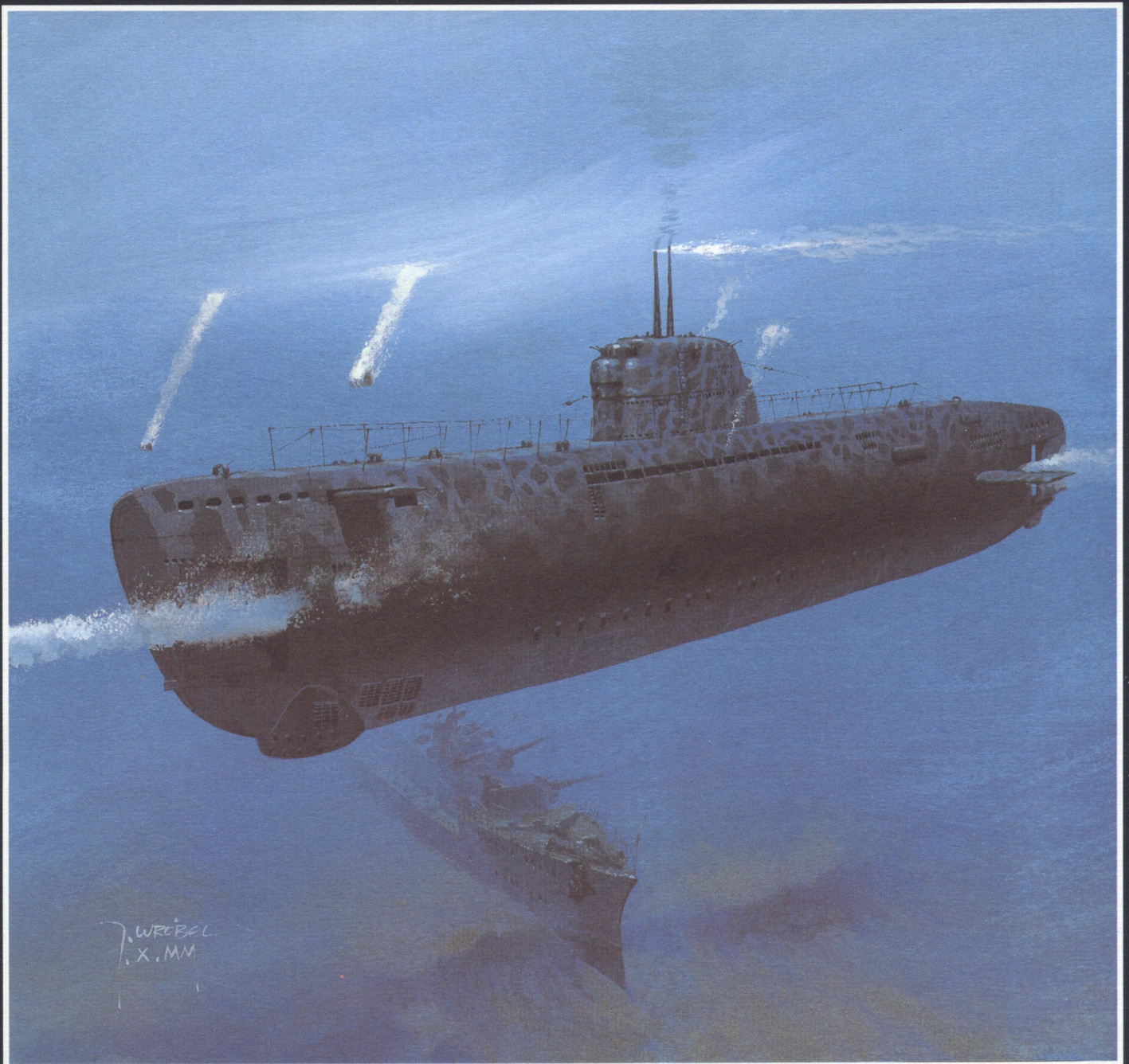

# Niemiecki okręt podwodny typu XXI

## U-2536

### Dane techniczne

Wyporność:	nawodna	1621 t
	podwodna	1819 t
Wymiary:	długość	76,7 m
	szerokość	6,6 m (max. 8 m)
	zanurzenie	6,3 m
Napęd:	2 silniki wysokoprężne	po 2000 KM
	2 silniki elektryczne	po 2500 KM
	2 silniki elektryczne	po 83 kW do ruchu „cichego” (max. 6w)
Szybkość max. nawodna:		16,6 w
Szybkość max. podwodna:		17,2 w
Zasięg max.:		11500 Mm
Głębokość zejścia pod wodę:		133 m (max. 200 m)
Uzbrojenie:	6 wyrzutni torped 533 mm	(23 torpedy)
	4 x 20 mm działka plot	(2 x II)
Załoga:	5 oficerów i 52 marynarzy	

Na początku 1943 r. dowództwo Kriegsmarine rozważało możliwość skonstruowania nowego typu okrętu podwodnego – przyczyną tego były ogromne straty ponoszone przez U-bootwaffe na Atlantyku w walce z coraz liczniejszą flotą aliancką (stosującą nowe techniki oraz doskonalsze urządzenia do wykrywania i zwalczania okrętów podwodnych) i lotnictwem.

Okręt (oznaczony jako typ XXI) posiadał nowy opływowy kształt, co w połączeniu z odpowiednim napędem pozwalało osiągnąć dużą prędkość podwodną. Głębokość zejścia pod wodę (uwzględniając współczynnik bezpieczeństwa 2,5) wynosząca 200m pozwalała utrzymać się okrętowi poza zasięgiem alianckich hydrolokatorów (120m). Wprowadzenie czujników ostrzegawczych i wykrywających oraz zastosowanie „cichego” napędu stworzyło z typu XXI nową generację niezwykle groźnych okrętów podwodnych.

Udowodnił to U-2511, który 4 maja 1945 r. wykrył zespół alianckich okrętów. Okręt stosując cichy napęd przeszedł pod pierścieniem eskorty niszczycieli i podszedł na 600m od krążownika, przy czym nie został wogóle wykryty przez alianckie urządzenia hydroakustyczne. Nie wykonał ataku ponieważ obowiązywał już rozkaz o zaprzestaniu działań wojennych.

W ciągu roku (maj 1944 - maj 1945) zbudowano 131 jednostek, z których zniszczeniu uległo ok. 120, a kilkanaście przejęli alianci – posłużyły one do badań i prac rozwojowych przy tworzeniu nowych klas okrętów podwodnych.

### Opis budowy

- Przed rozpoczęciem budowy modelu przeanalizować dokładnie rysunki montażowe.
- Stosować zalecane grubości kartonu oraz kleje szybkoschnące.
- Wszystkie elementy wycinać po linii, a przed przyklejeniem starannie uformować i dopasować.
- Szablony (oznaczone cyframi rzymskimi) wykonać z drutu zgodnie z kształtem (rys. szablonów w skali 1:1).
- Elementy owalne uformować np. przeciągając po krawędzi stołu.
- Wszystkie ubytki koloru powstałe na skutek rozcinania, szlifowania uzupełnić odpowiednim kolorem.
- Ścisłe przestrzegać niżej podanych oznaczeń:  
W - wyciąć  
● - zwinąć ciasno  
⊖ - np. nawinąć na walec o średnicy 1 mm  
— - zeszlifować wg wzoru  
L - lewa strona, P - prawa strona  
× - rozciąć  
⊂ - zagiąć, złożyć i skleić  
\*<sup>b</sup> - podkleić brystolem  
\* - podkleić kartonem o grubości 0,5 mm  
\*\* - podkleić kartonem o grubości 1 mm
- Do wycinania elementów używać linijek i krzywików oraz noży introligatorskich.

Skleić szkielet kadłuba (cz. W1÷W12, A, A1÷A7, B, B1, C, D, E, F) - krawędzie wszystkich wręg oszlifować zgodnie z kształtem kadłuba. Do spodu cz. C przykleić sklejkę z brystolu (S).

Do cz. F przykleić pokład - kolejno części 1, 20, 21, 22, 23 (w częściach 22 i 23 naciąć prostokątne otwory i zagiąć do środka tak jak jest to pokazane na rysunku montażowym), następnie cz. 14, 15, 15a, 16, 16a, 16b, 16c oraz cz. 2, 3, 3a÷f (cz. 3a÷f - luki torpedowe otwarte; cz. 3g - luki torpedowe zamknięte), cz. 4, 5÷13, 24, 25, 26, 17, 31.

W skleiony szkielet kiosku (cz. 35, 35a÷h) wstawić skleione kolorem do wewnątrz cz. 36, 37, 38, 39, 40.

Przykleić części 41, 41a÷d, 42, 43 - całość okleić poszyciem cz. 44.

Wszystkie pozostałe elementy skleić i rozmieścić wg rysunków.

Opracował Andrzej Domadzierski

*Wszelkie prawa zastrzeżone!  
Kopiowanie fragmentów lub całości bez zgody wydawcy  
zabronione!*

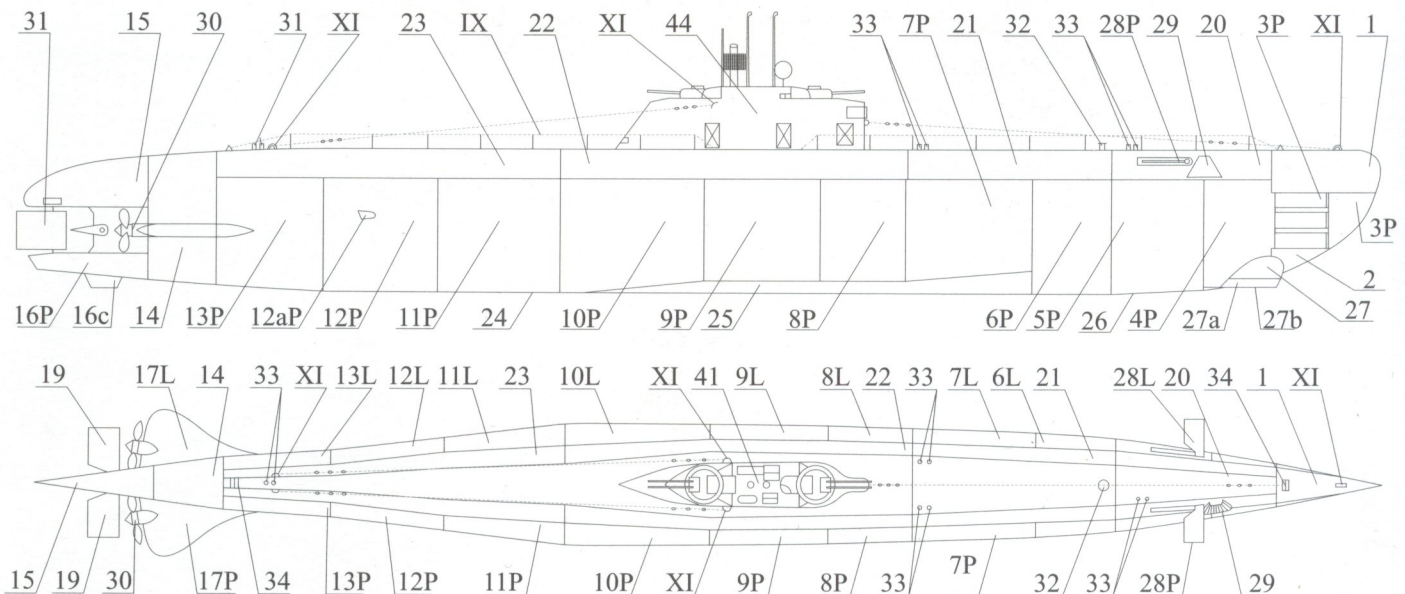

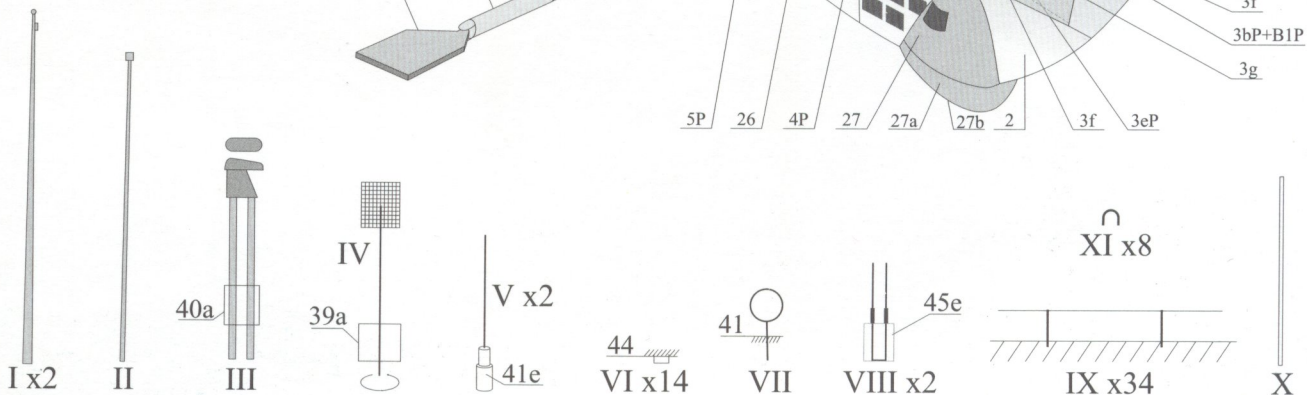
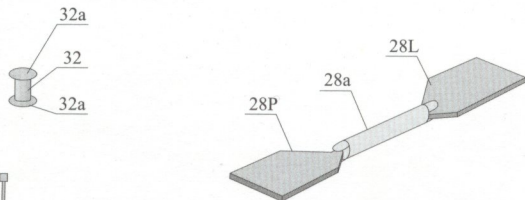
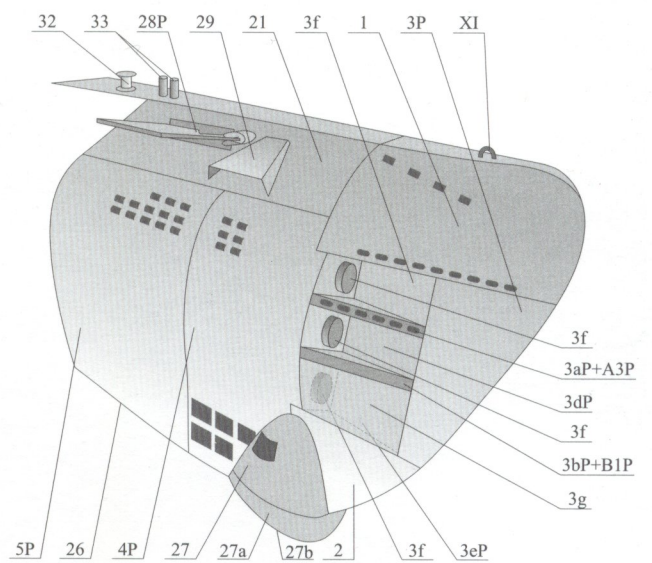
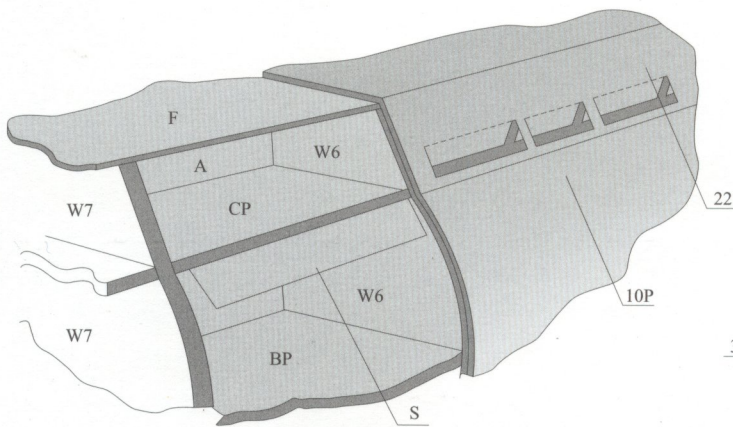
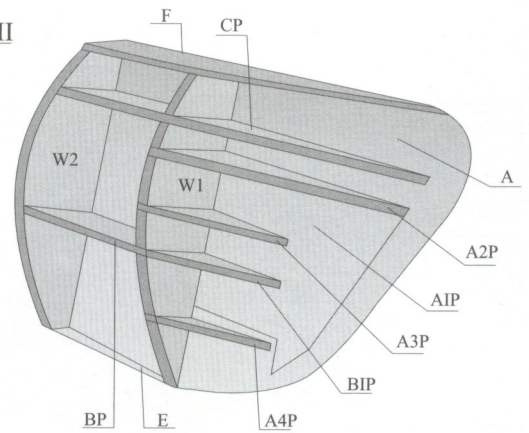
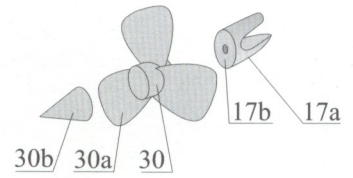
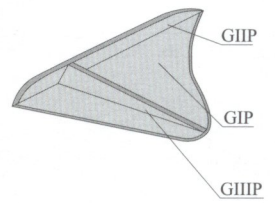
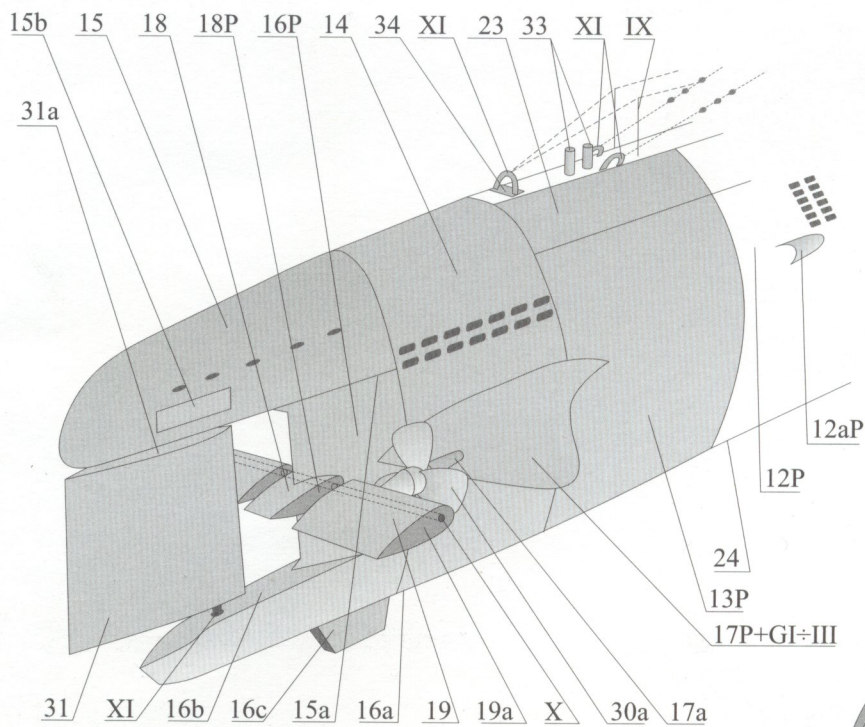

## SZANOWNI PAŃSTWO

Obecnie posiadamy w sprzedaży następujące modele kartonowe:

- 10/93 Francuski pancernik RICHELIEU, skala 1:200, cena 28 zł,
- 12/93 ORP WICHER - polski niszczyciel (1939 r.), skala 1:100, cena 20 zł,

### KARTONOWY ARSENAŁ

- 1/95 Rosyjski śmigłowiec szturmowy KAMOW KA-50 HOKUM/WEREWOLF, skala 1:33, cena 8 zł,
- 4/95 Niemiecki myśliwiec nocny MESSERSCHMITT Bf-110G-4, skala 1:33, cena 10 zł,
- 5-6/95 Amerykański myśliwiec odrzutowy F-4J PHANTOM, skala 1:33, cena 14 zł,
- 7-8/95 Rosyjski niszczyciel rakietowy ADMIRAŁ LEWCZENKO (typ UDAŁOJ), skala 1:200, cena 20 zł,
- 9/95 Polski okręt podwodny ORP DZIK, skala 1:100, cena 10 zł,
- 20-11/95 Niemiecki pancernik SCHARNHORST, skala 1:200, cena 30 zł,
- 12/95 Amerykański myśliwiec F2A BUFFALO (w barwach lotnictwa holenderskiego), skala 1:33, cena 6 zł,
- 1-2/96 Rosyjski śmigłowiec szturmowy Mi-24D HIND, skala 1:33, cena 15 zł,
- 3-4/96 Amerykański samolot pokładowy E-2C HAWKEYE (AWACS), skala 1:33, cena 12 zł,
- 5-6/96 Rosyjski myśliwiec odrzutowy Su-27 FLANKER, skala 1:33, cena 15 zł,
- 8-9/96 Niemiecki ciągnik artyleryjski SDKFZ 7, skala 1:25, cena 20 zł,
- 20-11/96 Japoński okręt podwodny I-25 OTSU-GATA, skala 1:100, cena 12 zł,
- 12/96 Amerykański okręt podwodny USS SPADEFISH, skala 1:100, cena 10 zł,
- 1/97 Polski ścigacz artyleryjski S-2 (WILCZUR), skala 1:50, cena 10 zł,
- 2-3/97 Amerykański samolot myśliwsko-szturmowy F/A-18C HORNET, skala 1:33, cena 15 zł,
- 4-5/97 Amerykański myśliwiec P-38J LIGHTNING (pilot - R. Bong), skala 1:33, cena 12 zł,
- 6/97 Polski okręt podwodny ORP ORZEŁ (ORP SĘP), skala 1:100, cena 10 zł,
- 1/98 Amerykański myśliwiec F4F-3 WILDCAT, skala 1:33, cena 8 zł,
- 2-3/98 Niemiecki czołg PzKpfw II Ausf. C, skala 1:25, cena 12 zł,
- 4-5/98 Angielski samolot SEA HARRIER FRS Mk-1, skala 1:33, cena 12 zł,
- 6-7/98 Niemiecki czołg PzKpfw VI TIGER I, skala 1:25, cena 30 zł - model posiada m.in. makietę silnika, wnętrze wieży, pomieszczenia mechanika - kierowcy i strzelca - radiotelegrafisty oraz waloryzowany kamuflaż
- 1-2/99 Amerykański myśliwiec F-16C, skala 1:33, cena 12 zł
- 3-4/99 Japoński pancernik YAMATO, skala 1:200, cena 40 zł
- 5-6/99 Niemieckie działo samobieżne 3,7 cm FLAK 37 SdKfz 7/2, skala 1:25, cena 20 zł,
- 1-2/2000 Angielski samolot TORNADO Gr.1, skala 1:33, cena 15 zł
- 3-4/2000 Amerykański myśliwiec F6F-3 HELLCAT, skala 1:33, cena 12 zł**
- 5/2000 Niemiecki okręt podwodny U-2536 (typ XXI), skala 1:200, cena 7 zł**

### MILITARY MODEL

- 1/95 Japoński ciężki krążownik TAKAO, skala 1:200, cena 20 zł,
- 2/95 Włoski lekki krążownik BARTOLOMEO COLLEONI, skala 1:200, cena 12 zł,
- 3-4/95 Angielski pancernik HMS WARSPITE, skala 1:200, cena 25 zł,
- 1-2/96 Niemiecka armata przeciwlotnicza FLAK 36/37 88 mm, skala 1:25, cena 20 zł,
- 3/96 Japoński okręt podwodny I-19 OTSU-GATA, skala 1:200, cena 6 zł,
- 4/96 Polskie okręty ORP WICHER i ORP ORZEŁ, skala 1:200, cena 10 zł,
- 1/97 Amerykański okręt podwodny USS ARCHERFISH, skala 1:200, cena 6 zł,
- 2/97 Polski trałowiec ORP JASKÓŁKA, skala 1:100, cena 10 zł,
- 1/99 Niemiecki myśliwiec MESSERSCHMITT Bf-109E-4/N (pilot - A. Galland), skala 1:33, cena 8 zł.

\*\*\*

- 1 U-2511 - niemiecki okręt podwodny typu XXI, skala 1:100, cena 9 zł,
- 2 Ścigacz artyleryjsko-rakietowy ORP ORKAN, skala 1:100, cena 9 zł,
- 3 Angielski krążownik liniowy HMS HOOD, skala 1:200, cena 28 zł,

\*\*\*

**ANIMALS` MODELS - Zwierzęta Afryki, cena 6 zł,**  
**FANTASY MODELS - Smok, cena 6 zł,**  
**Chata i wiatrak, skala 1:87, cena 8 zł,**  
**Młyn wodny, skala 1:87, cena 8 zł,**  
**Stacja Podkowa Leśna, skala 1:87, cena 11 zł,**  
**Kolej elektryczna, skala 1:87, cena 11 zł.**

\*\*\*

Książka POJAZDY WOJSKA POLSKIEGO - WRZESIEŃ 1939, cena 20 zł,  
Reprodukcja obrazu „Freijagd - 1940”, format 44x61 cm, cena 45 zł,

\*\*\*

Plastikowe osłony kabin do samolotów F-14 Tomcat, F-16 Falcon, A6M2 Zero, F4J Phantom, Mi-24D Hind, Su-27 Flanker, Heinkel He-219 Uhu, F/A-18C Hornet, P-38J Lightning, Sea Harrier FRS Mk-1, Tornado Gr.1 - w cenie po 2,50 zł za jedną sztukę + koszty wysyłki.

\*\*\*

Tektura modelarska grubości 1 mm formatu B3 (35x50 cm) w paczkach po 4 arkusze, cena 5 zł za paczkę  
Tektura modelarska grubości 2 mm formatu B3 (35x50 cm) w paczkach po 4 arkusze, cena 10 zł za paczkę

# **Prowadzimy sprzedaż wysyłkową publikacji wydawnictwa AJ-PRESS**

## **Kampanie lotnicze**, format A4, ok. 64-100 stron

<b>KL 11</b>	Nowa Gwinea 1942	20 zł
<b>KL 12</b>	Operacja Bodenplatte	22 zł
<b>KL 14</b>	Obrona III Rzeszy cz. 2	28 zł
<b>KL 15</b>	Obrona III Rzeszy cz. 3	28 zł
<b>KL 17</b>	Bitwa o Anglię cz. 1	28 zł
<b>KL 19</b>	Polskie Lotnictwo Morskie	25 zł
<b>KL 22</b>	Nowa Gwinea cz. 2	38 zł

## **Monografie Morskie / Encyklopedia Okrętów Wojennych**

*format A4, ok. 64-120 stron*

<b>MM 6</b>	HMS Hood	25 zł
<b>MM 7</b>	Pancerniki kieszonkowe cz. 1	25 zł
<b>MM 9</b>	Pancerniki kieszonkowe cz. 3	34 zł
<b>EOW 11</b>	U-bootwaffe cz. 2	36 zł
<b>EOW 12</b>	U-bottwaffe cz. 3	36 zł
<b>EOW 13</b>	U-bottwaffe cz. 4	36 zł
<b>EOW 14</b>	Nelson, Rodey	33 zł

## **Tank Power**, format A4, ok. 100 stron

<b>TP 1</b>	Panther cz. 1	41 zł
<b>TP 2</b>	Panther cz. 2	41 zł
<b>TP 3</b>	Panther cz. 3	50 zł
<b>TP 4</b>	Panther cz. 4	45 zł

## **Bitwy i Kampanie**,

*format B5, 158 stron, twarda oprawa i obwoluta*

<b>BIK 2</b>	Polska Marynarka Wojenna w 1939 r. cz. 145 zł
<b>BIK 6</b>	Luftwaffe nad morzami 47 zł

## **Modelmania**, format A4, około 70 stron

<b>Mma 4</b>	Hawker Hurricane	29 zł
<b>Mma 5</b>	Supermarine Spitfire	36 zł
<b>Mma 6</b>	A6M5 Zero	34 zł

## **Monografie Lotnicze**, format A4, ok. 64-100 stron

<b>ML 25</b>	Thunderbolt cz. 1	20 zł
<b>ML 27</b>	IAI Kfir	20 zł
<b>ML 31</b>	Me-262 Schwalbe cz. 2	29 zł
<b>ML 34</b>	Ju-188/388 cz. 2	25 zł
<b>ML 35</b>	Me-163 Komet	25 zł
<b>ML 36</b>	PZL P-11 cz. 1	25 zł
<b>ML 37</b>	PZL P-11 cz. 2	25 zł
<b>ML 38</b>	Spitfire cz. 1	24 zł
<b>ML 39</b>	Spitfire cz. 2	28 zł
<b>ML 40</b>	Spitfire cz. 3	33 zł
<b>ML 41</b>	A-20	29 zł
<b>ML 42</b>	Me-109 cz. 1	28 zł
<b>ML 43</b>	Me-109 cz. 2	33 zł
<b>ML 44</b>	Me-109 cz. 3	41 zł
<b>ML 46</b>	Jak-1, Jak-3	27 zł
<b>ML 47</b>	Jak-7, Jak-9	33 zł
<b>ML 49</b>	Me-109 cz. 5	33 zł
<b>ML 50</b>	Me-109 cz. 6	43 zł
<b>ML 55</b>	Mustang cz. 1	30 zł
<b>ML 56</b>	Mustang cz. 2	34 zł
<b>ML 58</b>	Airacobra cz. 1	35 zł
<b>ML 61</b>	P-36 Hawk cz. 1	35 zł
<b>ML 62</b>	P-36 Hawk cz. 2	35 zł
<b>ML 63</b>	P-36 Hawk cz. 3	35 zł
<b>ML 64</b>	P-40 cz.1	35 zł
<b>ML 67</b>	Dornier Do-335 Pfeil	42 zł

## **Malowanie i Oznakowanie**

*format A4, ok. 70 stron*

<b>MO 4</b>	Luftwaffe cz. 5	33 zł
-------------	-----------------	-------

## **Samoloty Asów**, format B5, 96 stron

<b>SA 1</b>	Fw-190, Asy Frontu Zachodniego	36 zł
<b>SA 2</b>	Fw-190, Asy Frontu Wschodniego	36 zł

Realizacja zamówienia - wyłącznie po otrzymaniu przekazem pocztowym wyliczonej kwoty z podaniem na odwrocie treści zamówienia.

Do kwoty zamówienia należy doliczyć 6 zł tytułem opłaty przesyłki.

Z powodu wyczerpujących się nakładów prosimy o podawanie przynajmniej jednego tytułu zastępczego - dotyczy to również publikacji AJ-Press.

Prosimy o podawanie dokładnego własnego adresu.

Z poważaniem  
Andrzej Haliński

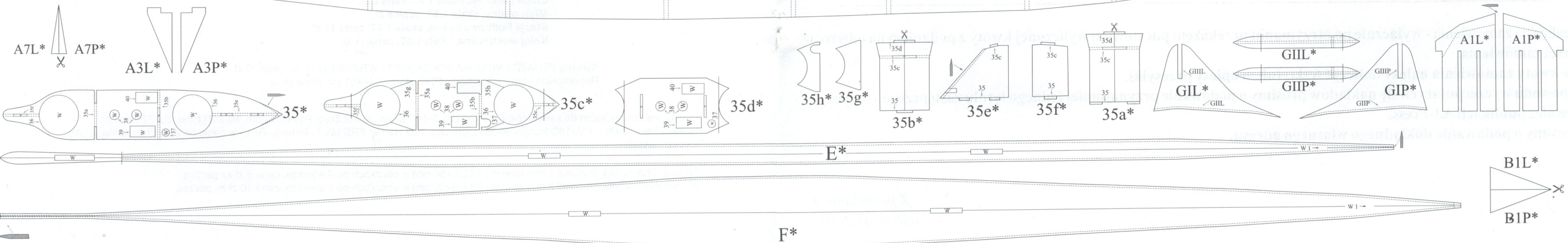
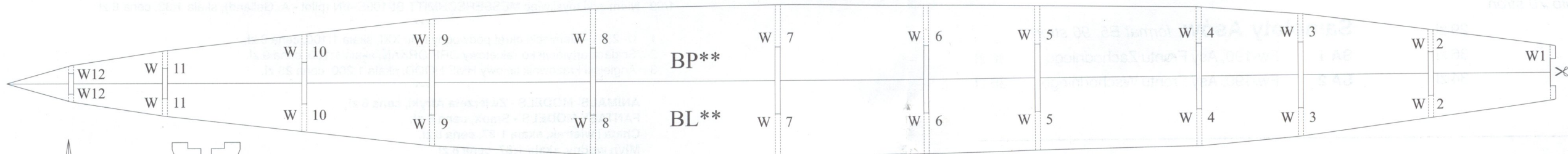
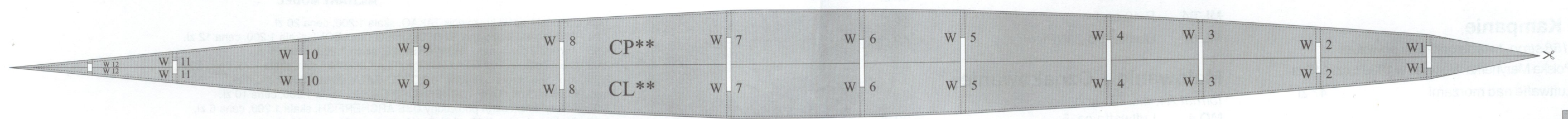
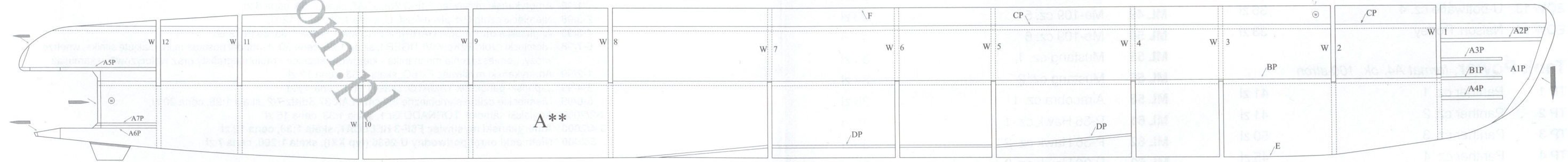
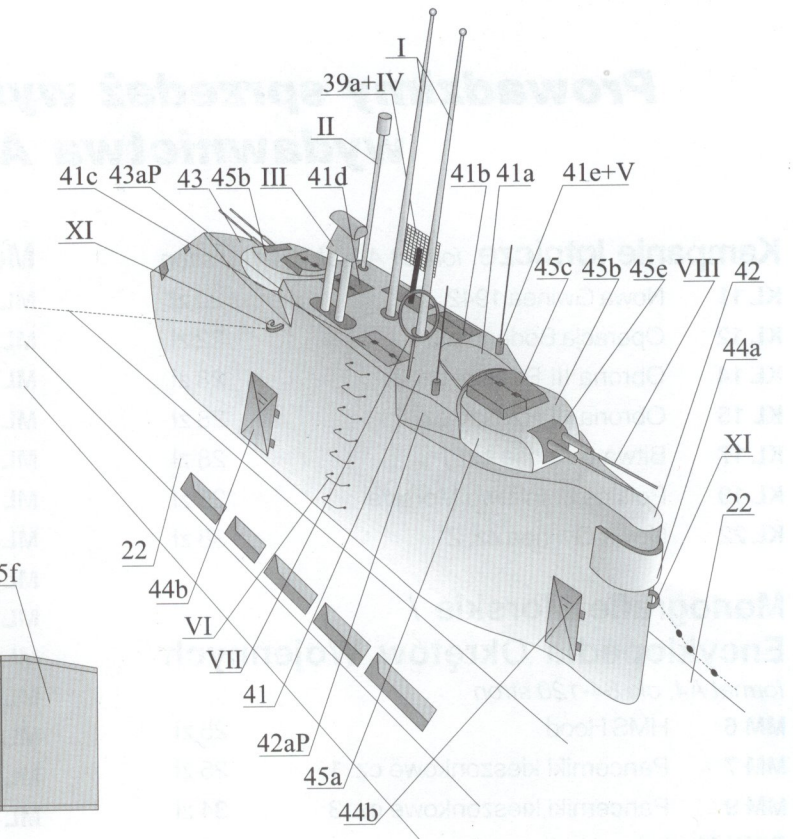
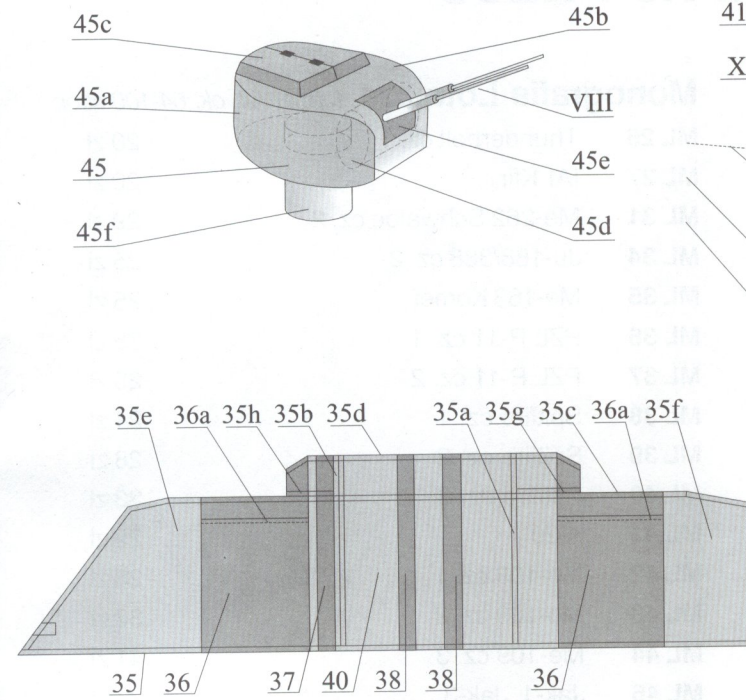
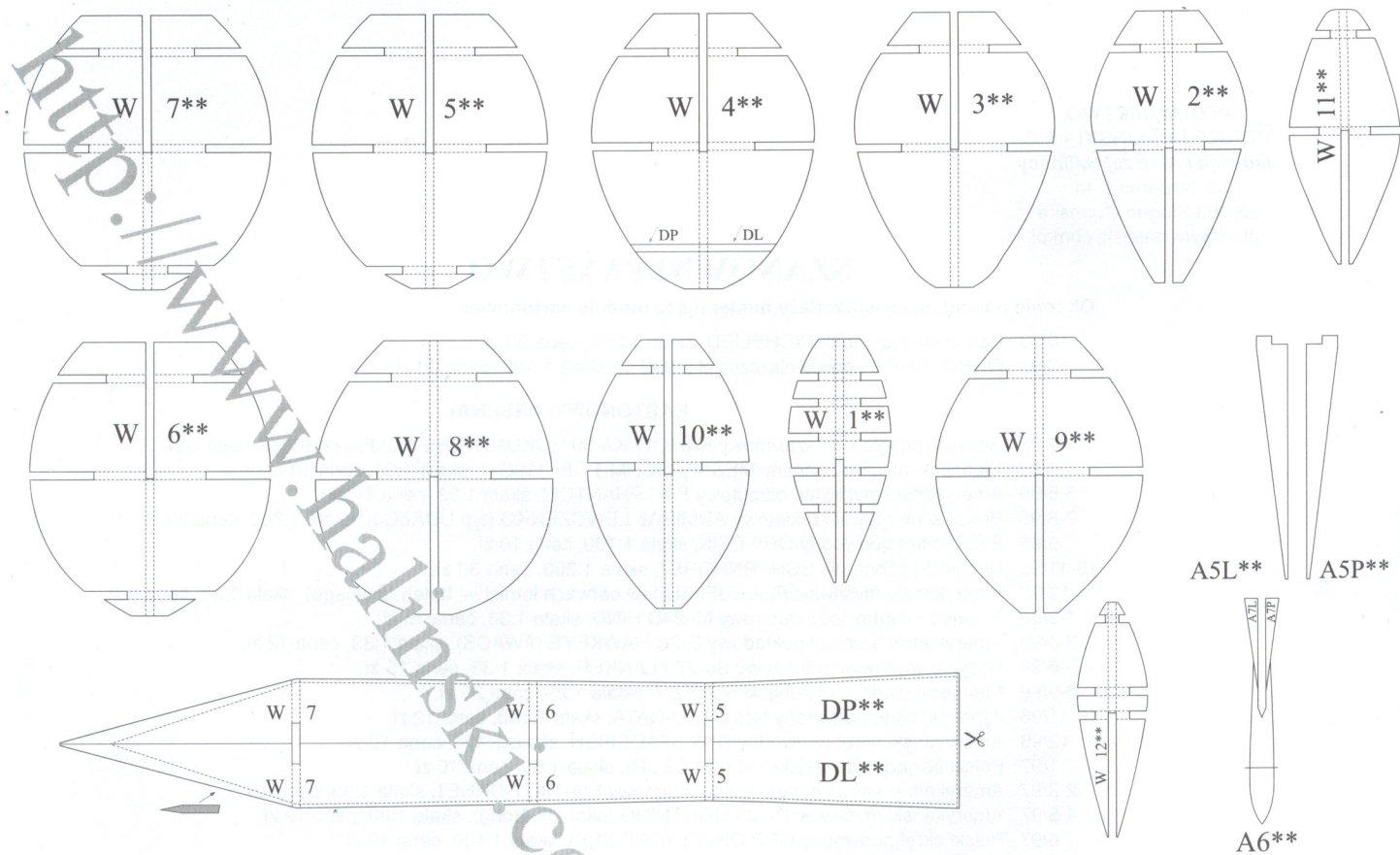

U-Boot typ XXI

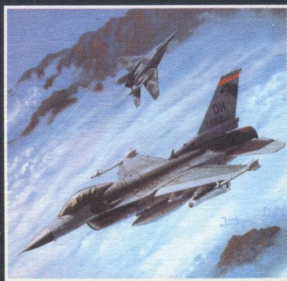

F-16C Fighting Falcon

U-Boot typ XXI



F/A-18C HORNET

U-Boot typ XXI



Mi-24D HIND

U-Boot typ XXI



Su-27 Flanker



YAMATO



P-38J Lightning



Messerschmitt Bf-109E-4/N



Scharnhorst



PzKpfw VI Tiger I

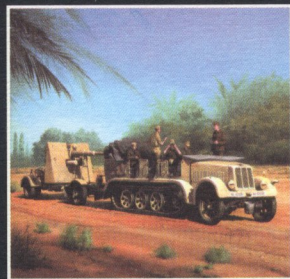

Sd.Kfz. 7



FLAK 36/37



3,7 cm FLAK 37 SdKfz 7/2)

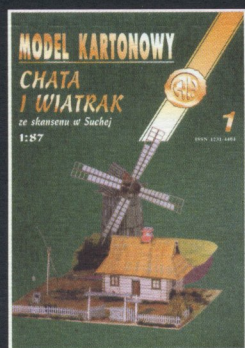

Chata i wiatrak

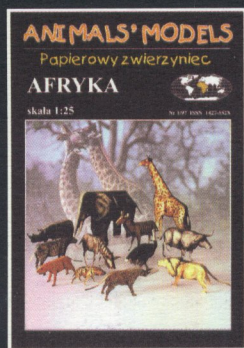

Zwierzęta Afryki

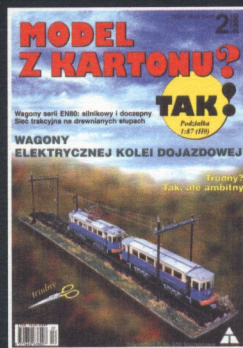

Kolej elektryczna

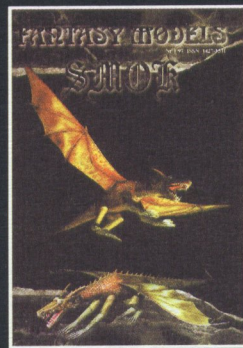

Smok

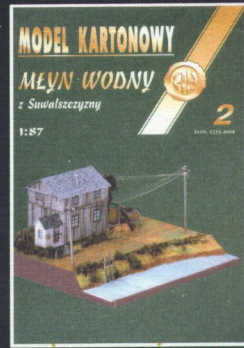

Młyn wodny

Prowadzimy sprzedaż wysyłkową publikacji Wydawnictwa AJ-Press

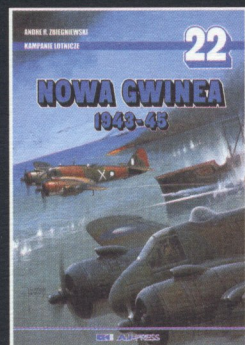

Nowa Gwinea

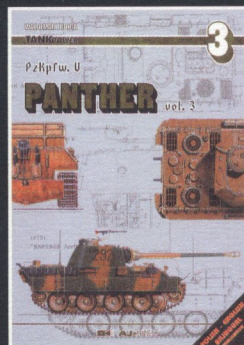

Panther

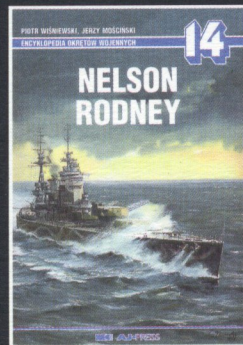

Nelson, Rodney

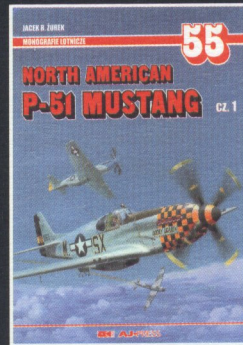

P-51 Mustang



Wydawnictwo ANDRZEJ HALIŃSKI s.c., ul. Kopernika 4a, 82-103 Stęгна, Poland  
<http://www.halinski.com.pl>

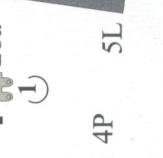
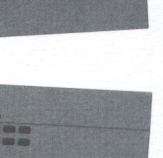
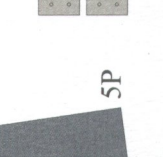
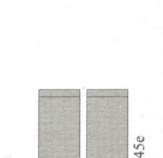
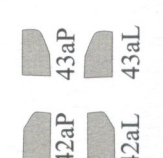
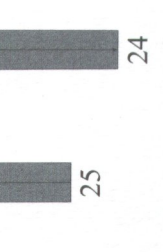
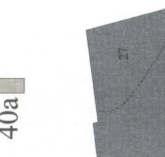
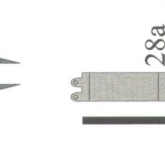
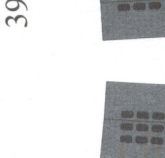
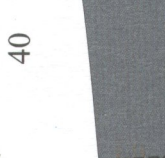
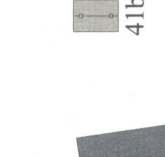
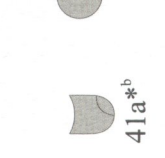
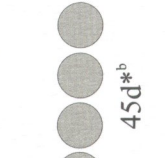
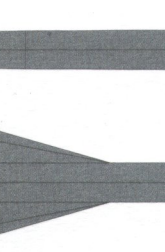
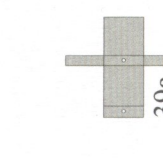
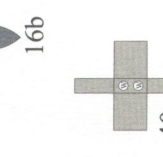
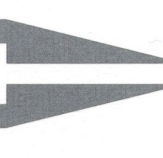
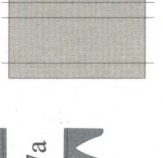
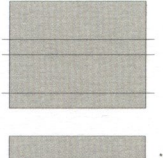
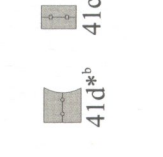
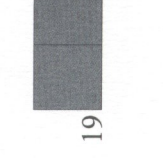
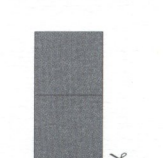
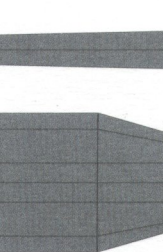
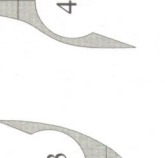
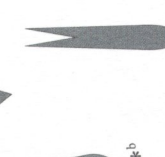
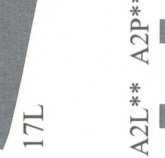
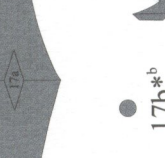
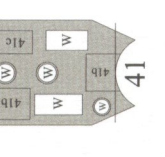
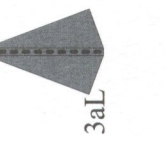
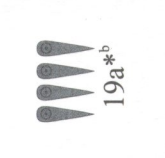
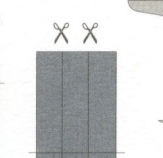
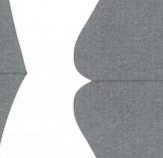
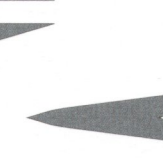
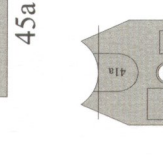
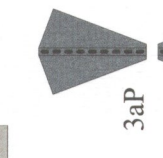
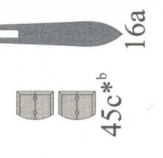
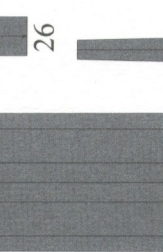
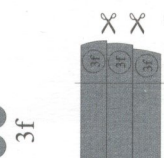
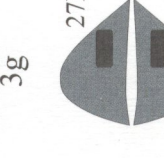
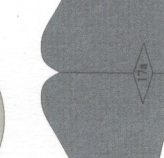
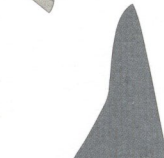
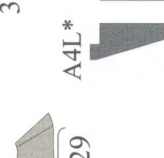
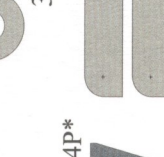
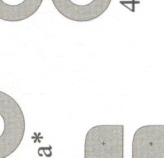
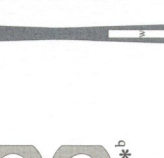
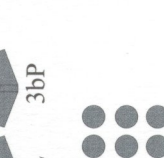
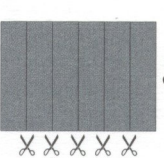
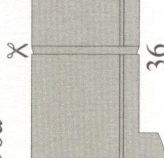
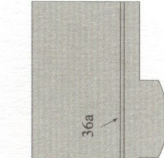
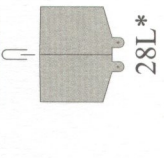
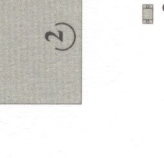
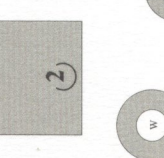
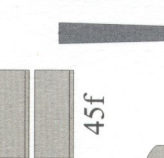
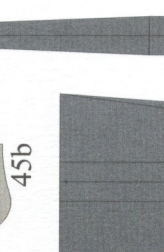
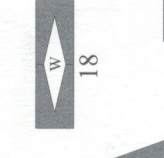
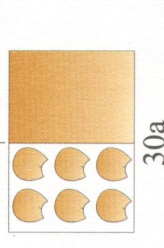
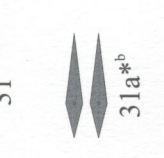
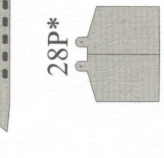
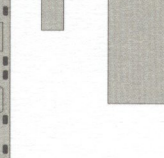
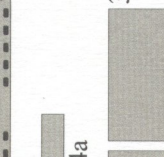
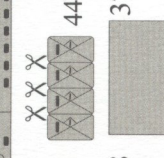
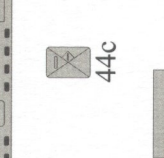
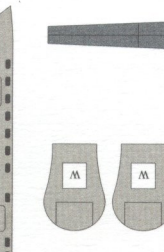
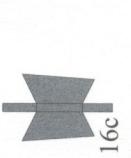
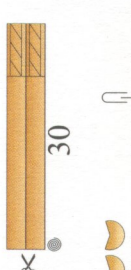
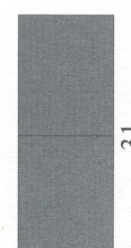
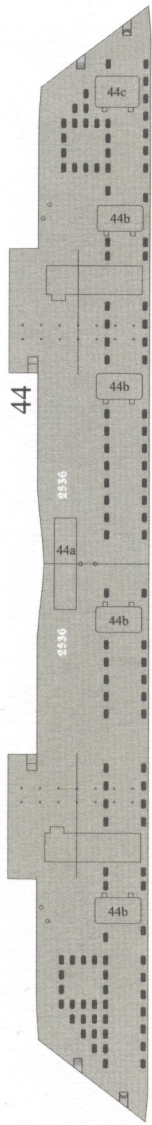



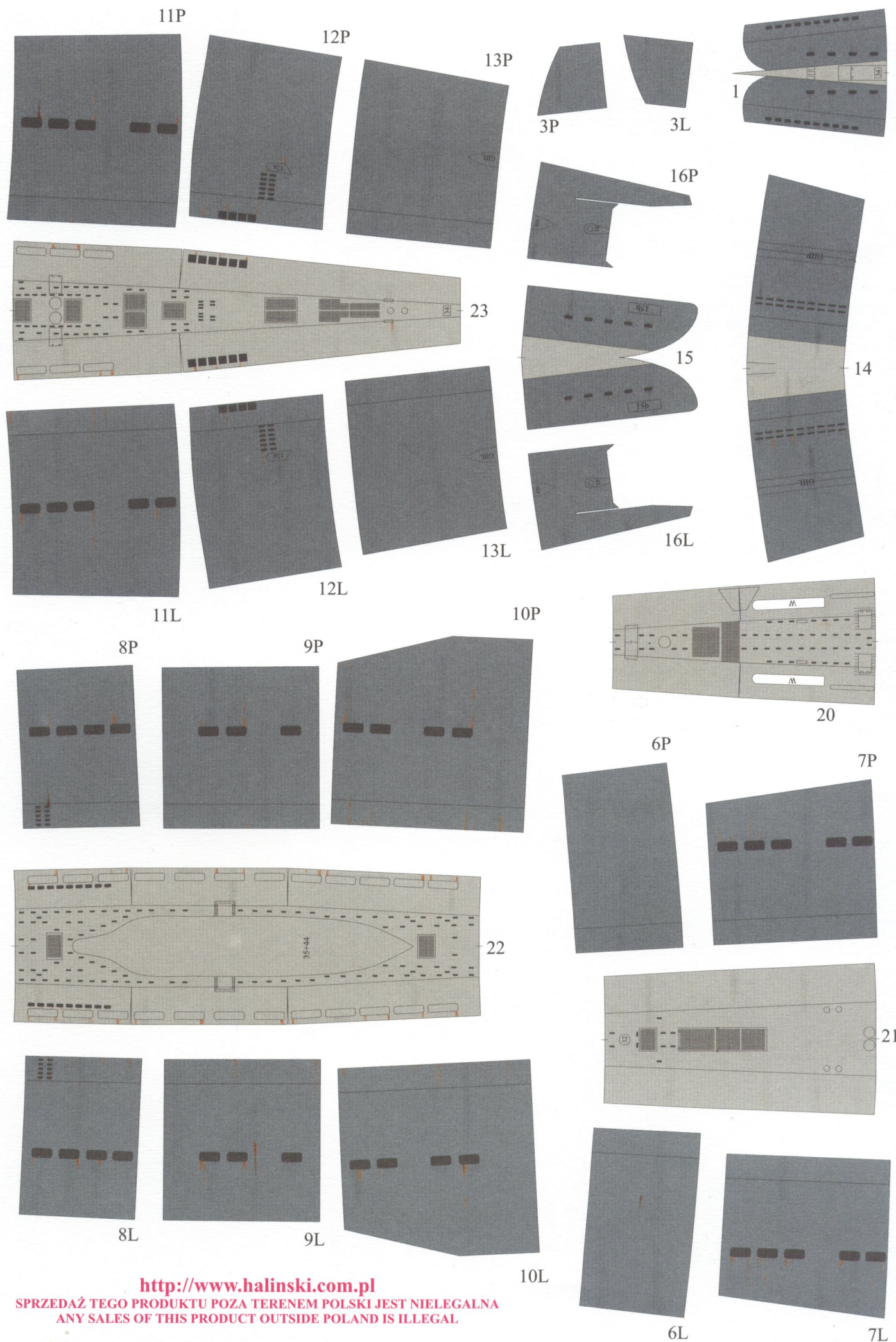

<http://www.halinski.com.pl>  
 SPRZEDAŻ TEGO PRODUKTU POZA TERENEM POLSKI JEST NIELEGALNA  
 ANY SALES OF THIS PRODUCT OUTSIDE POLAND IS ILLEGAL