

Model kartonowy

1:200

WOLF

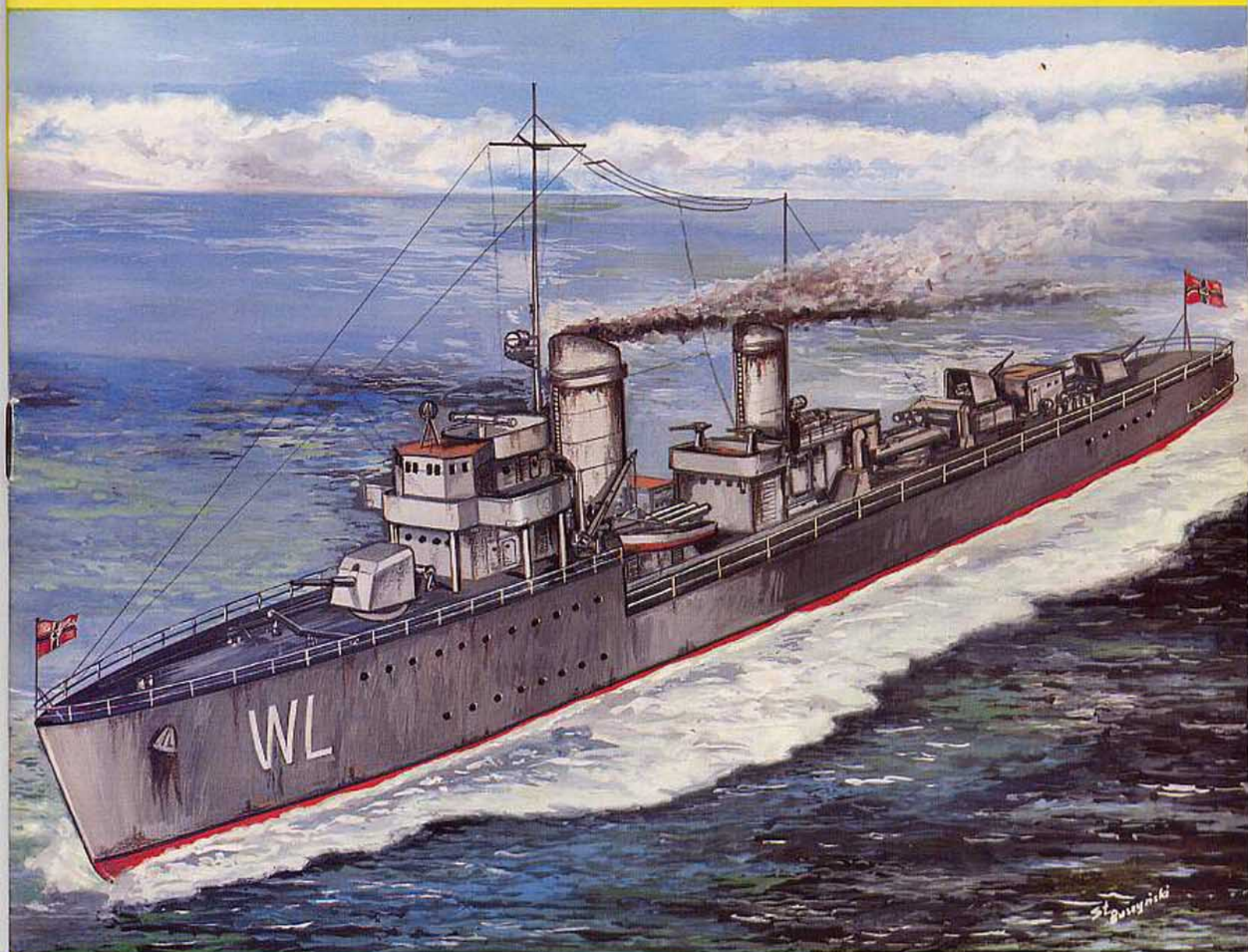

GPM

Nr95

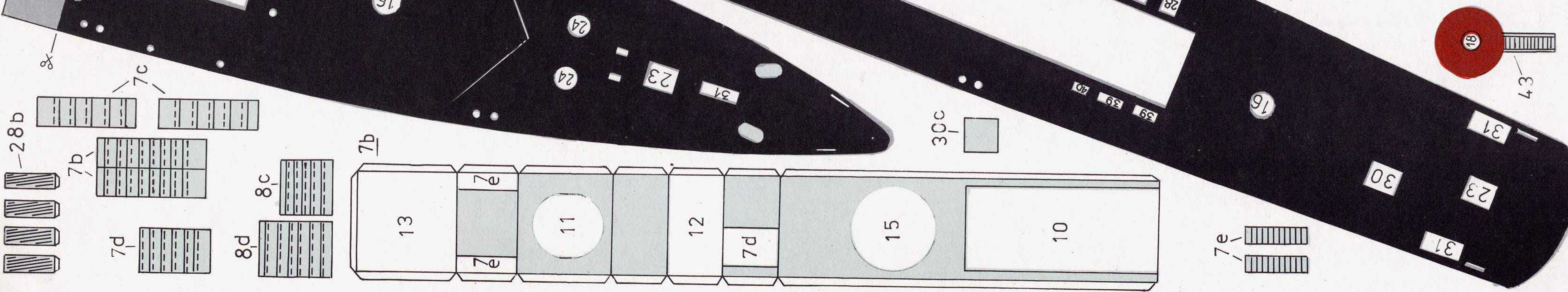
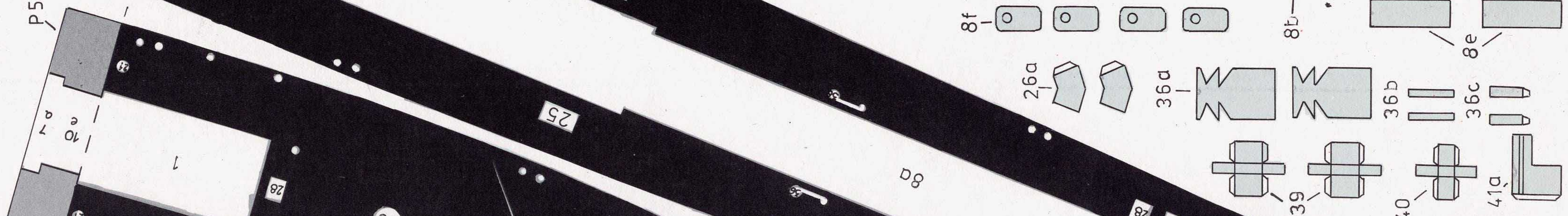
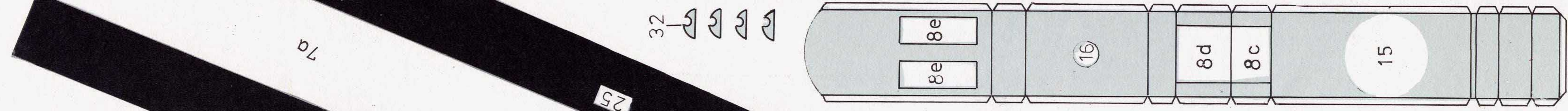
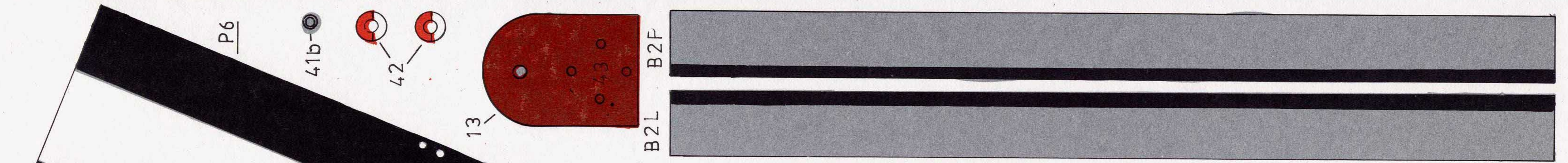
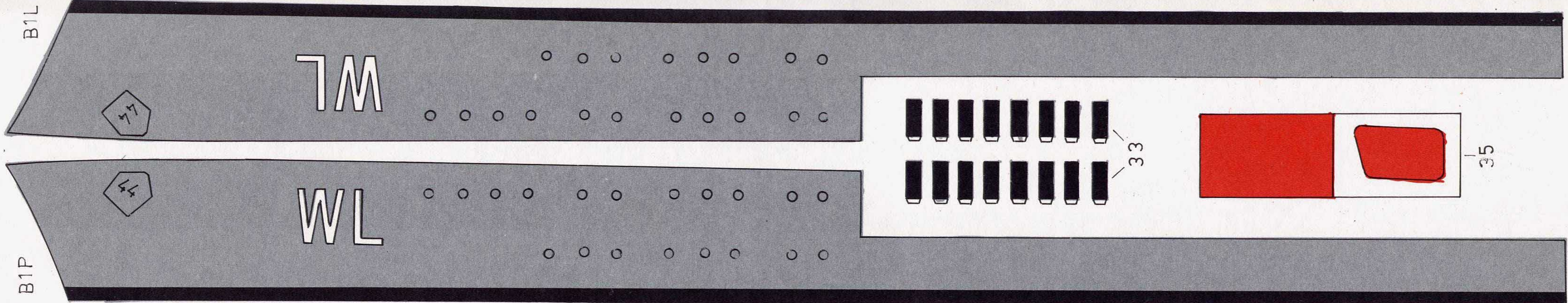

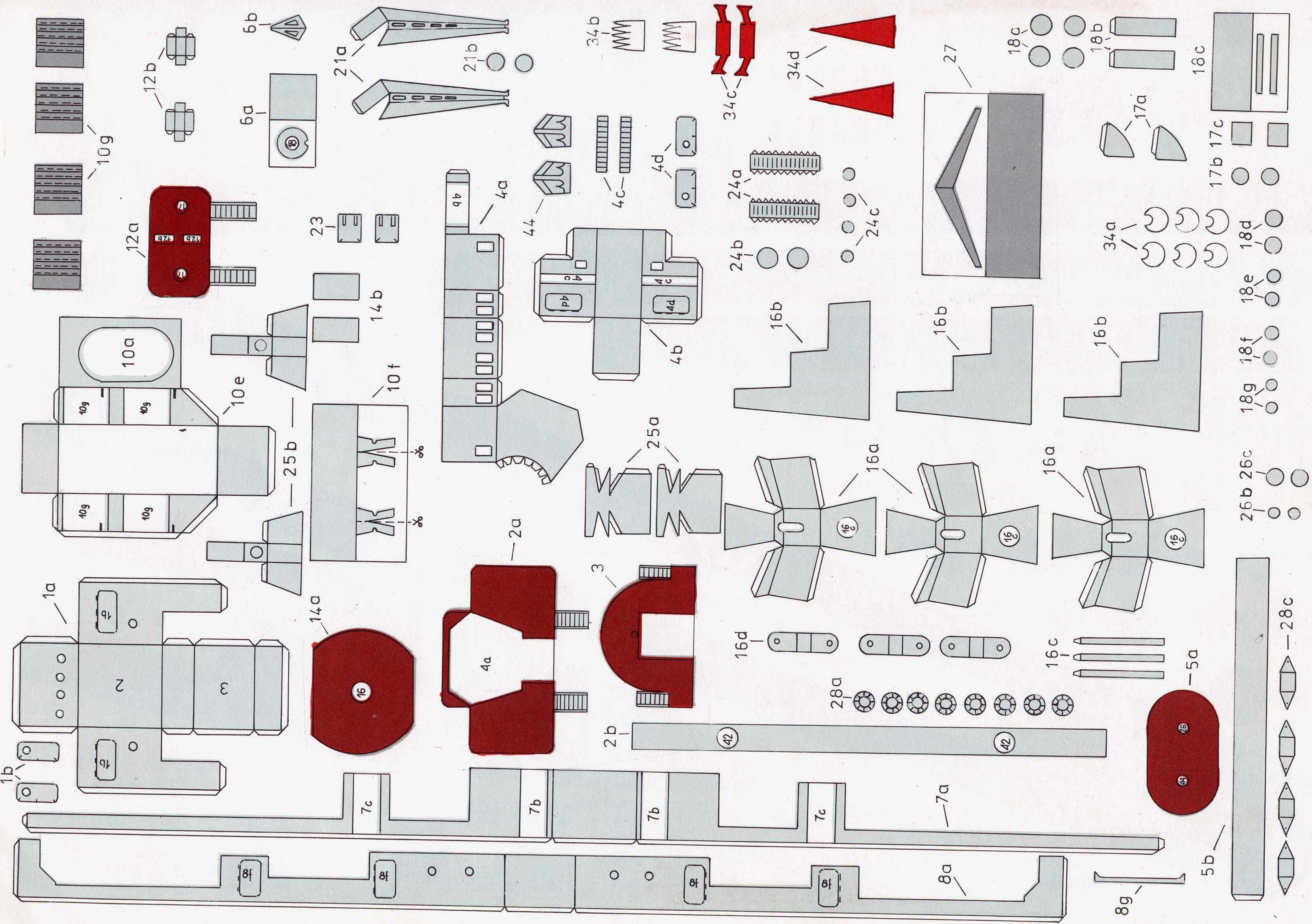

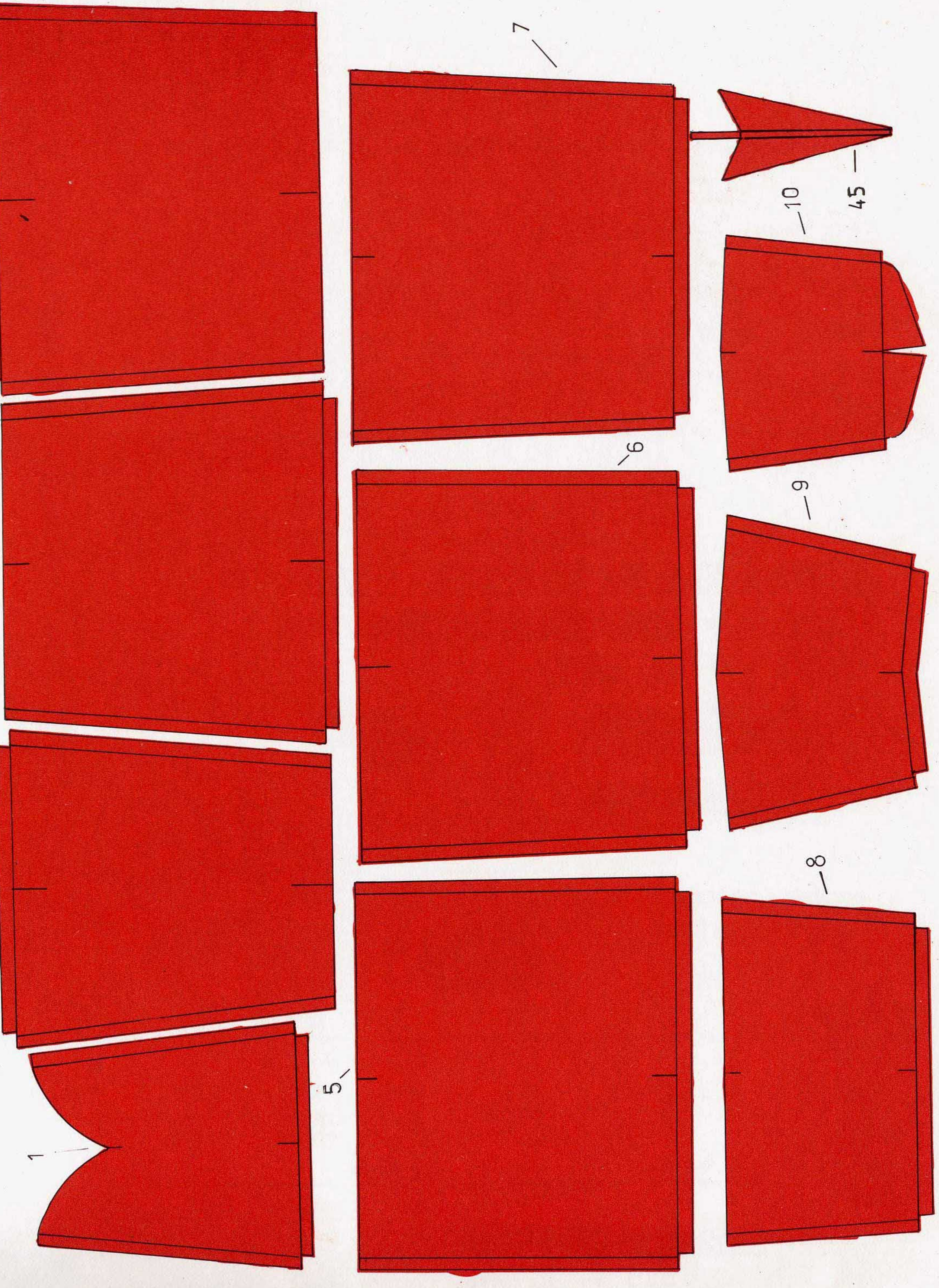
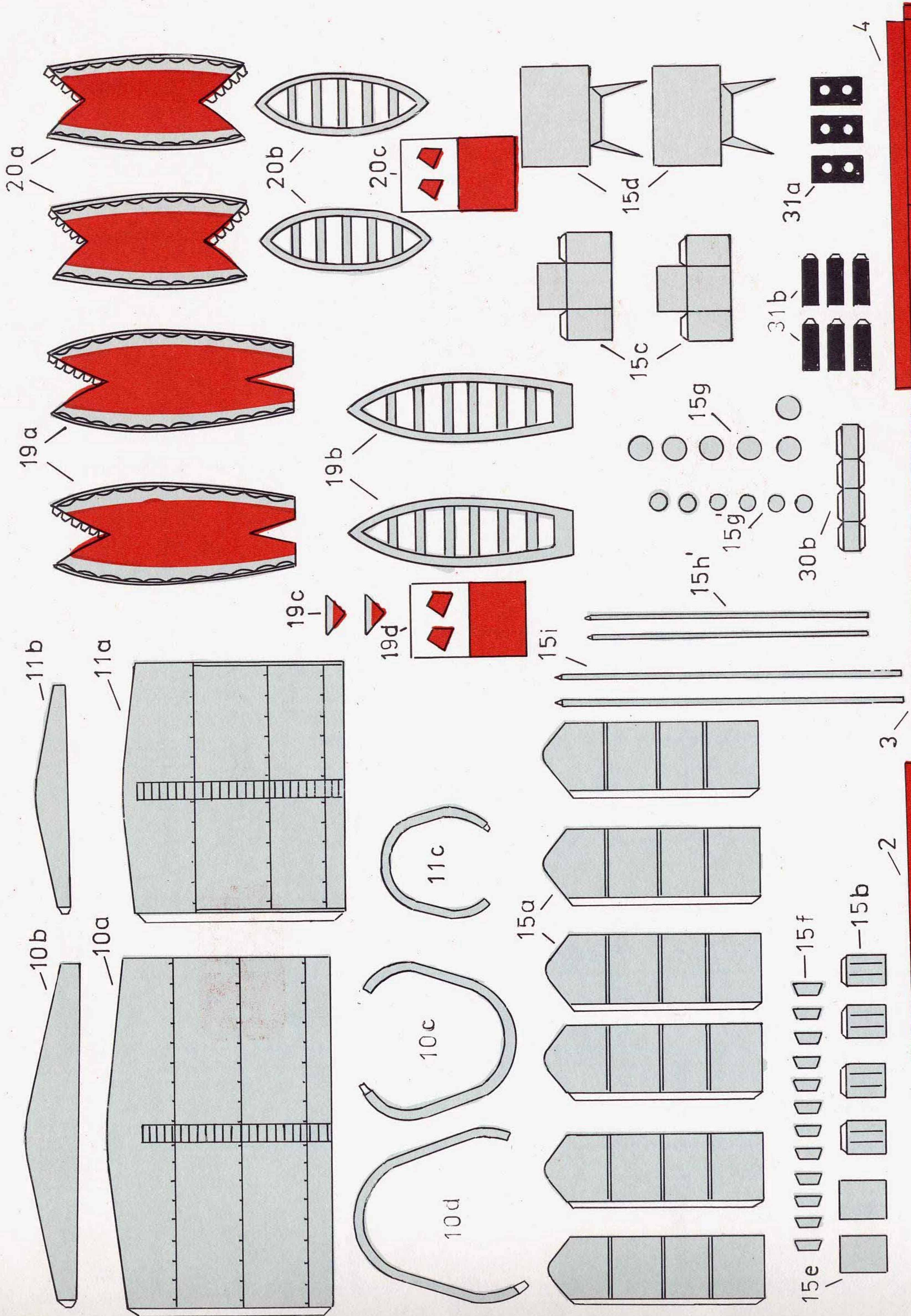

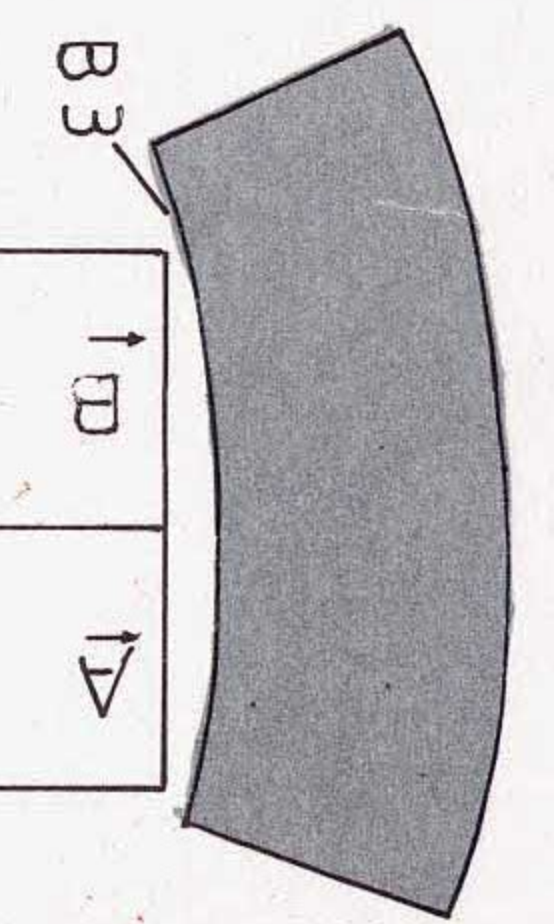
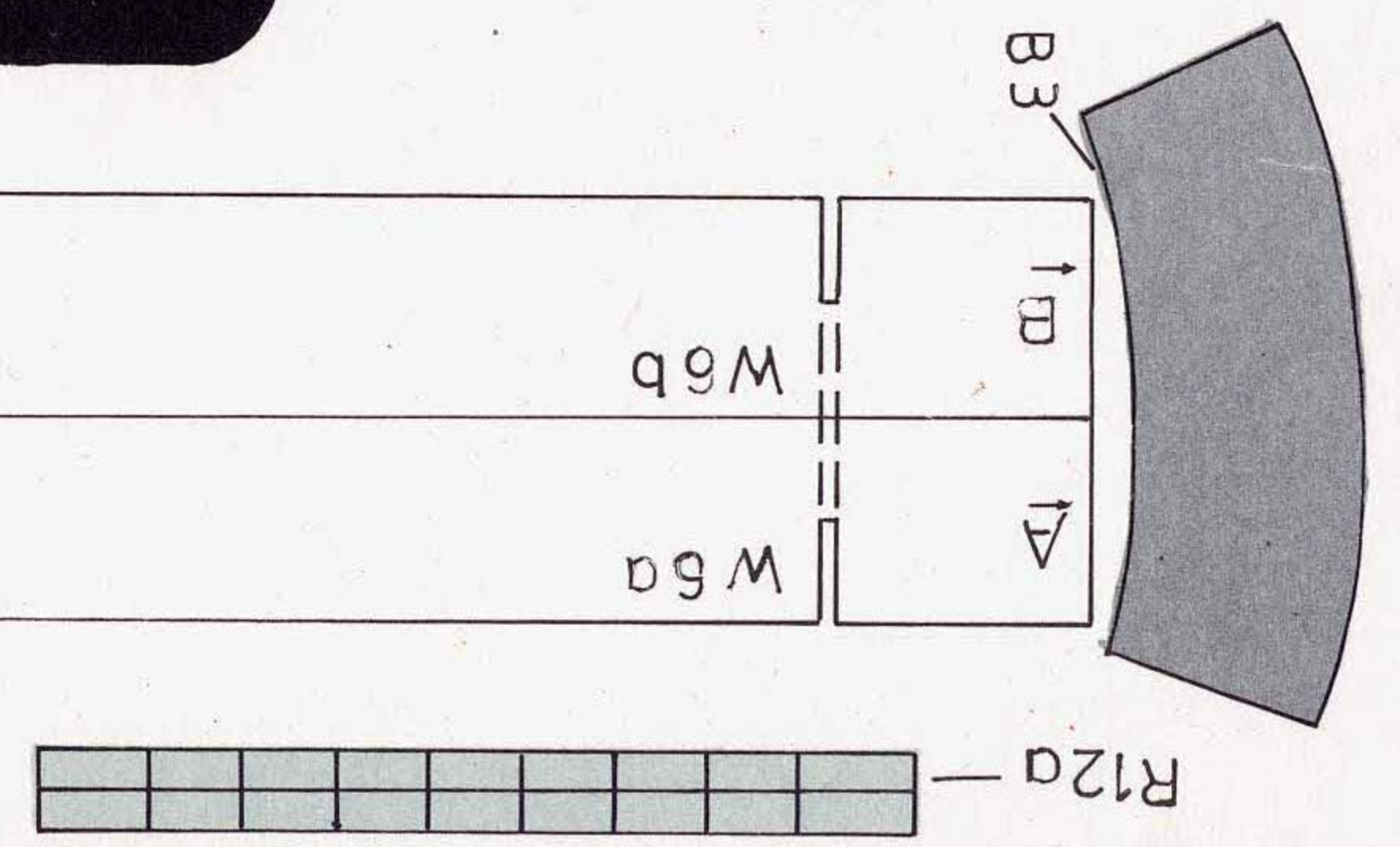
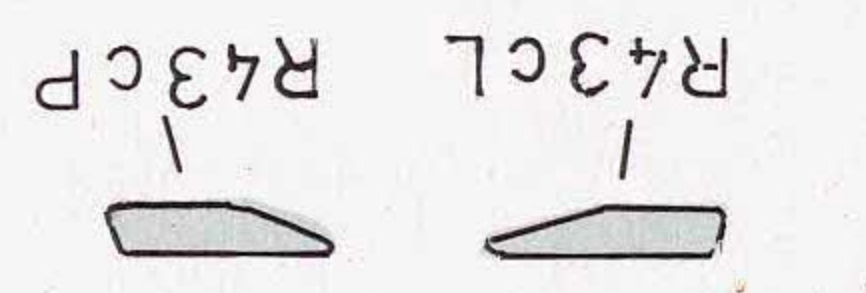
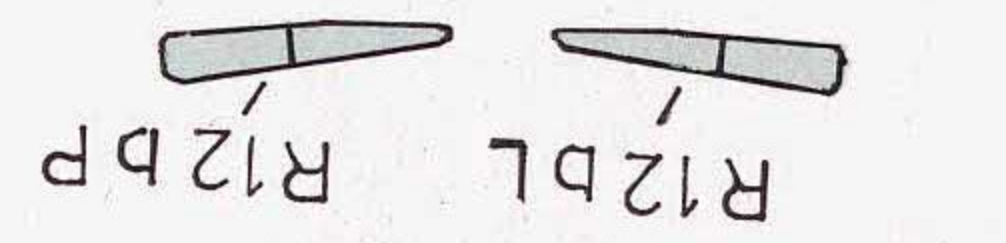
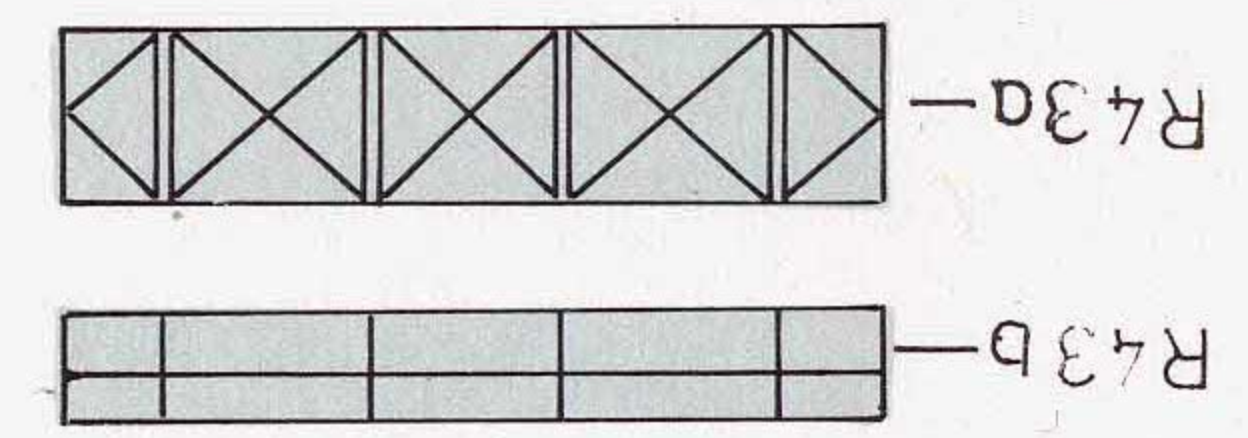
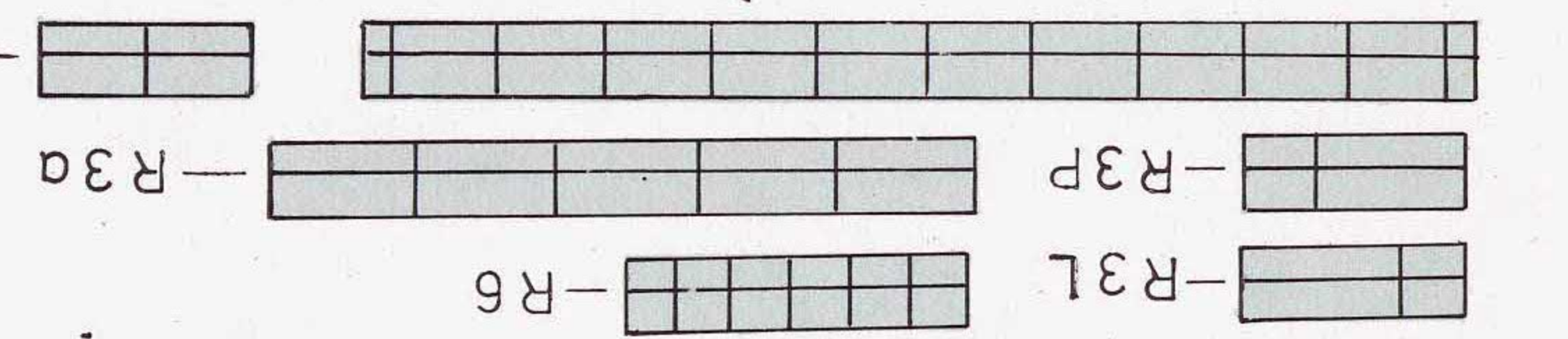
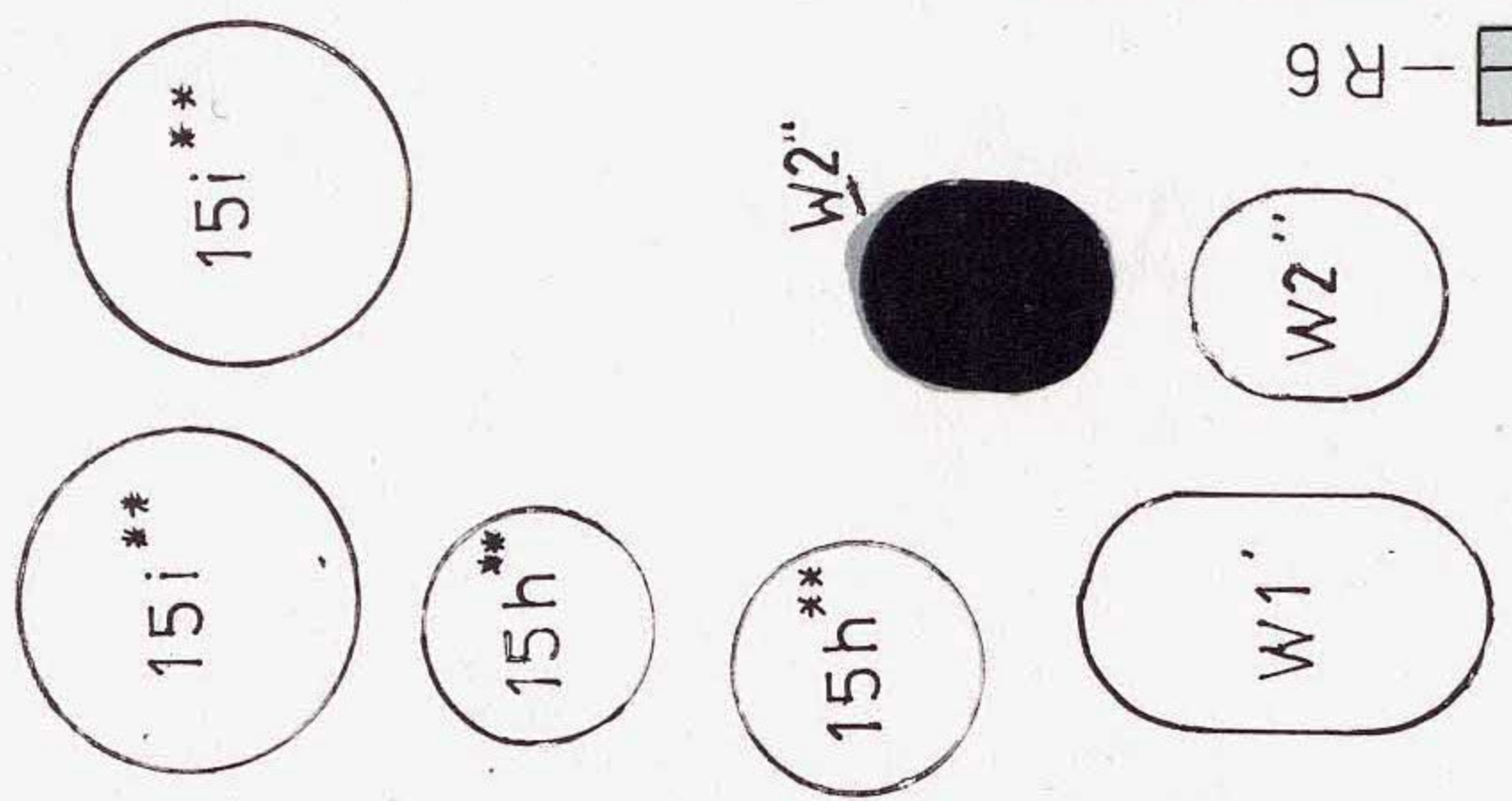
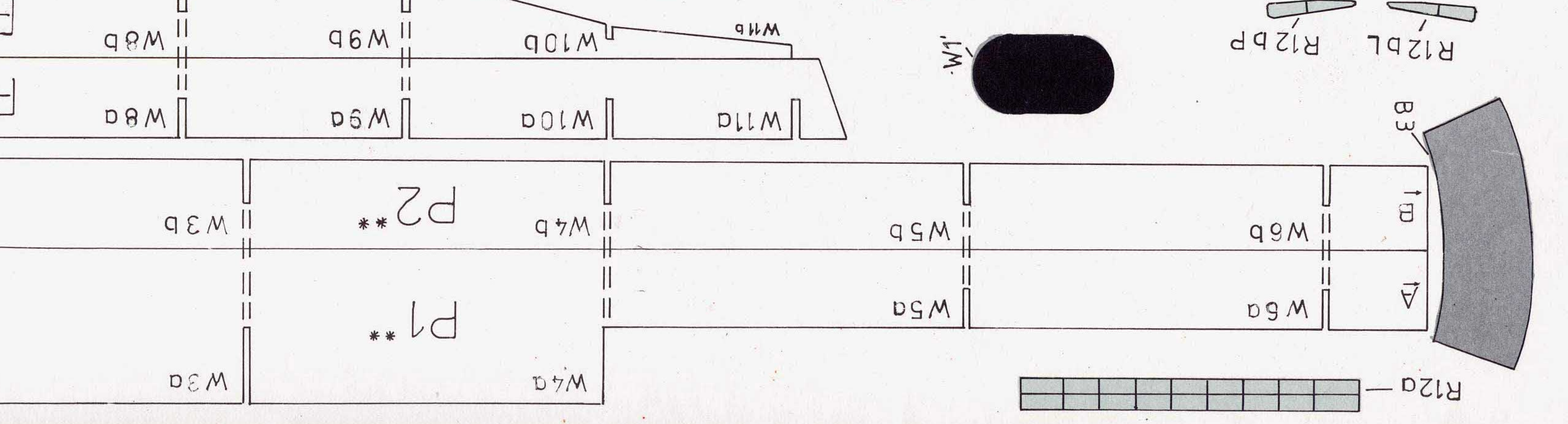
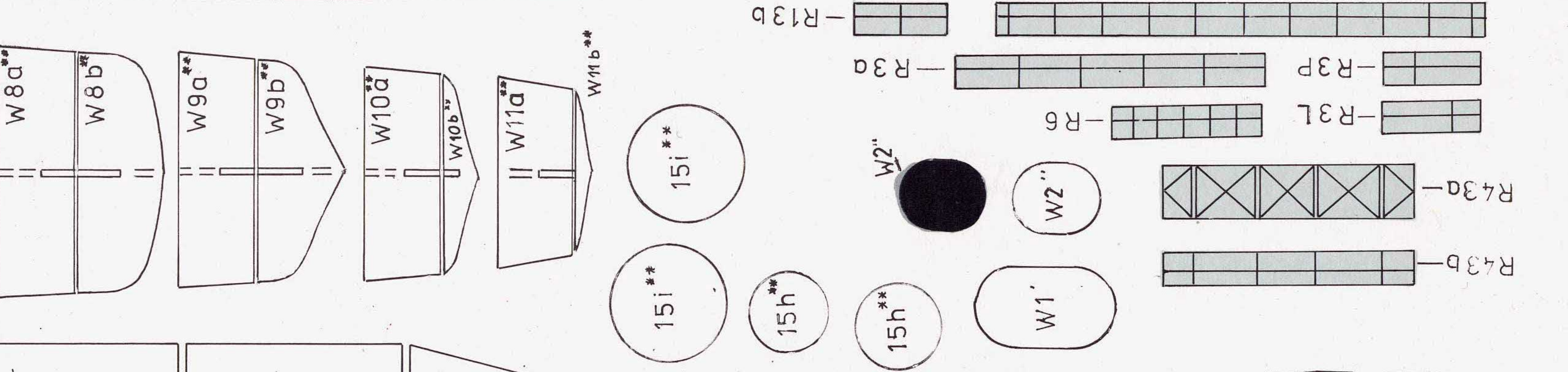
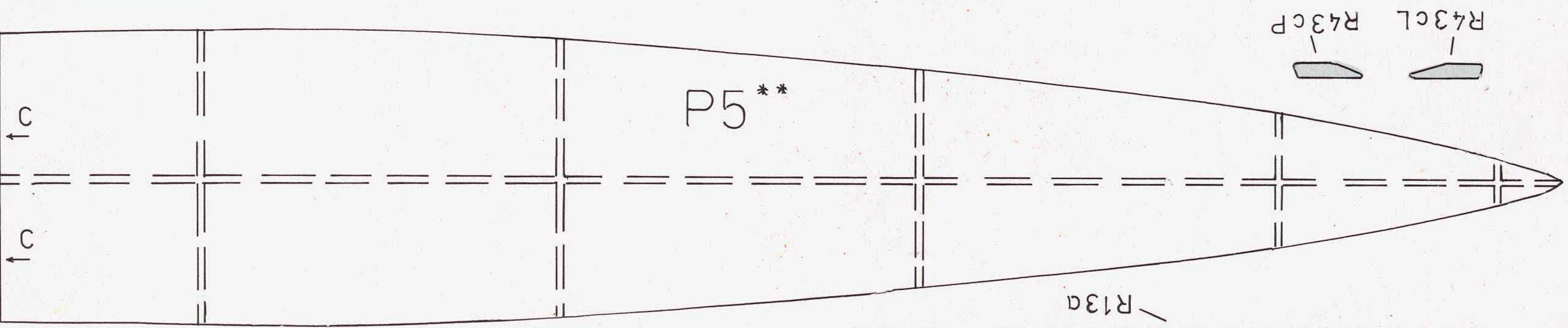
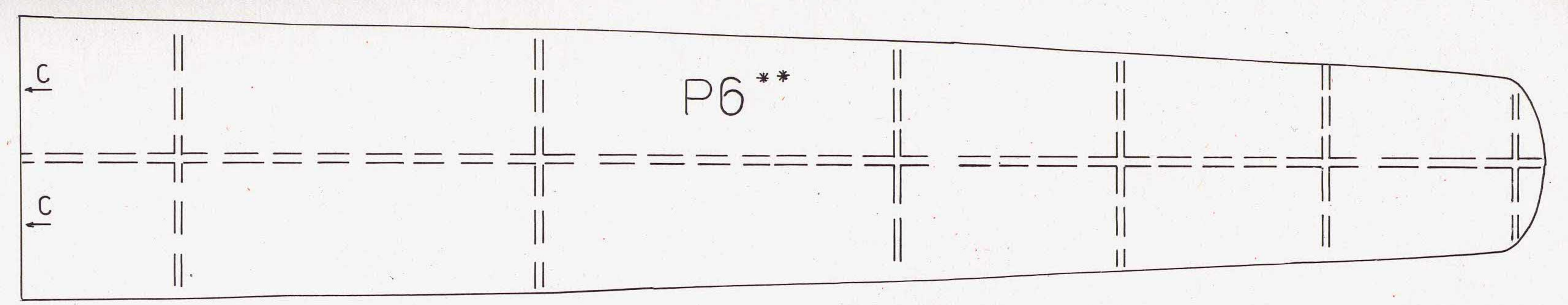
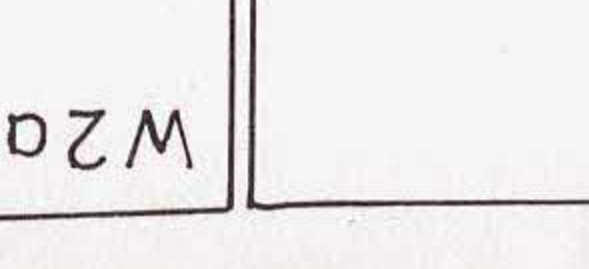
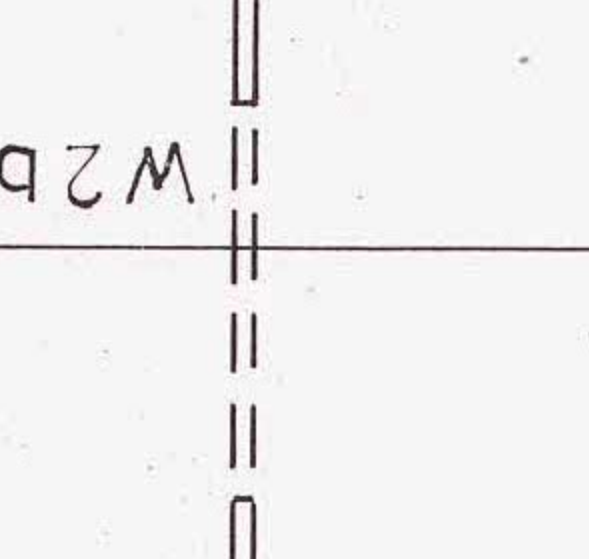
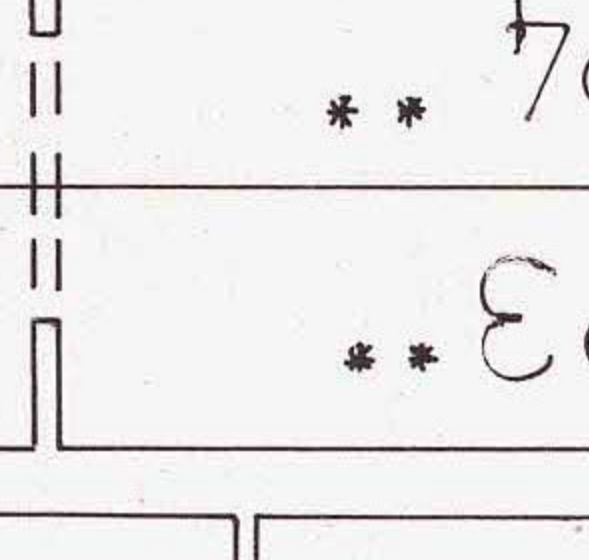
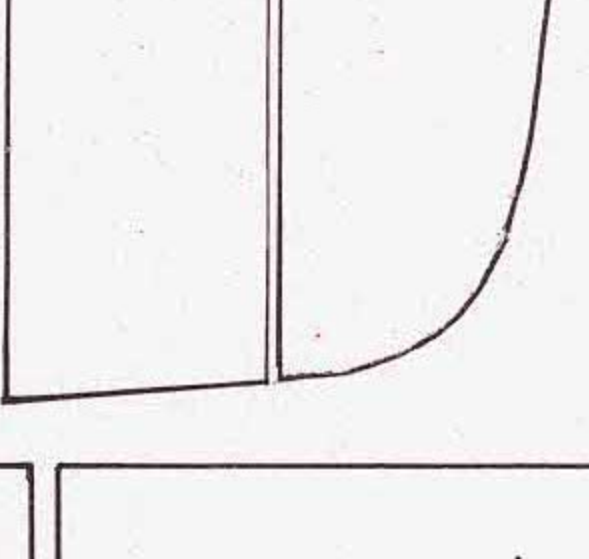
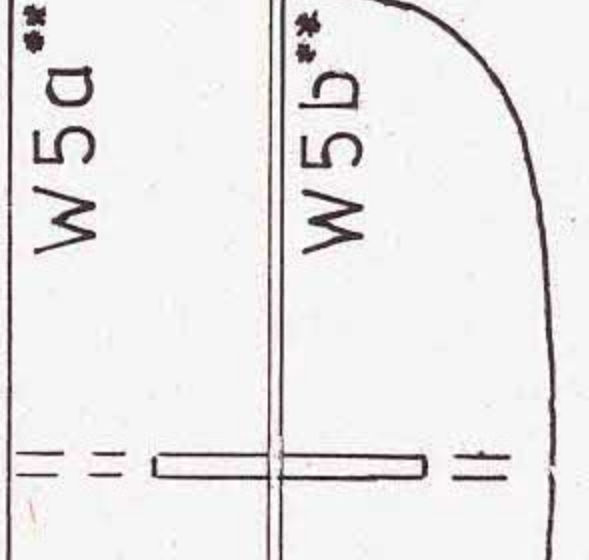
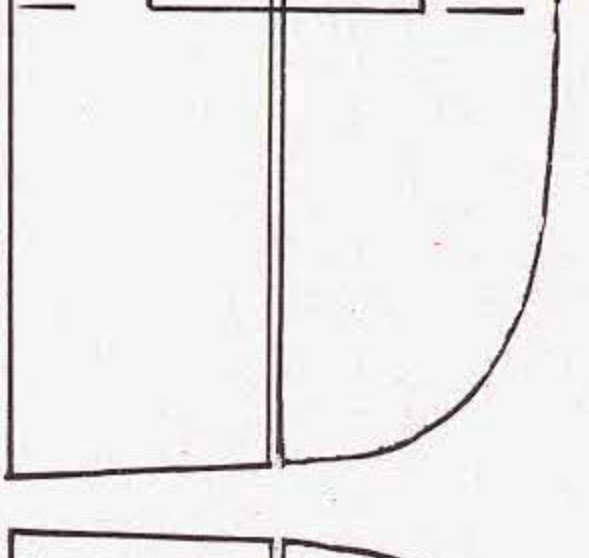
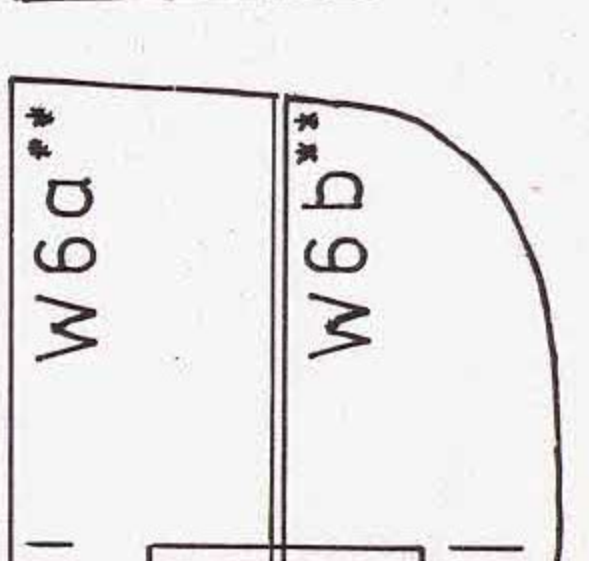
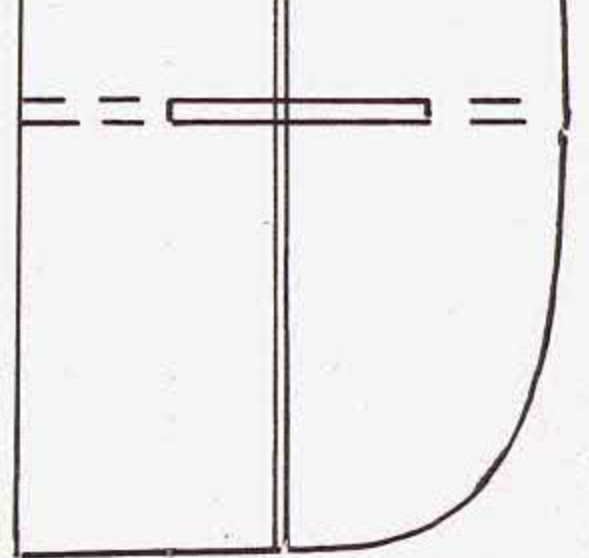
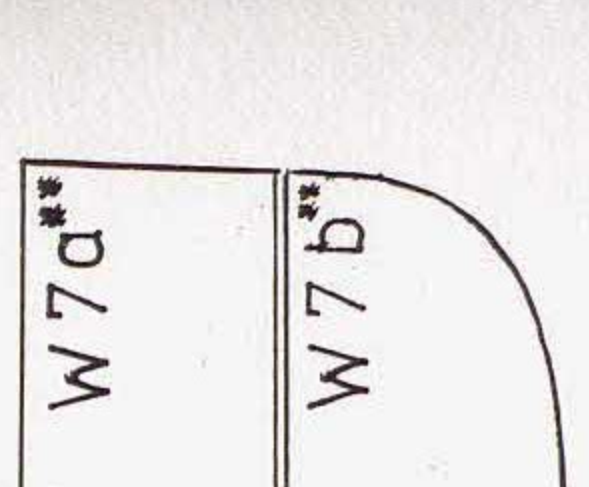
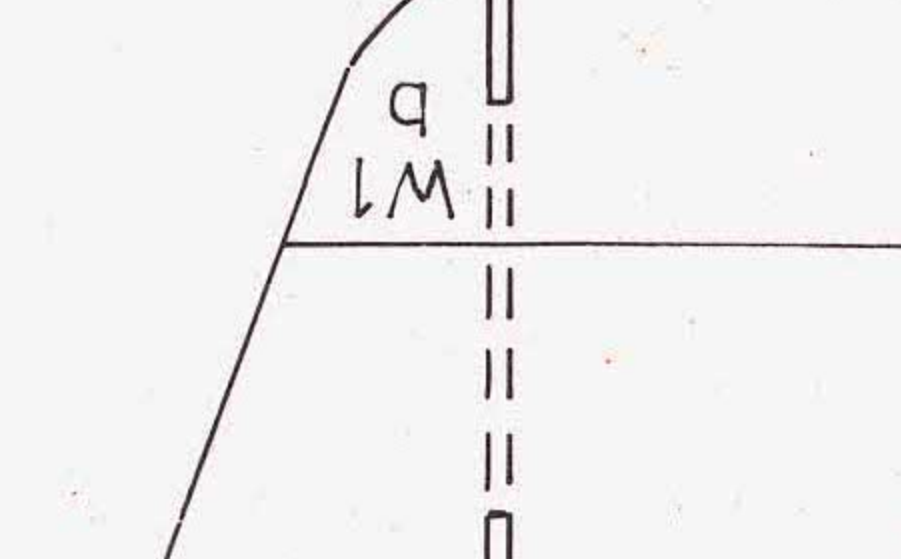
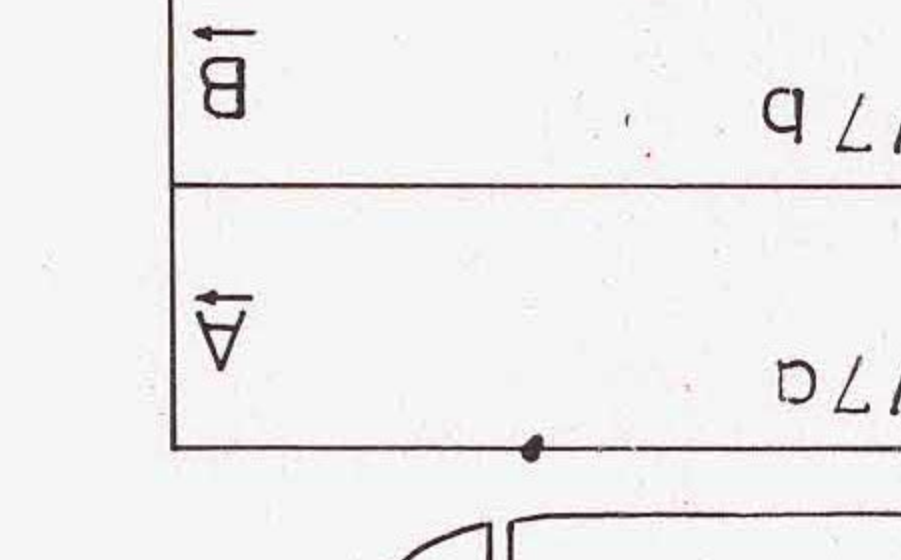
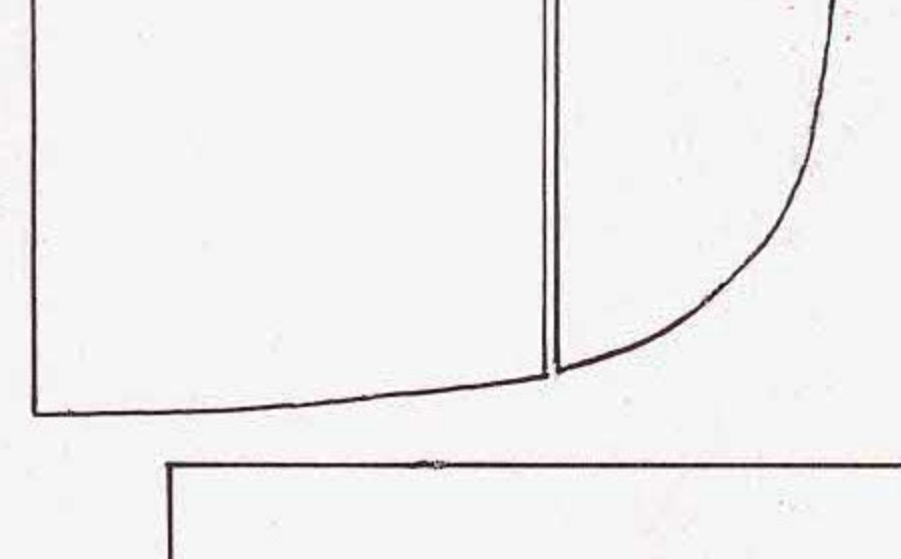
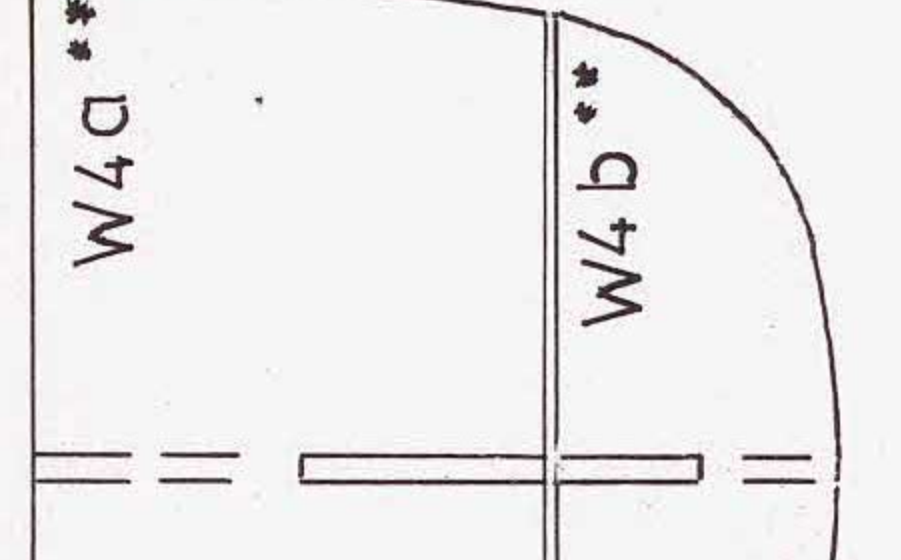
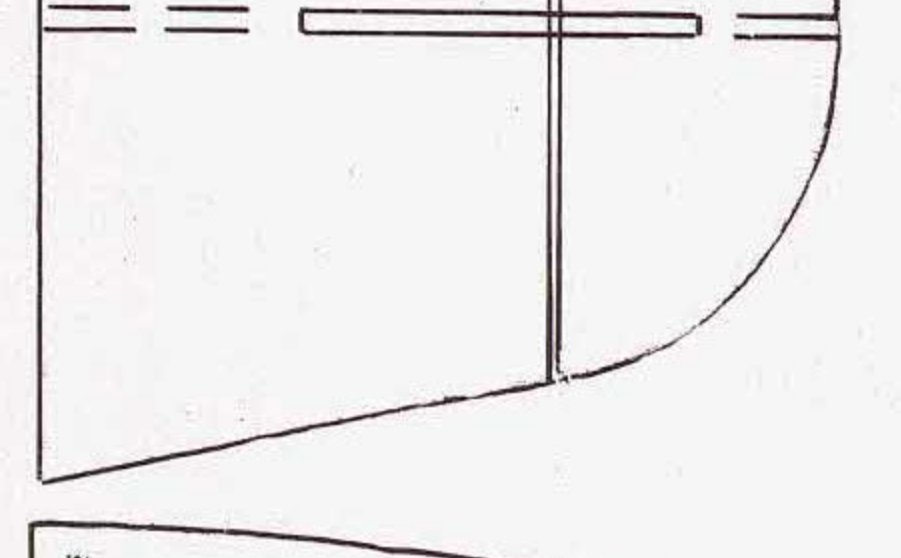
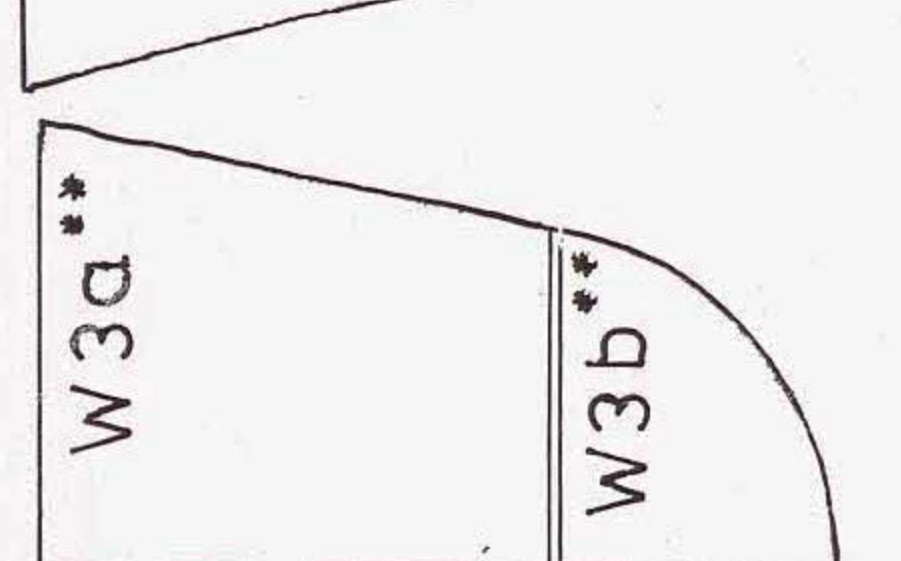
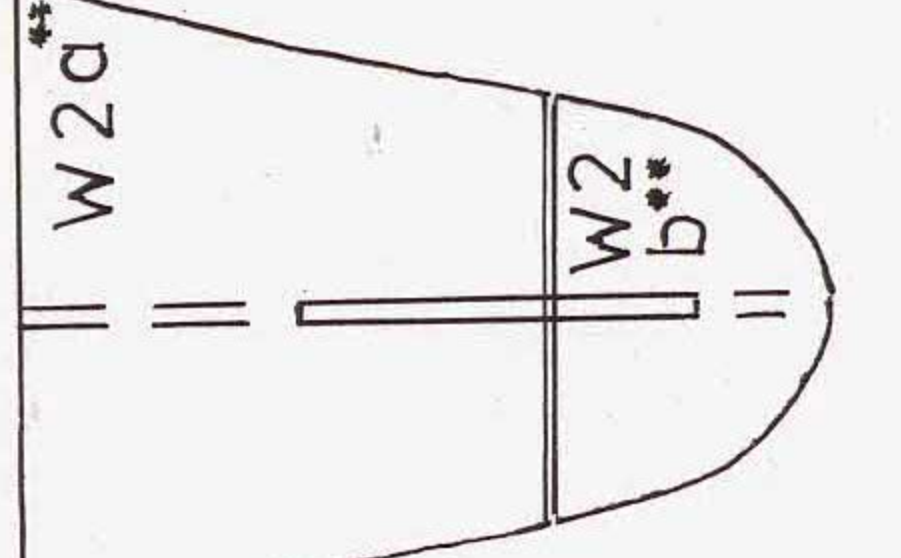
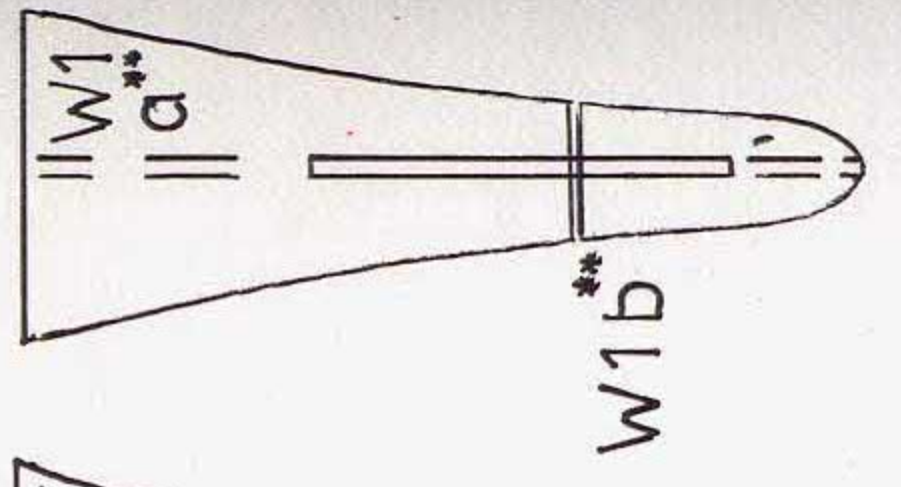

Po zakończeniu I wojny światowej wielkość niemieckiej floty została ograniczona Traktatem Wersalskim, w myśl którego Niemcy mogły posiadać 12 małych torpedowców o wyporności do 800 ton.

Budowę ich rozpoczęto w 1925 roku. Pierwsza seria, typ „Mowe” 6 jednostek weszła do służby w 1926 roku, a druga (5 jednostek typu „Wolf”), prawie identyczna w 1926 roku.

Torpedowce, typ „Mowe” i „Wolf” były małymi niszczycielami o zredukowanym uzbrojeniu artyleryjskim i stosunkowo silnym, uzbrojeniu torpedowym. Były zapowiedzią przyszłych konstrukcji niemieckich typu „Leberecht Maass”.

W czasie II wojny światowej torpedowce pełniły drugorzędne funkcje, ze względu na swoją wielkość nie nadawały się do akcji z dużymi okrętami. Uczestniczyły jednak w licznych operacjach, np. blokada polskiego wybrzeża w 1939 roku, inwazja na Danię i Norwegię. Pełniły służbę eskortową na Kanale La Manche i na Bałtyku. Za swoją intensywną eksploatację zapłaciły zagładą wszystkich 11 jednostek.

Torpedowiec (mały niszczyciel) „Wolf”, którego model zamieszczamy, zatonął od min w 1941 roku w okolicach Dunkierki.

DANE TECHNICZNE:

Wymiary - 92,6x8,6x2,8m; wyporność - 933 t; szybkość - 34 w; uzbrojenie - 3x105, 2x37 p/lot, 2 wt-533 mm, b.g. miny; załoga - 120 osób

OPIS BUDOWY:

Uwagi ogólne:

1. Szkielet modelu należy podkleić na tekturę 1 mm.
2. Śruby - cz: 34a, 34b malujemy na kolor złoty.
3. Maszty należy wykonać we własnym zakresie na podstawie rysunków wykonanych w skali 1:1.

4. Części oznaczone literą L - lewa strona, części oznaczone literą P - prawa strona.

Szkielet skleamy z części: P1, P2, P3, P4 i wręg W1, W2, W3, W4, W5, W6, W7, W8, W9, W10, W11. Na gotowy szkielet naklejamy pokład - cz: P5, P6. Od cz.P5 należy odciąć część w kolorze szarym, którą nie należy podklejać tekturą. Następnie oklejamy szkielet cz. poszycia dna - 1, 2, 3, 4, 5, 6, 7, 8, 9, 10. Proponuję rozpocząć olejanie od cz.5 do dziobu. Uniknie się wtedy zejścia z linii symetrii kadłuba. Po oklejeniu dolnej części kadłuba doklejamy cz: 45, 24d, 34c, 34b, 34a, 35 (model należy postawić na podstawce celem zabezpieczenia danych części przed zniszczeniem). Obecnie przyklejamy burty - cz: B1P, B1L, B2P, BPL, B3, na burty naklejamy cz.44. Na gotowym kadłubie montujemy nadbudówki - cz: 1a, 1b, 2a, 2b, 3, 4a, 4b, 4c, 4d, 5a, 5b, 6, 7a, 7b, 7c, 7d wg. rys. montażowych. Komin - cz: 10a, 10b, 10c, 10d skleamy wklejając wręgi W1, W1". Całość naklejamy na cz.10e, drugi komin skleamy z cz: 11a, 11b, 11c i wręgi W2', W2". Komin przyklejamy w oznaczonym miejscu. Kolejne części - 12, 12a, 13, 13a, 14 przyklejamy wg. rys. montażowych. Aparaty torpedowe skleamy z cz: 15a, 15b, 15c, 15d, 15e, 15f, 15g, 15h, 15 wg. rys. i przyklejamy na nadbudówkach w oznaczonych miejscach. Szalupy - cz: 19a, 19b, 19c, 19d, 20a, 20b, 20c skleamy i przyklejamy na łoża - cz.10f (dla łodzi cz.19) i na pokład (łodzi - cz.20) w oznaczonym miejscu na rysunku generalnym. Dźwigi - cz: 21a, 21b przyklejamy na pokładzie. Wieże skleamy z cz: 16a, 16c i wklejamy lufy - cz: 16b, 16d. Całość przyklejamy do pokładu. Maszty wykonujemy we własnym zakresie. Pozostałe części skleamy wg. rysunków wykonawczych i rysunku montażowego.

SERIA:

ZESZYT 95

WYDAWCA:

ADRES KORESPONDENCYJNY:

WYDANIE I

ISBN 83-86163-74-7

WSZELKIE PRAWA ZASTRZEŻONE.

PRZEDRUK I KOPIOWANIE JEDYNIEM ZA ZGODĄ REDAKCJI.

MODEL KARTONOWY

WOLF

GPM, ŁÓDŹ UL. ZGIERSKA 73/504 TEL. 57-94-40

GPM ŁÓDŹ 4 P.O. BOX 13

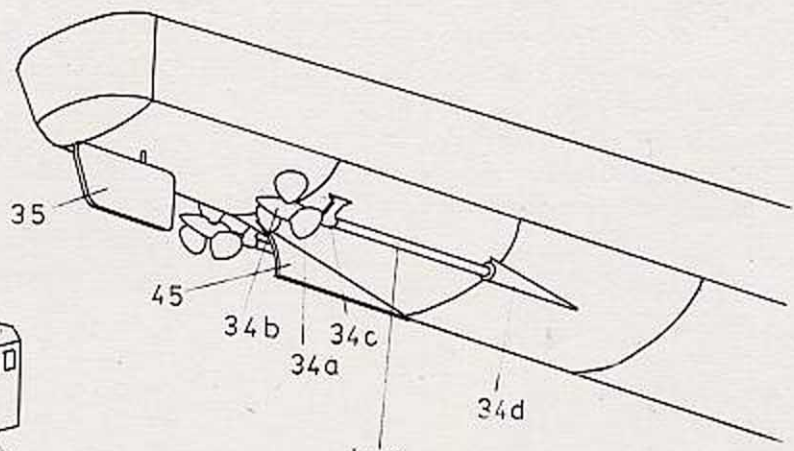
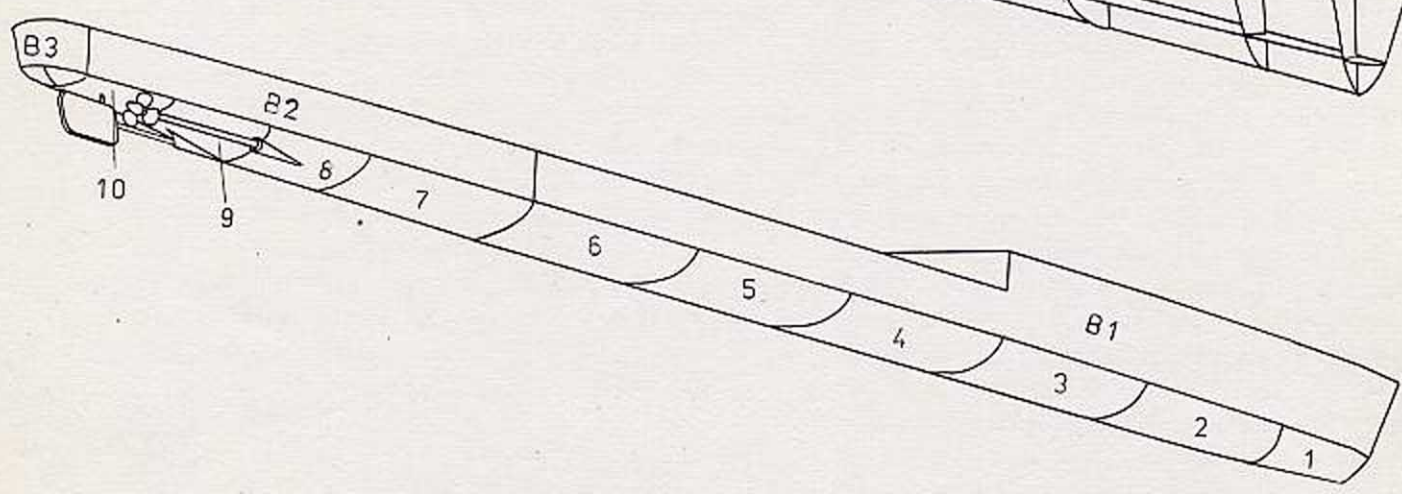
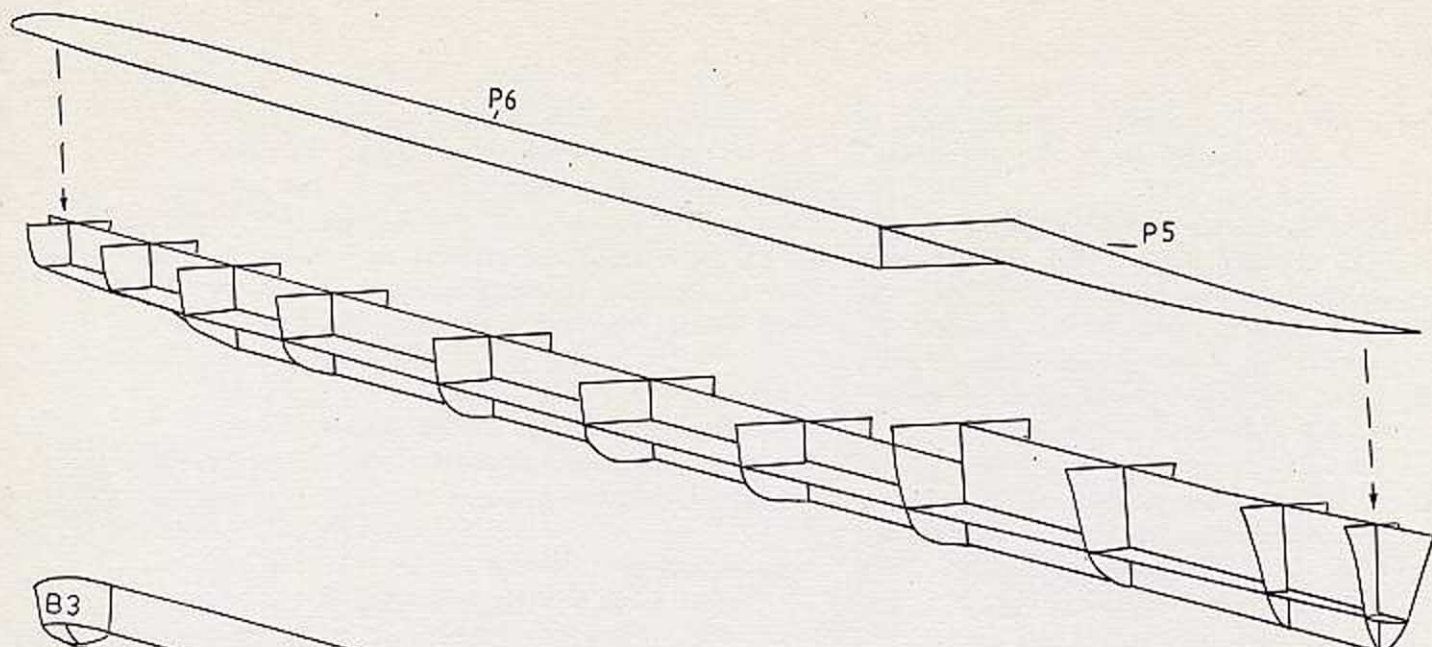

drut
45mm
Ø 2

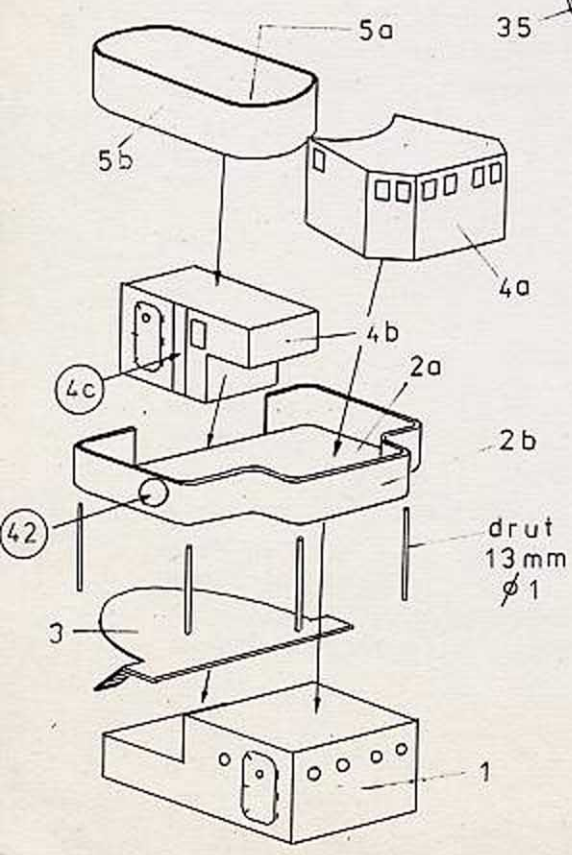

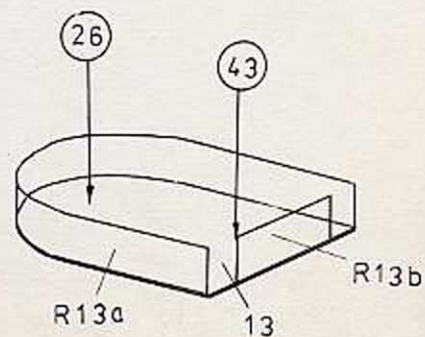
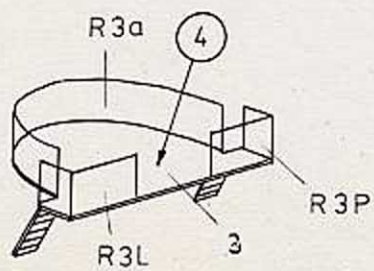
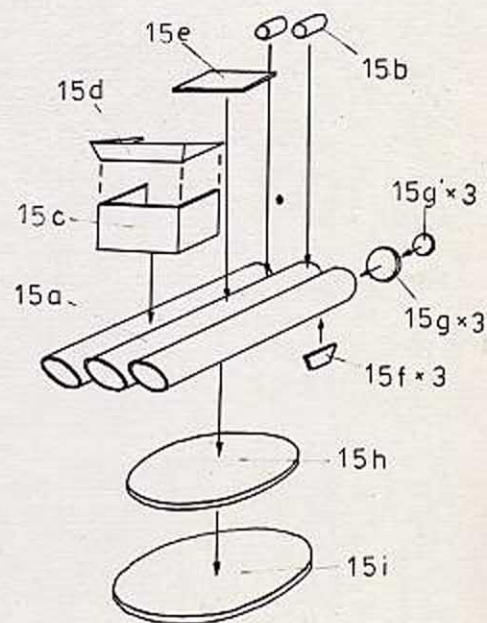
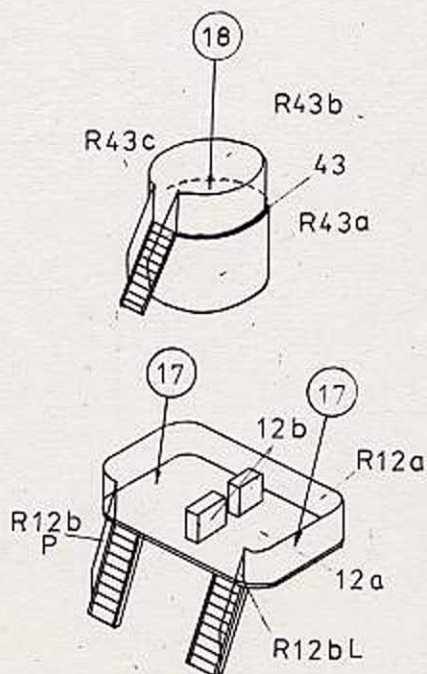
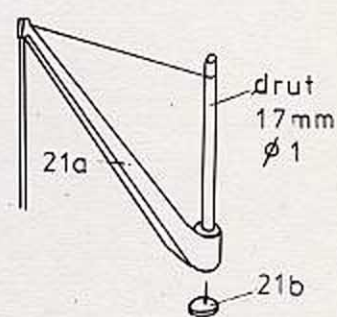
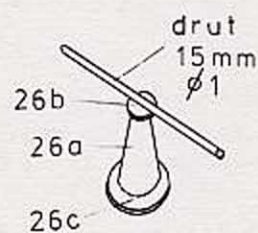
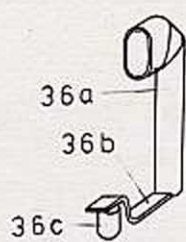
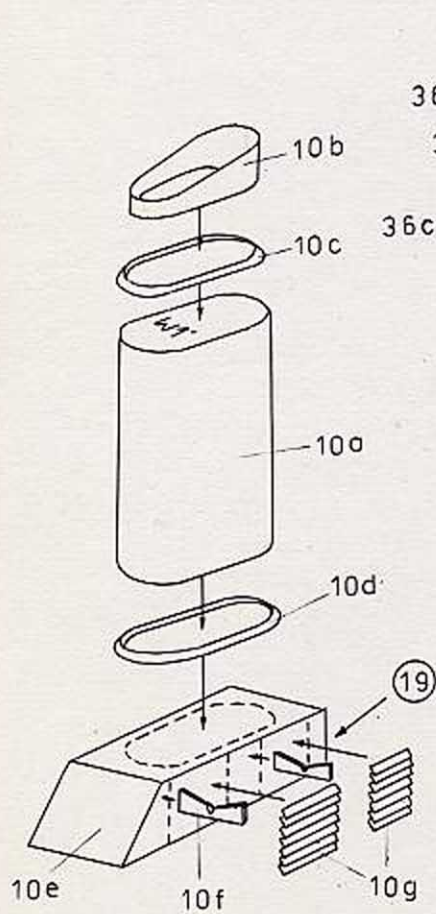
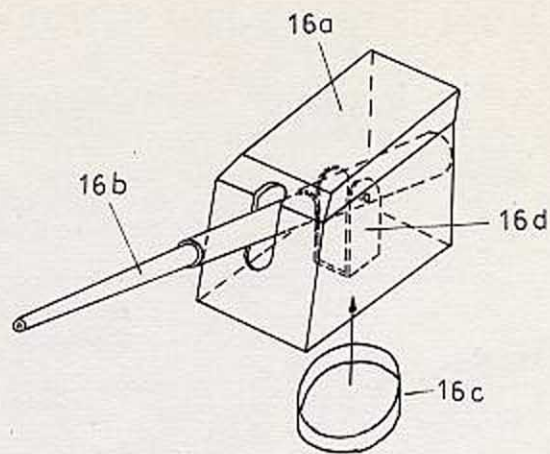
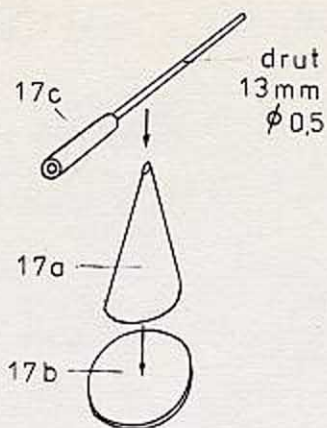
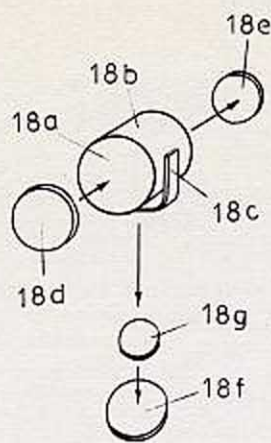

PROponujemy PAŃSTWU SZEREG ATRAKCYJNYCH modeli KARTONOWYCH.

Okrety
Ships
Schiffe **1:200**

1:300

1:400

1:100

KIRISHIMA; SMS LUTZOW
USS TICONDEROGA; SCHARNHORST
ORP WICHER; ORP ROLNIK
HMS WARSPITE

HMS HOOD; USS ENTERPRISE
STRASBOURG; MUSASHI
GNEISENAU

BISMARCK; USS ARIZONA
ORP GROM II;
ORP WARSZAWA

ORP WILK
I-19

Samoloty i śmigłowce
Airplanes and helicopters **1:33**
Luftfahrzeuge

JU 88 A; THUNDERBOLT; AICHI VAL; HAWKER HURRICANE
F 18 HORNET; BETTY + OHKA; PBY-2 CATALINA
B-24 LIBERATOR; SU 25 K; A 7 CORSAIR; SU 7 B
WICKERS WELLINGTON; JUNKERS JU 87 G; B-29 ENOLA GAY
JUNKERS JU 52/3M; MI-17; SOKÓŁ; ANAKONDA; MI-14
MIG 29 UB; P-51 D; P-47 D-25

Czołgi
Tanks
Panzer **1:25**

TIGER I; BWP-1; JAGDPANTHER;
FERDINAND

WKRÓTCE: ME 323 D GIGANT

PROwadzimy również SPRZEDAŻ WYSYŁKOWĄ!
Adres korespondencyjny: GPM Łódź 4 P.O. Box 13.
Szczegółowy wykaz modeli wysyłamy bezpłatnie na życzenie!

