

БУМАЖНАЯ КОЛЛЕКЦИЯ

МОДЕЛЬ-КОПИЯ ИЗ КАРТОНА

масштаб 1:100

РОССИЙСКИЙ МИНОНОСЕЦ "СТЕРЕГУЩИЙ"

Порт-Артур, 1904 год

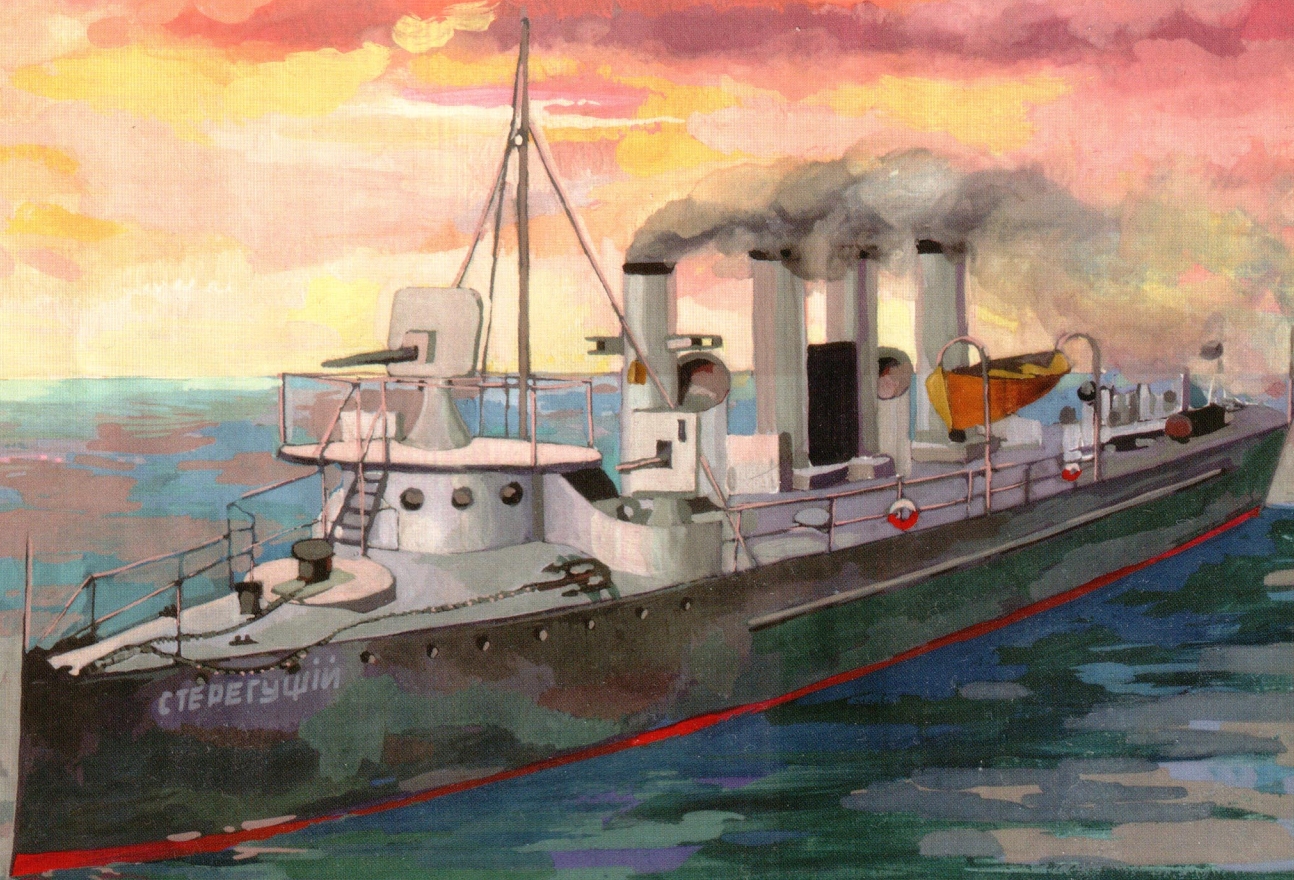

Rosyjski torpedowiec "Stereğuszcij", Port-Artur, 1904 r.

Российский миноносец "СТЕРЕГУЩИЙ"

Общие рекомендации

Перед началом сборки модели необходимо внимательно ознакомиться с описанием, рисунками, деталями и их расположением на листах. Модель не является сложной в изготовлении, но потребует особой аккуратности. Детали, обведенные пунктирной линией, нужно с обратной стороны покрасить в черный цвет. При изготовлении такелажа лучше использовать тонкую рыболовную леску диаметром 0.2 мм. При сборке всех деталей рекомендуется сделать ретуширование краев. Детали, обозначенные римскими цифрами, изображены в масштабе 1:1 их можно изготовить из проволоки или дерева. Детали со склейками лучше клеить встык, т.е. склейка отрезается и приклеивается с внутренней стороны.

Условные обозначения

P/L - правая/левая сторона	☞ - сточить по виду
W - вырезать	⊙ - накрутить на деталь X
☞ - свернуть в рулон	✂ - разрезать, надрезать
○ - свернуть в трубку	⊞ - сложить и склеить
← - направление к носу модели	
⊞ - сложить и склеить, подложив картон толщиной 0.5 мм	
⊞ - сложить и склеить, подложив картон толщиной 1 мм	
* - наклеить на картон толщиной 0.5 мм	
** - наклеить на картон толщиной 1 мм	

Описание сборки модели

Сборка модели начинается с изготовления каркаса корпуса. Детали A1-A3, B1-B3, W1-W19, и склейки D1, D2 наклеить на картон, толщиной 1 мм. Деталь A1 в указанном месте следует сточить по виду. Клеить лучше в следующей последовательности: A1-A3 склеиваются склейками D1 и D2. Затем приклеиваются шпангоуты W1-W19, далее детали B1-B3 и в последнюю очередь приклеиваются склейки D1 на B1-B3.

Перед приклеиванием палубы в деталях 34-37 следует проколоть отверстия, отмеченные точками и вырезать необходимые отверстия. Палуба клеится в следующей последовательности: 34, 35, 36, 37. Деталь 35 приклеивается вплотную к шпангоуту W4.

Перед монтажом обшивки днища (1-20) и бортов (25-28) на шпангоуты рекомендуется наклеить полоски тонкой бумаги шириной 4-5 мм.

Сборка винтов показана на рисунке. Чтобы в дальнейшем не поломать винты, необходимо на этом этапе сделать подставку. Один из вариантов подставки вы сможете найти на нашем сайте: www.dolbichkin.narod.ru, или изготовить самостоятельно.

Следующий этап, изготовление надстроек. Сначала нужно приклеить детали 53, 54, 52. Затем приклеиваются площадки (55, 46).

Надстройки необходимо собирать отдельно и в готовом виде приклеивать на палубу в указанные места. Якорную цепь IVL можно изготовить из отдельных колец, а можно взять готовую и покрасить ее в черный цвет. Якорный трос IVP изготавливается из нитки.

Далее собираются дымовые трубы, на рисунке показана одна из них. Следует отметить, что сначала необходимо на палубу наклеить детали E1-E8 в обозначенные места, затем приклеить детали 83, 84, 86-91 и наклеить на указанные места детали F1. Трубу нужно собирать в следующей последовательности: деталь 97 сворачивается в трубку и склеивается встык, с помощью склейки, при этом склейка должна быть на том же уровне, как она расположена на листе с деталью, затем отдельно склеиваются детали 97b, 97c, 97d и вставляются в трубу, как раз до уровня склейки. Потом готовая труба приклеивается на свое место и монтируются детали 97e и XIII.

Затем приклеивается деталь 85. Далее приклеиваются люки (59, 60), необходимо учесть покатоность палубы и постараться приклеить их так, чтобы они были в горизонтальной плоскости. Так же необходимо учесть покатоность палубы при приклеивании деталей 61-64, все они должны стоять вертикально. Детали 68 нужно собирать непосредственно на палубе. Сначала приклеиваются детали 68L и 68P таким образом, чтобы швы были расположены сзади, потом наклеивается деталь 68a.

Пушки (57, 58) и торпедные аппараты (81) собираются отдельно.

После изготовления шлюпки (104) необходимо с внутренней стороны покрасить ее под цвет дерева. Крепится она на шлюпбалках XVI с помощью ниток.

После того как все детали собраны и приклеены на свои места, нужно сделать леерные ограждения, мачты и антенну, их вид показан на рисунках.

Далее собираются спасательные круги. Места их крепления показаны на общем рисунке. Крепятся они к стойкам леерного ограждения.

"STEREGUSZCZIJ"

Rosyjski torpedowiec z 1904 r.

Uwagi ogólne

Przed początkiem budowy należy zapoznać się z opisem, rysunkami, częściami i ich rozmieszczeniem na arkuszach. Model nie należy do trudnych, ale wymaga dokładności. Części, oznaczone linią przerywaną, należy pomalować od spodu na czarno. Przy przygotowaniu olinowania najlepiej wykorzystać cienką żyłkę wędkarską o gr. 0.2 mm. Po wycięciu należy wyretuszować krawędzie części przed sklejeniem w całość. Części, oznaczone cyframi rzymskimi, to szablony w skali 1:1. Należy wykonać je samodzielnie z drutu lub drewna. Części ze sklejkami najlepiej łączyć na styk, czyli odciąć sklejkę i przykleić ją od strony wewnętrznej.

Oznaczenia

P/L - prawa/lewa strona	☞ - ścinać wg. wzoru
W - wyciąć	⊙ - nawinać na cz. X
☞ - zwinąć ciasno	✂ - rozciąć, naciąć
○ - zwinąć w rurkę	⊞ - złożyć i skleić
← - widok do dziobu	
⊞ - złożyć i skleić wraz z teksturą 0.5 mm	
⊞ - złożyć i skleić wraz z teksturą 1 mm	
* - nakleić na teksturę o gr. 0.5 mm	
** - nakleić na teksturę o gr. 1 mm	

Opis budowy

Budowę modelu zaczynamy od sklejenia szkieletu kadłuba. Cz. A1-A3, B1-B3, W1-W19 i sklejki D1-D2 naklejamy na teksturę 1 mm. Cz. A1 ścinamy w oznaczonym miejscu wg. wzoru. Elementy najlepiej sklejać w następującej kolejności: A1-A3 łączymy sklejkami D1-D2, następnie przyklejamy wręgi W1-W19, a dalej części B1-B3 i na końcu łączymy je sklejkami D1.

Przed przyklejeniem pokładu w cz. 34-37 przekuwamy igłą lub wycinamy otwory oznaczone kropkami. Pokład montujemy w następującej kolejności: 34, 35, 36, 37. Cz. 35 przyklejamy aż do wręgi W4.

Przed montażem poszycia dna (1-20) i burt (25-28) na wręgi polecamy nakleić paski papieru czy cienkiego kartonu o szerokości 4-5 mm.

Montaż śrub pokazuje rysunek. Aby w przyszłości ich nie uszkodzić, na tym etapie robimy podstawkę pod model. Jeden z wariantów podstawki można znaleźć na naszej stronie www.dolbichkin.narod.ru lub zrobić ją we własnym zakresie.

Kolejny etap to sklejenie nadbudówek. Przyklejamy cz. 53, 54, 52, następnie pomosty (55, 46).

Nadbudówki sklejaemy oddzielnie i już gotowe przyklejamy do pokładu w oznaczonych miejscach. Łańcuch kotwiczny IVL można zrobić z oddzielnych elementów, a można wykorzystać już gotowy i pomalować go na czarno. Koniec kotwiczny IVP wykonujemy z nici.

Dalej sklejaemy komin, na rysunku pokazany jest tylko jeden komin, inne są identyczne. Wcześniej na pokładzie przyklejamy w oznaczonych miejscach cz. E1-E8, następnie cz. 83, 84, 86-91 i na oznaczone miejsce cz. F1. Komin sklejaemy w następującej kolejności: cz. 97 sklejaemy w pierścien "na styk" za pomocą sklejki, przy tym zwracamy uwagę, aby sklejka była na tym samym poziomie w stosunku do części, jak jest to wydrukowane na arkuszu. Następnie oddzielnie sklejaemy cz. 97b, 97c, 97d i wstawiamy je w komin, dokładnie do poziomu sklejki. Gotowy komin przyklejamy na swoje miejsce i montujemy cz. 97e i XIII.

Przyklejamy cz. 85, luki (59,60) - z względu na pochylenie pokładu przyklejamy je tak, aby i otrzymać poziom horyzontalny. Zwracamy uwagę na pochylenie i przy przyklejaniu elementów 61-64, te części powinny stać się pionowymi. Cz. 68 przyklejamy bezpośrednio na pokładzie - najpierw przyklejamy cz. 68L i 68P stykami do tyłu, potem przyklejamy cz. 68a.

Armaty (57, 58) oraz aparaty torpedowe (81) sklejaemy wg. rysunków.

Po sklejeniu szalupy (104) malujemy jej wnętrze na kolor żółty (kolor drewna) i umieszczamy na żurawikach XVI za pomocą nici.

Po sklejeniu i przyklejeniu wszystkich części robimy relingi, maszt i anteny, ich widok jest pokazany na rysunkach. Dalej sklejaemy koła ratunkowe i przyklejamy je w oznaczonych miejscach do relingów, jak pokazano na planie generalnym.

Бумажная коллекция

© Долбичкин А.А., 2005
© Обложка, Куприна Т.Н., 2005
All rights reserved.

По вопросам оптовых закупок обращаться по адресу:

САМАРА
443096 Самара а/я 8120,
Долбичкин А.А.
e-mail: dolbichkin@narod.ru

САНКТ-ПЕТЕРБУРГ
198259 Санкт-Петербург а/я 449,
Хотькин Д.В.
e-mail: info@navarin.ru
тел: (812) 941-62-95

СТРЕЛУШНИЙ

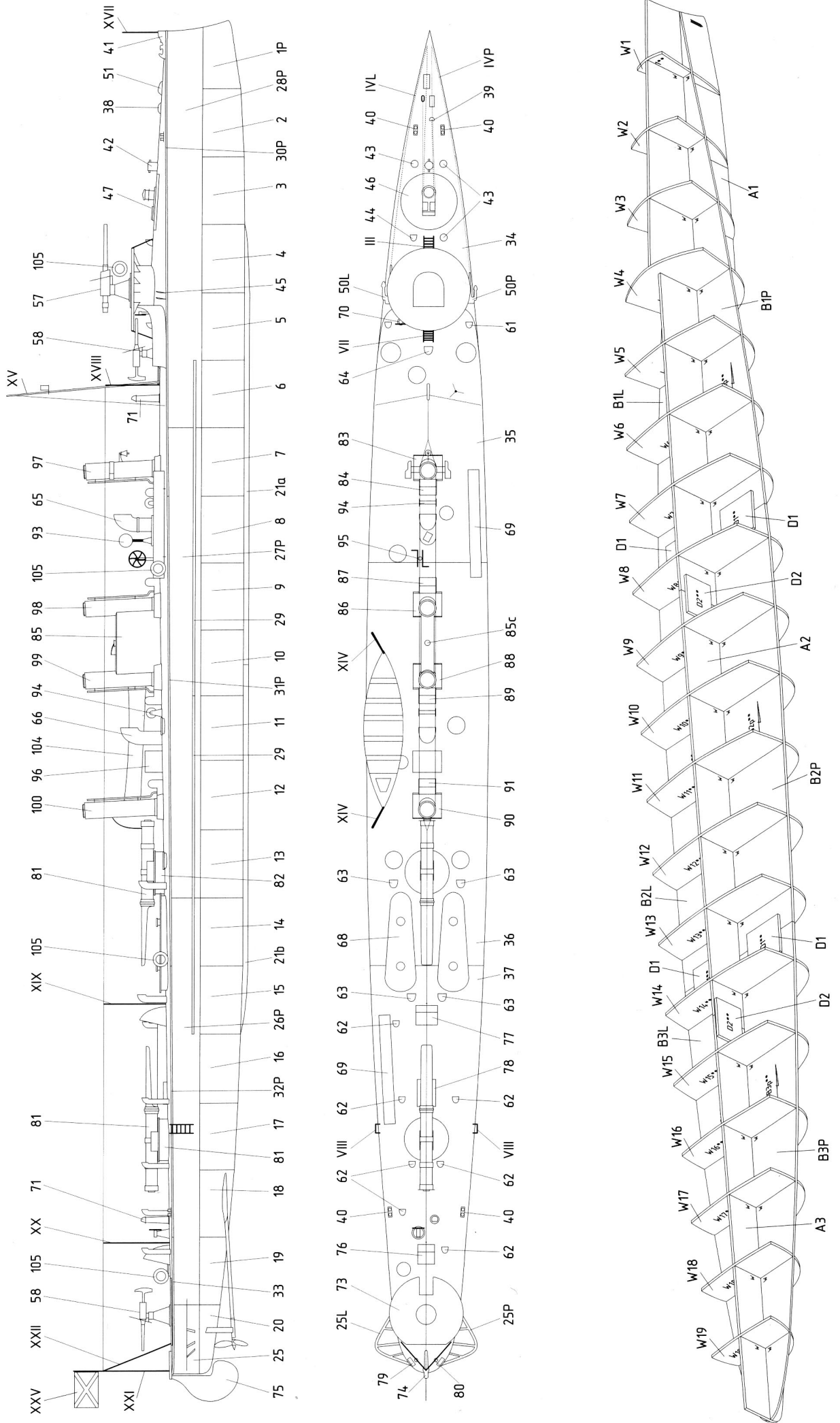

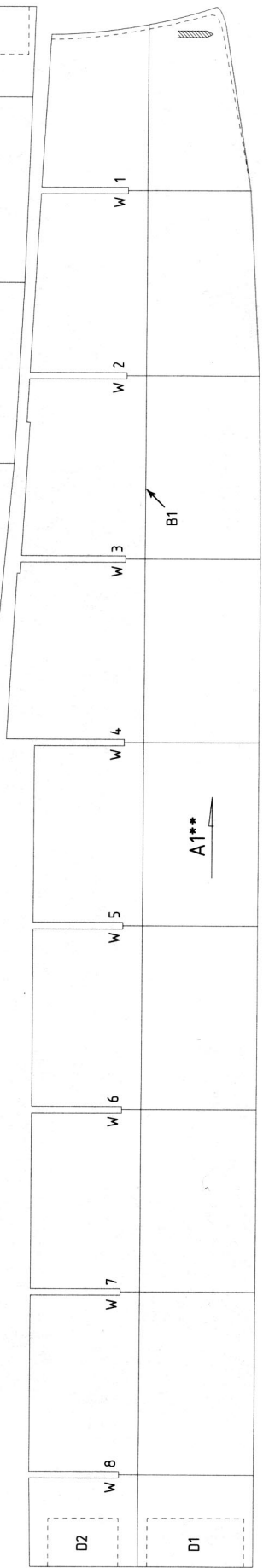
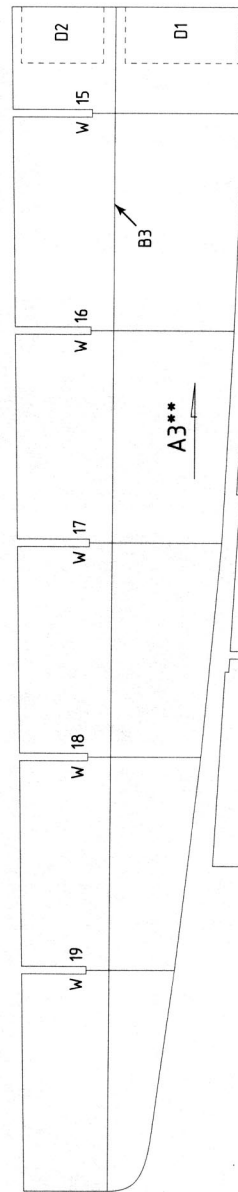
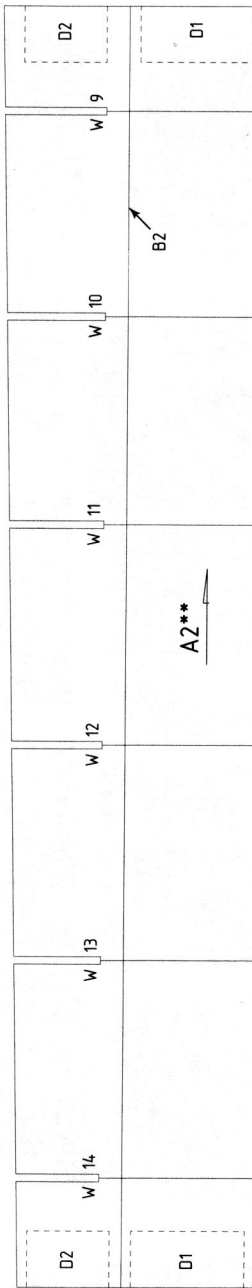
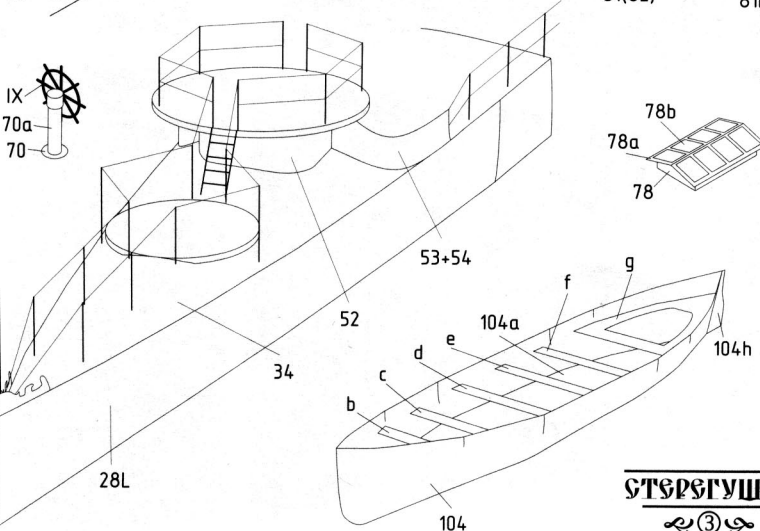
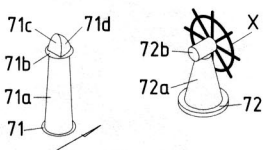
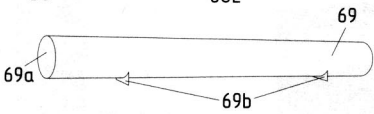
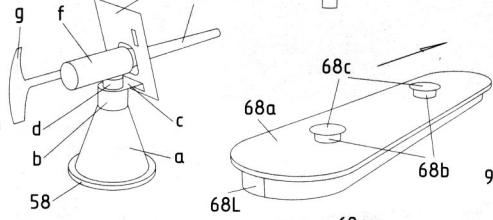
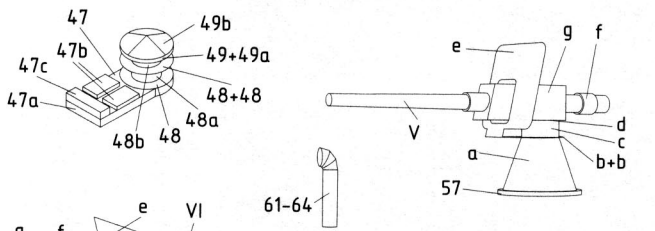
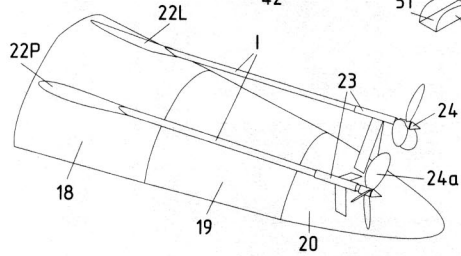
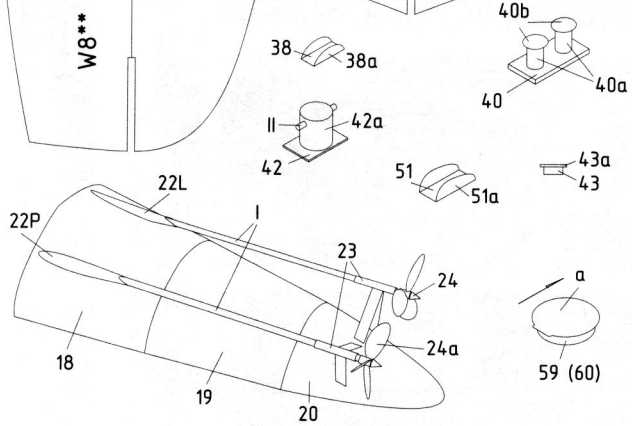
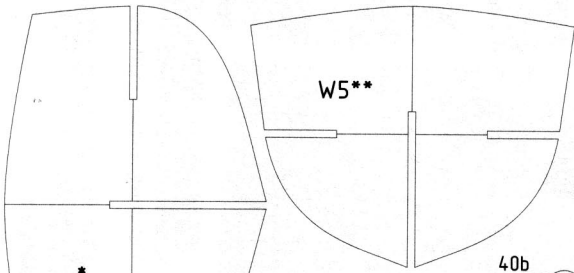
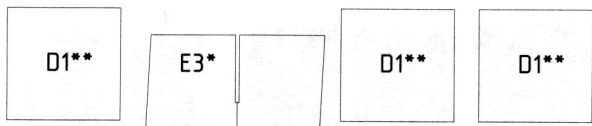

СТРОГУШИЙ



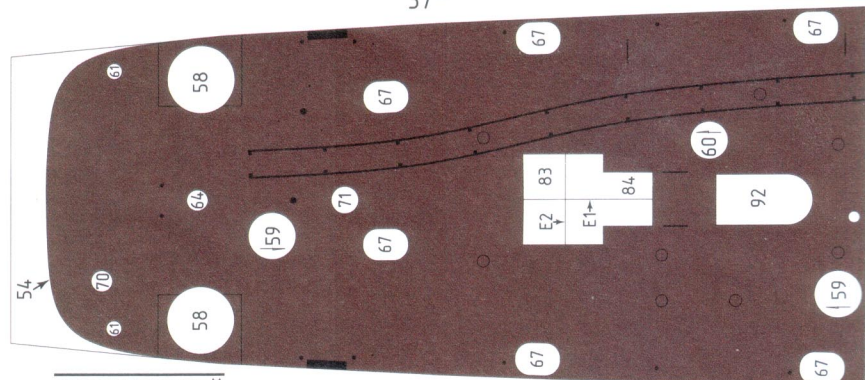
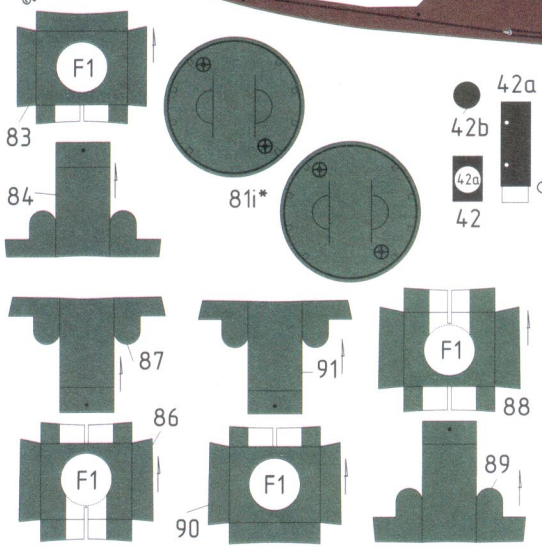
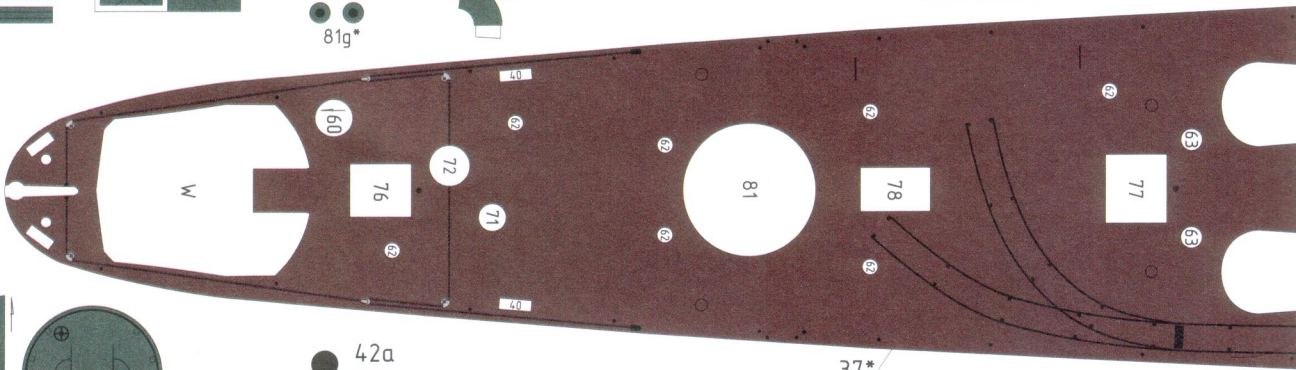
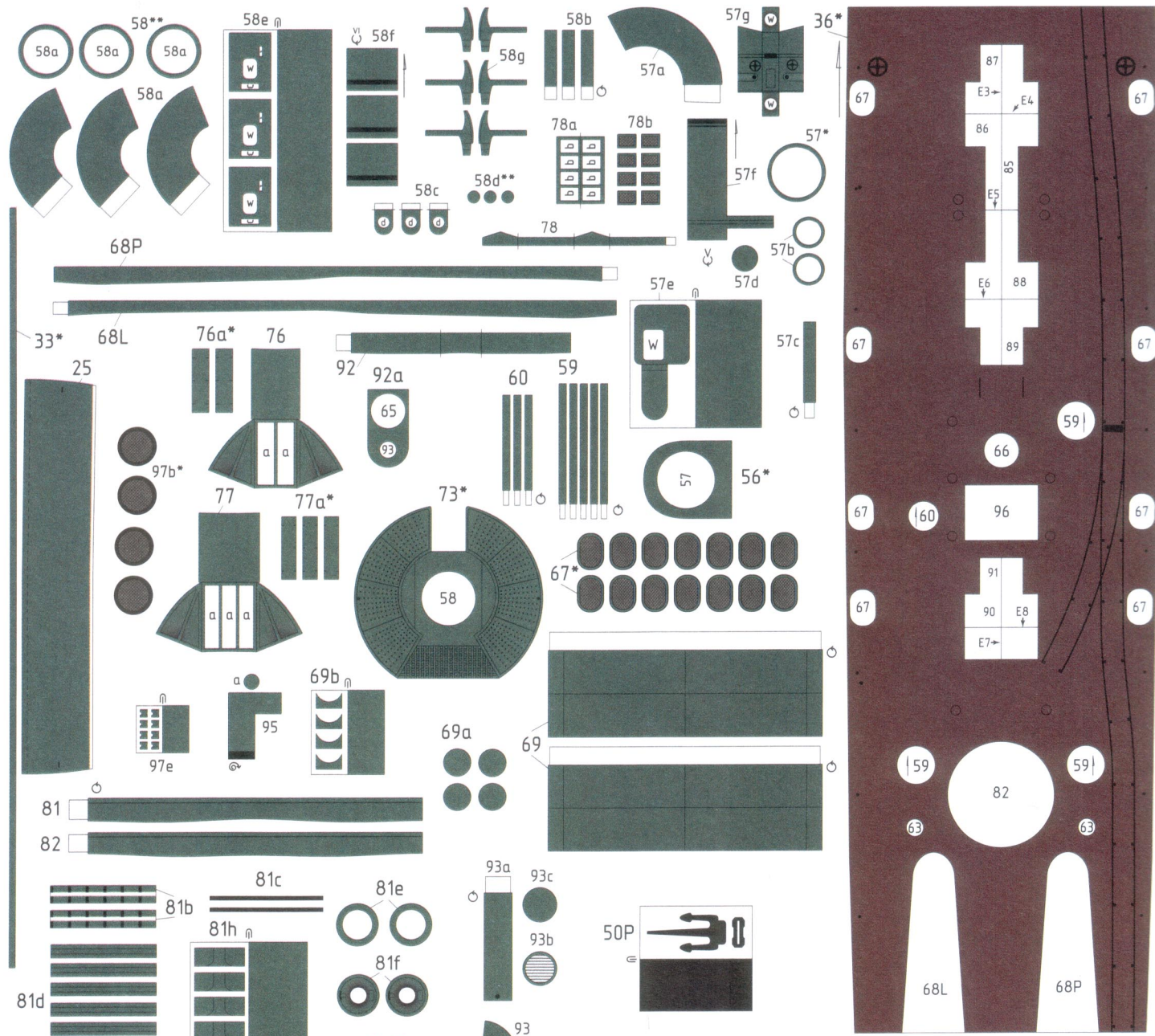

СТЕРГУЩИЙ

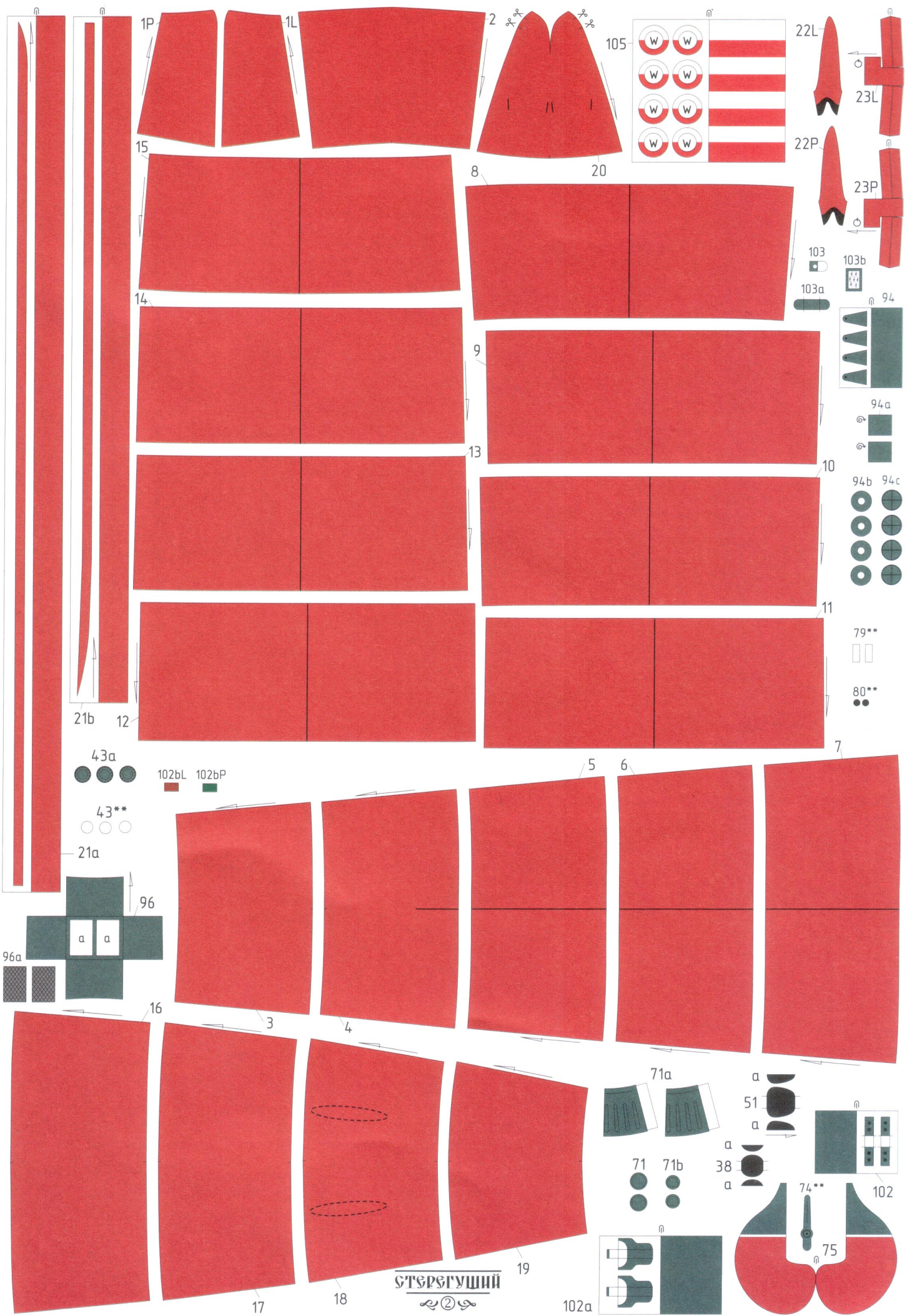

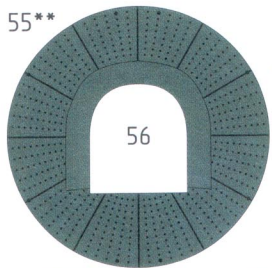

55b

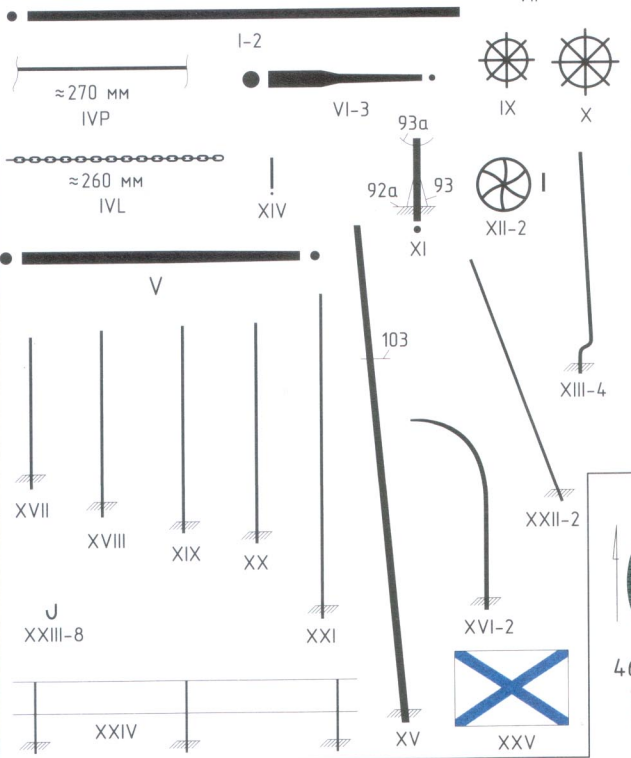
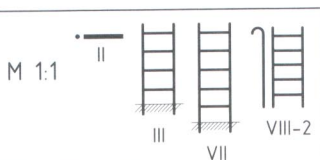

104a

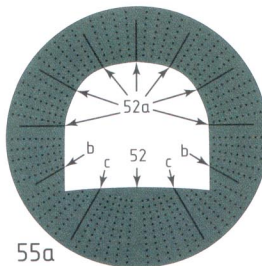
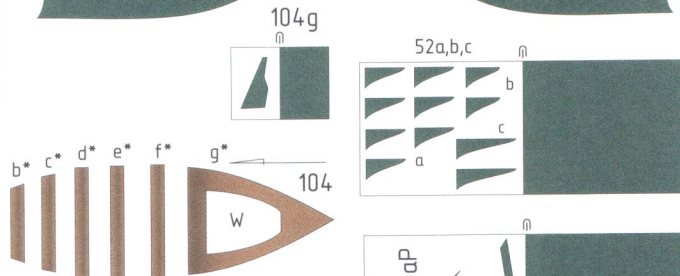
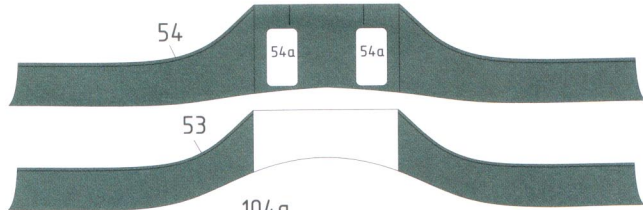
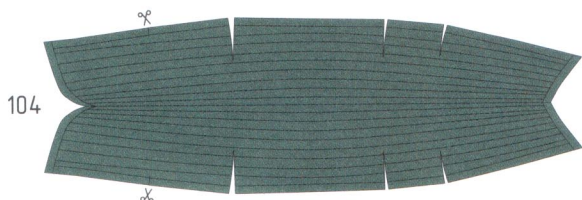

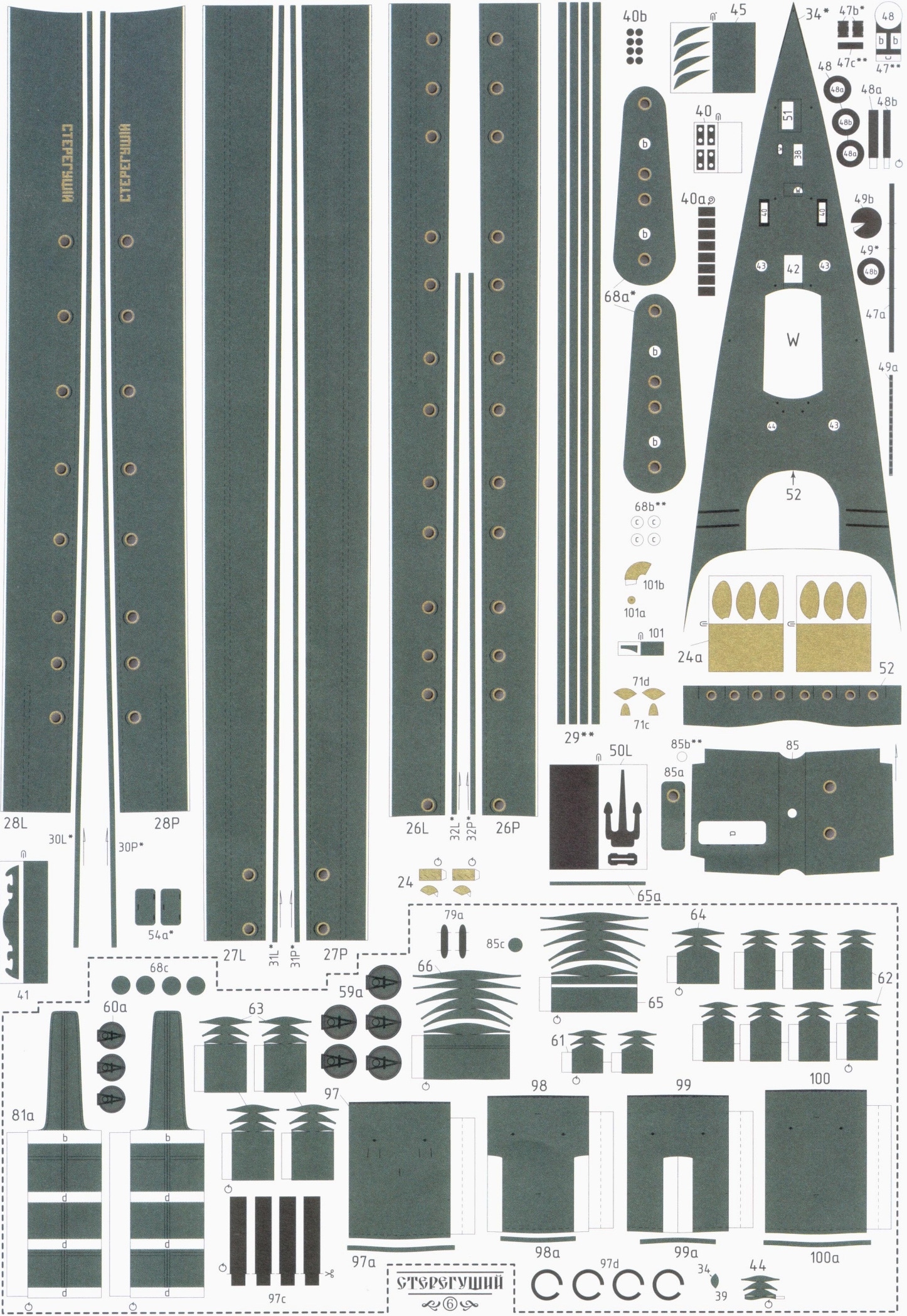

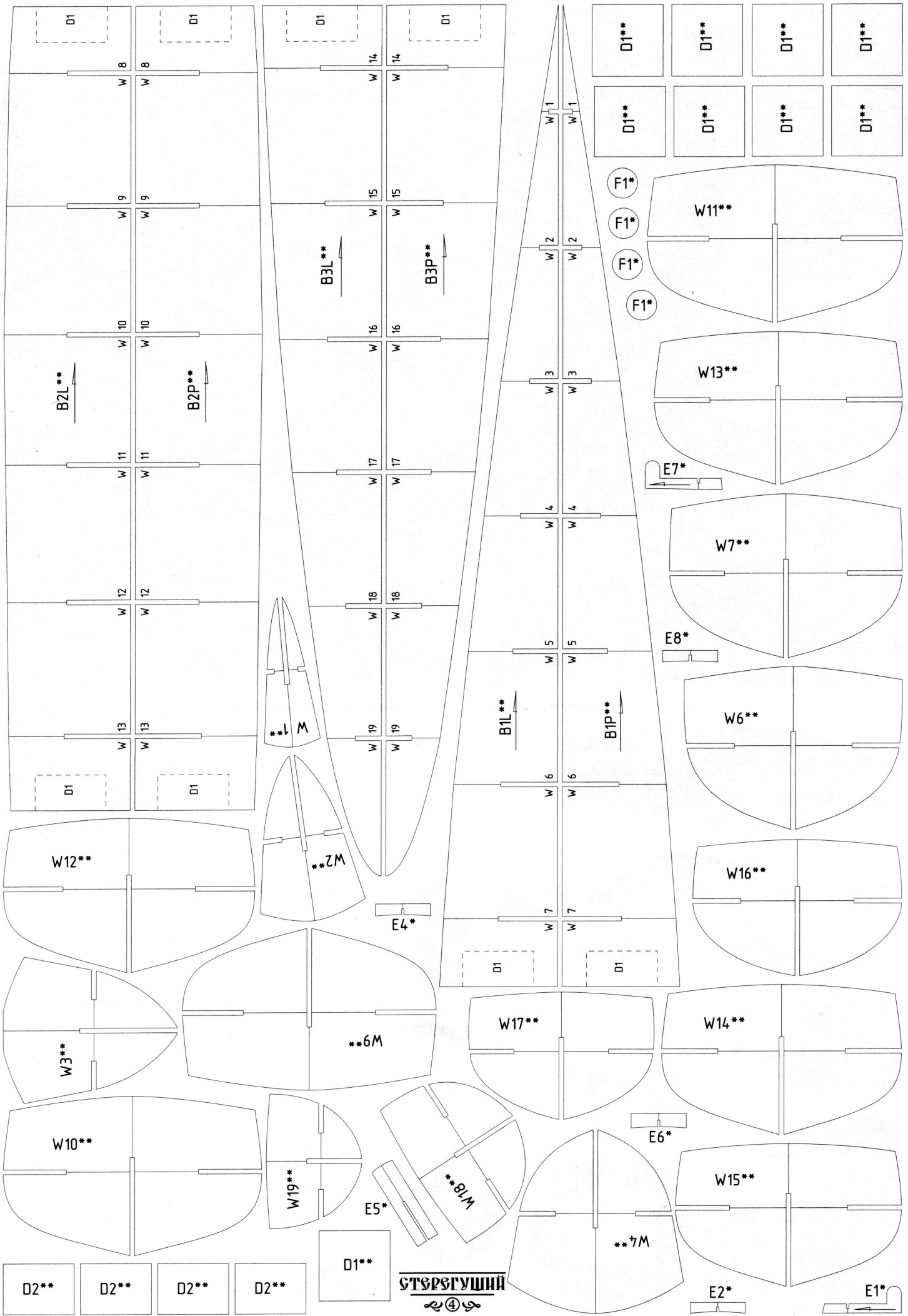

D2** D2** D2** D2**

D1**

СТЕРГУШИЙ
249

D1** D1** D1** D1**
D1** D1** D1** D1**

F1*
F1*
F1*
F1*

W11**

W13**
E7*

W7**
E8*

W6**

W16**

W17**

W14**

E6*

W15**

**7M

E2*

E1*

W12**

W3**

W10**

W19**

**6M

**8M

**1M
**2M

E4*

E5*

B3L**

B3P**

B2L**

B2P**

B1L**

B1P**

D1

D1

D1

D1

D1

D1

W 8

W 8

W 9

W 9

W 10

W 10

W 11

W 11

W 12

W 12

W 13

W 13

W 14

W 14

W 15

W 15

W 16

W 16

W 17

W 17

W 18

W 18

W 19

W 19

W 1

W 1

W 2

W 2

W 3

W 3

W 4

W 4

W 5

W 5

W 6

W 6

W 7

W 7