

# KOŁOBRZEG

KARTONOWE  
*mini* **ABC** 5'97  
ISSN 1428 - 4626

## LATARNIA MORSKA



# GPM

WYSOKOŚĆ MODELU . . . . . 18 cm

**skala 1:150**

STOPIEŃ TRUDNOŚCI

1

2

3

**NR KAT. 202**  
**SERIA "A"**

# Latarnia morska - Kołobrzeg

Pierwsze wzmianki o światłach nawigacyjnych palonych przy ujściu Parsęty pochodzą z XVII wieku. W następnych latach światło palono na wieży przylegającej do budynku stacji pilotów, usytuowanej przy wschodniej części falochronu. W bezpośrednim sąsiedztwie latarni znajdował się potężny fort, którego zadaniem była obrona portu i miasta. Ten kompleks: fort, stacja pilotów, latarnia, ulegając przebudowom zachował jednak swój ogólny kształt aż do marca 1945 roku. Wtedy to, niemieccy saperzy wysadzili budynek stacji pilotów i latarnię, gdyż stanowiły punkt orientacyjny dla polskich i radzieckich artylerzystów.

Po zakończeniu działań wojennych przystąpiono do odbudowy latarni. Tym razem postanowiono usytuować wieżę latarni nie jak dotychczas przed fortem, a bezpośrednio na głównej platformie artyleryjskiej fortu. Wzmocniono stropy i nadbudowano stożkową wieżę. Latarnia przybrała kształt taki, jaki możemy oglądać dzisiaj (w latach 1979-81 wykonano kapitalny remont, przebudowano m. in. laternę i zainstalowano nową lampę obrotową).

Latarnia morska w Kołobrzegu spełnia również funkcję pomnika - zwycięstwa nad faszyzmem.

**Wysokość wieży** - 26 m

**Wysokość światła** - 36,5 m nad średni poziom morza

**Zasięg światła** - 16 Mm (ok. 29,6 km)

**Makieta latarni wykonana w skali 1:150.**

## Wskazówki ogólne:

Do budowy modelu potrzebne będą następujące materiały i narzędzia: nożyczki, linijka z metalową wkładką, nożyk, klej typu „Butapren” lub „Hermol”, kawałek tektury.

Model skleamy w kolejności zgodnej z numeracją części. Linie zagięć nacinamy delikatnie nożykiem, uważając by nie przeciąć kartonu na wylot.

UWAGA: części w kształcie walca można wykonać przy wykorzystaniu „ząbków” lub po ich obcięciu, podstawy podkleić tekturą 1 mm i kleić krawędzie „na styk”.

Części oznaczone gwiazdką podkleić tekturą.

## Opis budowy:

**Fort** - podstawa latarni, budowę rozpoczynamy od naklejenia cz.1 na tekturę 1 mm. Podstawę latarni skleamy w formie walca z cz: 2, 2a, zaginamy „ząbki” do wnętrza i całość przyklejamy do podstawy - cz.1.

**Taras** - cz.3 podklejamy tekturą, zaginamy „ząbki” i wklejamy do cz: 2, 2a. Następnie formujemy i skleamy cz: 4, 4a, 4b i przyklejamy do cz.3 w oznaczonym miejscu. Do cz: 4, 4a doklejamy cz.4c i 4d. Cz: 6, 6a rozcinamy na paski i przyklejamy do cz: 2, 2a wg rysunku.

**Blanki** - cz.5 składamy na pół, skleamy i rozcinamy, a następnie przyklejamy w oznaczonym miejscu do cz.3.

**Wieżę latarni** - cz.8 skleamy w formie walca, wklejamy wręgi, cz: 7, 9 i całość przyklejamy do tarasu.

**Wieniec** - cz.10a formujemy i wklejamy w nią wręgę - cz.10. Do wręgi 10 przyklejamy górny taras - cz.11, a następnie balustradę - cz.11. Cz.11a należy pomalować od strony wewnętrznej na czarny kolor. Cały element przyklejamy do wręgi - cz.9.

**Laternę** - cz.12 wycinamy i zginamy paski do góry. Oszlony element laterny, cz.12 b, skleamy w rurkę doklejając z dołu i góry podstawy cz.12a. Całość wklejamy do cz.12 tak, aby paski zostały przyklejone do cz.12a. Gotowy element przyklejamy do cz.12a. Na cz.13 naklejamy balustradę, cz.13a, którą należy pomalować od wewnętrznej strony na czarny kolor.

**Kiosk laterny** - cz.14 skleamy i montujemy wręgi, cz.14a - w dole, cz.14b na górze. Całość przyklejamy do cz.14.

**Dach** - cz.15a skleamy w formie stożka, naklejamy cz.15, a całość przyklejamy do cz.14.

Na zakończenie budowy przyklejamy według rysunku tablicę pamiątkową - cz.16 i herb miasta Kołobrzegu - cz.17.

Mini kartonowe ABC 5'97  
"KOŁOBRZEG" (nr kat. 902)

ISSN 1428-4626

Wydawca: "GPM" Łódź, ul. Zgierska 73 tel./fax (0-42) 57-94-40  
Adres korespondencyjny: 90-954 Łódź 4 skr. poczt. 13  
Wszelkie prawa zastrzeżone.  
Przedruk i kopiowanie jedynie za zgodą redakcji.

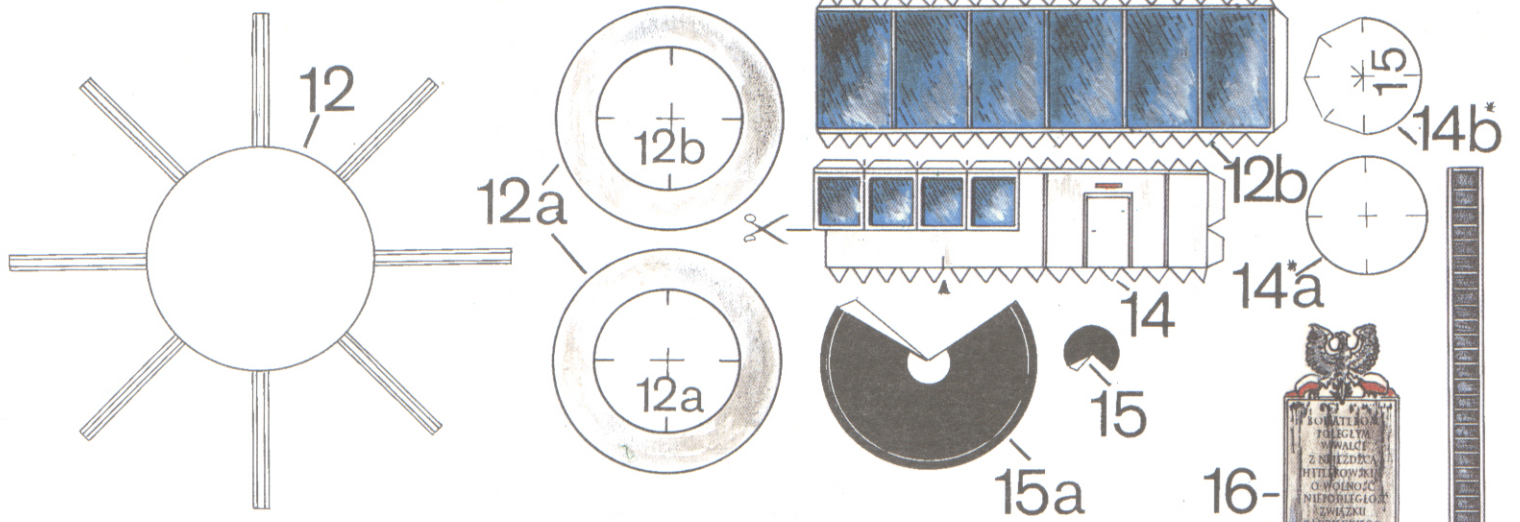

Kołobrzeg ark1



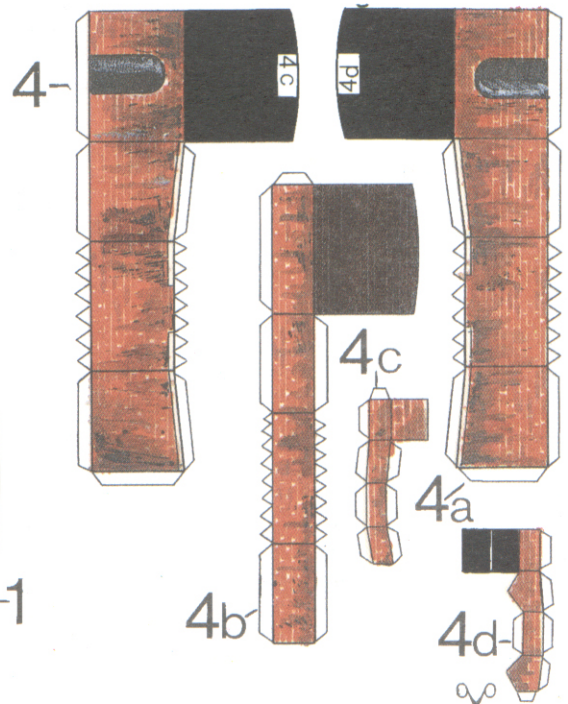

Kołobrzeg ark 2

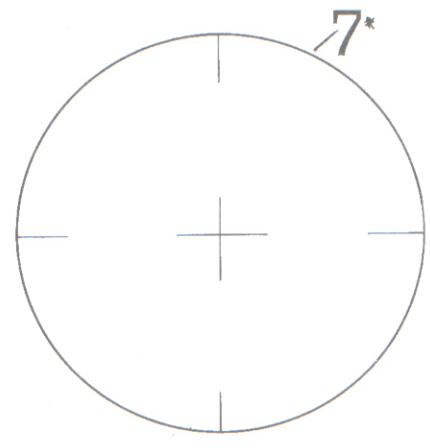
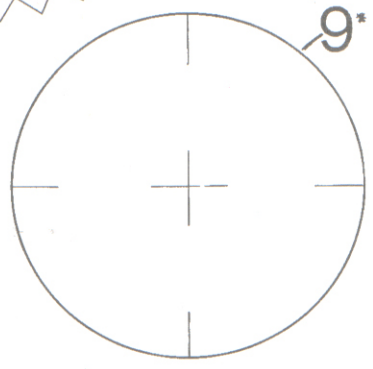
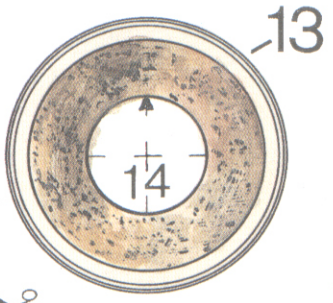
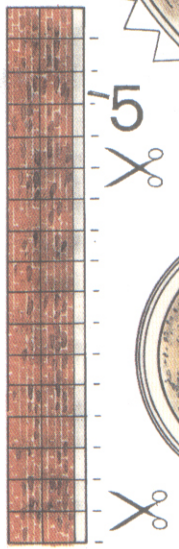
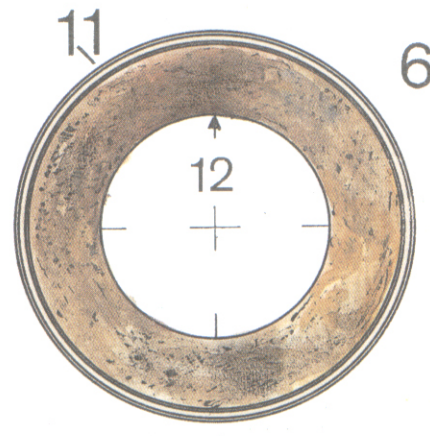
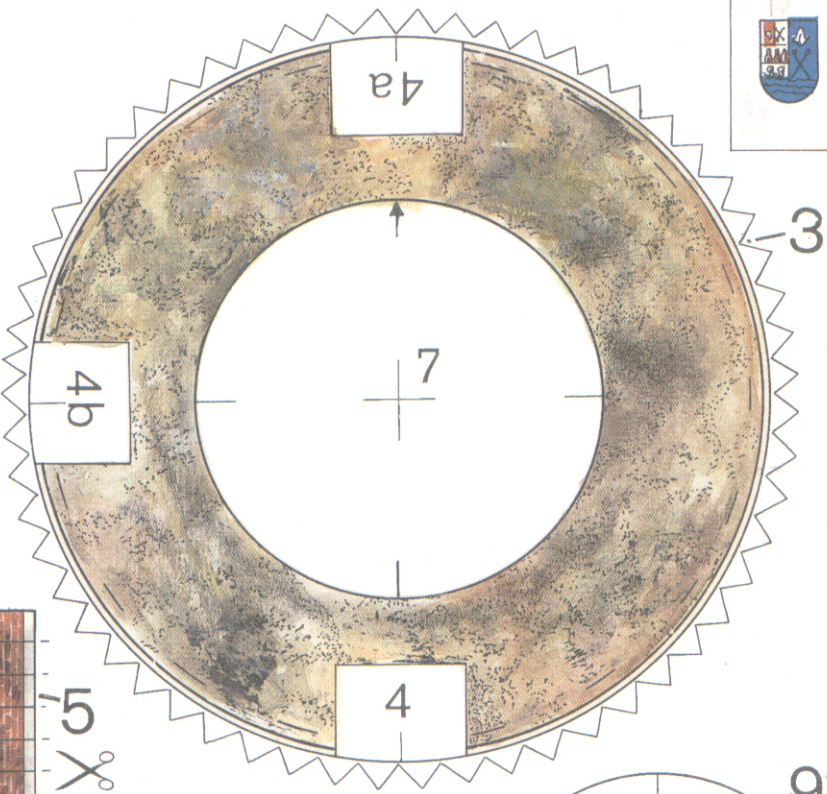
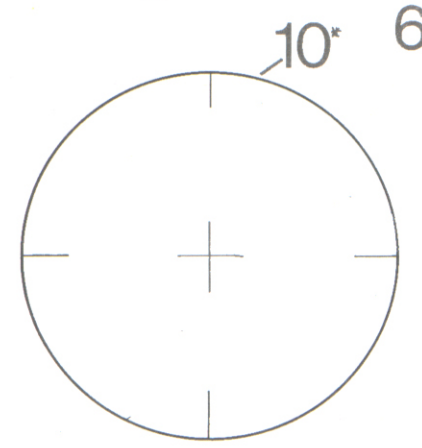
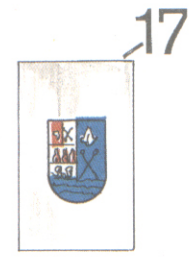

11'a

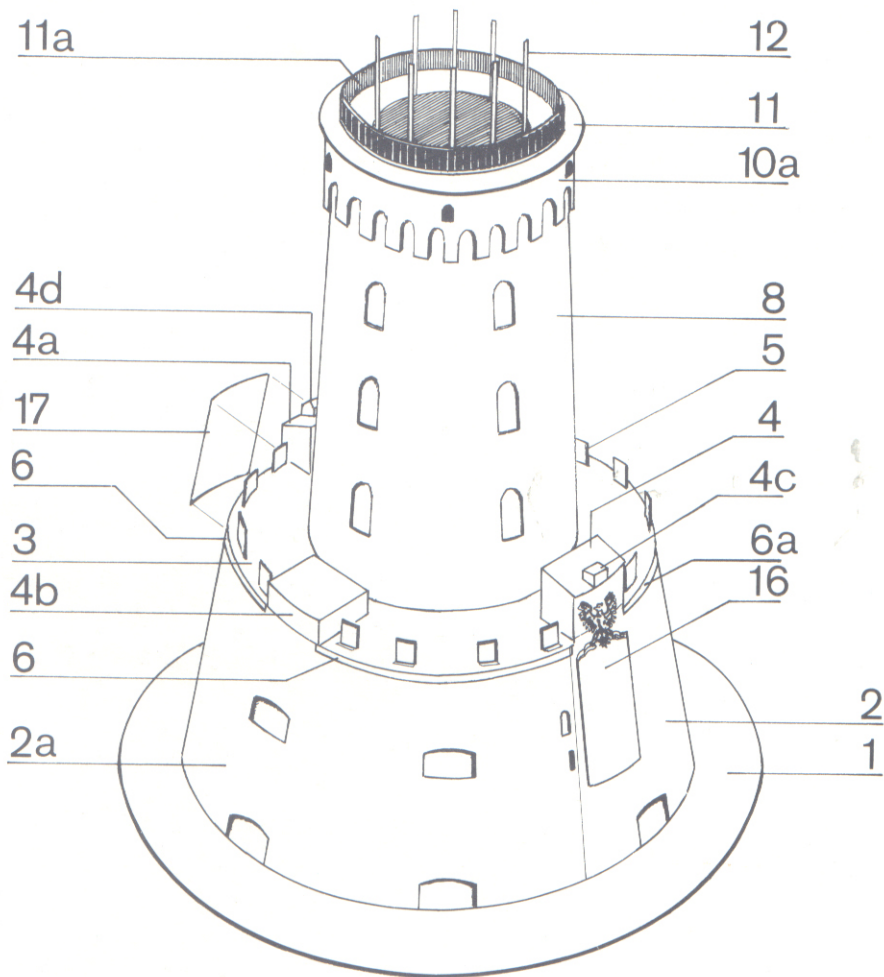
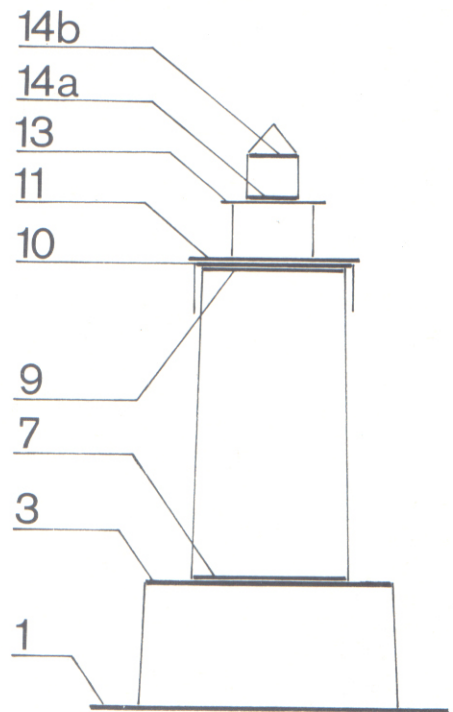
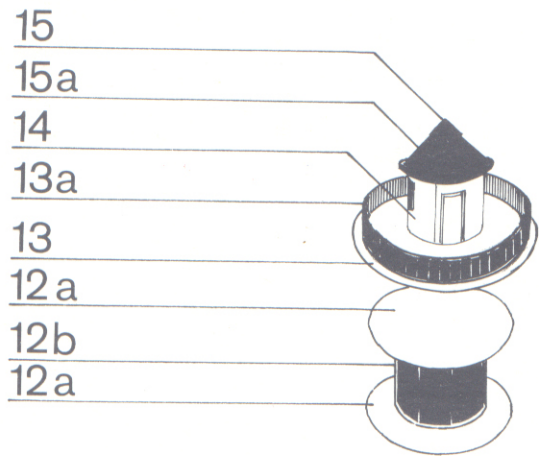



USTKA



HEL

JASTARNIA



JAROSŁAWIEC



KRYNICA



KOŁOBRZEG



ŚWINOUJŚCIE

DARŁOWO



ROZEWIE

STILO



GĄSKI

NIECHORZE



SOPOT



CZOLPINO



KIKUT

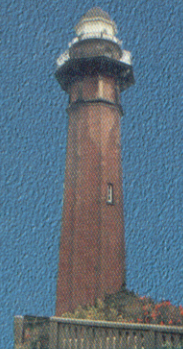

GDAŃSK - NOWY PORT

MONIKA III



APACHE



MALBORK

KARPACZ - KOŚCIÓŁ WANG

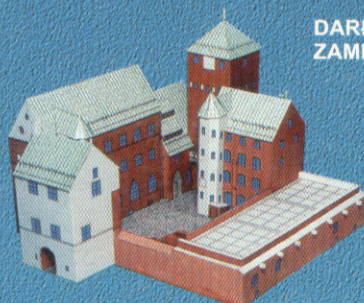

DARŁOWO ZAMEK

GDAŃSK - BAZYLIKA MARIACKA



SZANOWNI PAŃSTWO



W naszej ofercie znajdują się makiety kartonowe zamków, latarni, samolotów, okrętów etc. Prowadzimy indywidualną sprzedaż wysyłkową. Szczegółowy wykaz wysyłamy bezpłatnie na życzenie.

NASZ ADRES:

**GPM** 90-954 Łódź 4,  
skr. poczt. 13  
tel./fax (042) 57-94-40