

WAWEL

ZAMEK KRÓLEWSKI W KRAKOWIE

KARTONOWE
mini **ABC** 1'99

ISSN 1426 - 4626

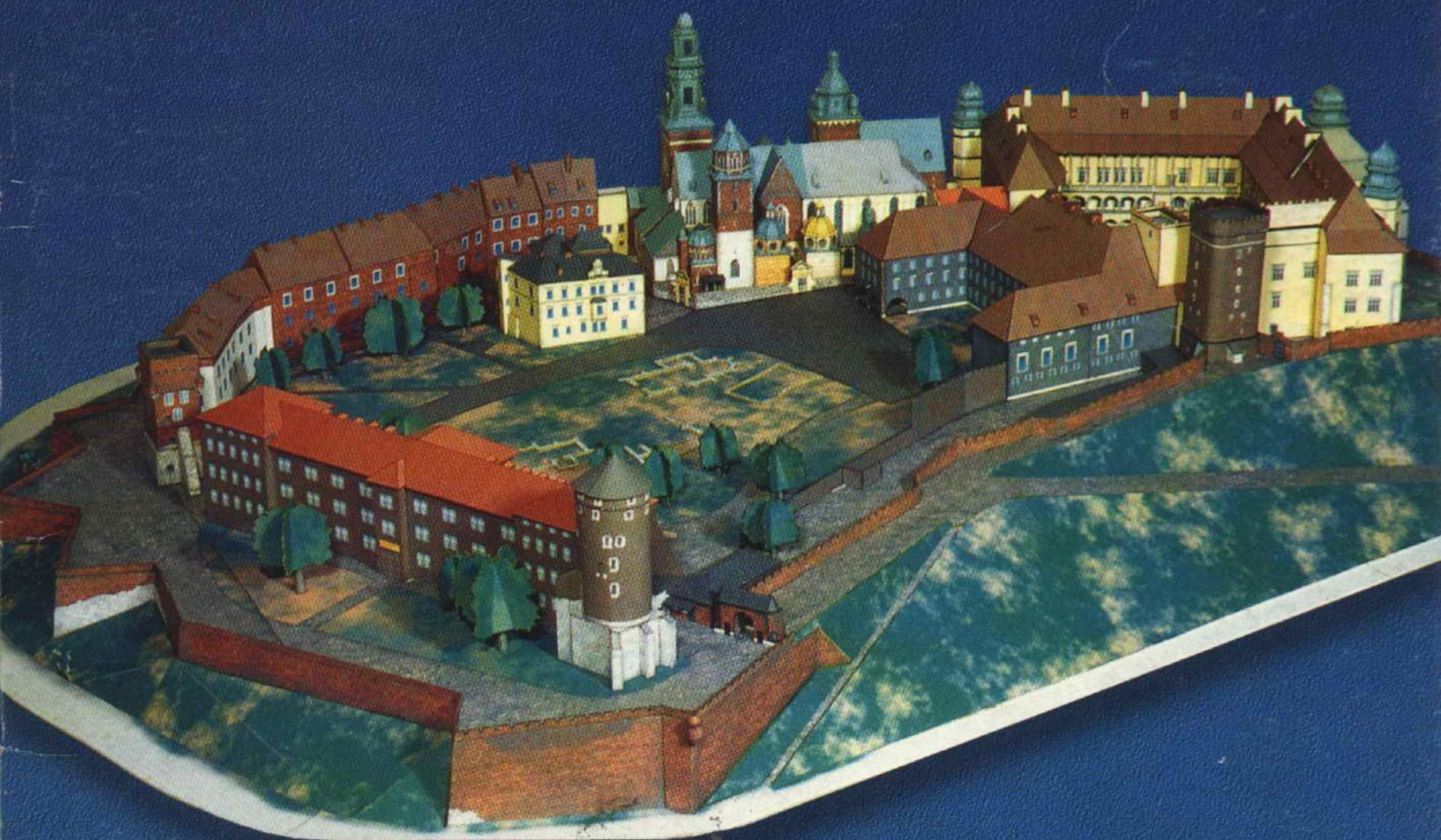

DŁUGOŚĆ MODELU 80 cm
SZEROKOŚĆ MODELU 50 cm
WYSOKOŚĆ MODELU 16 cm

skala 1:500

STOPIEŃ TRUDNOŚCI

1 2 3

GPM

<http://www.gpm.pl>

NR KAT. **931**

SERIA "G"

Zamek Królewski na Wawelu

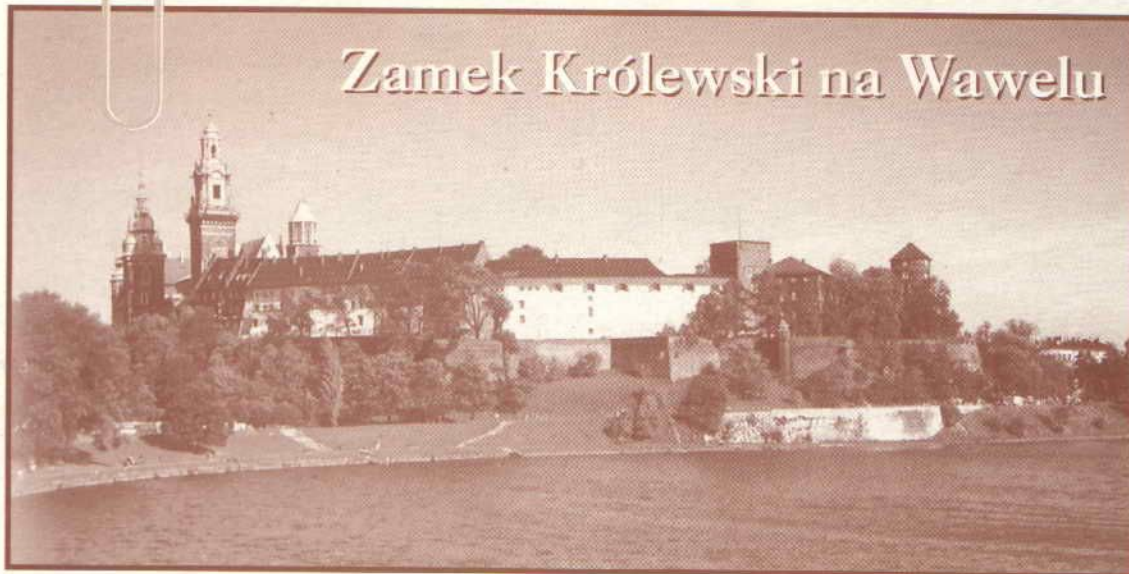

Zamek królewski położony na wzgórzu wawelskim każdego roku przyciąga rzeszę turystów. Nic dziwnego, że jest to miejsce tak chętnie odwiedzane. Jest to wspaniały zabytek pod względem historycznym i artystycznym.

Wawel był przez wieki rezydencją królewską. Powstał w miejscu dawnego grodu za panowania Władysława Łokietka i Kazimierza Wielkiego. Rozbudowany został i wzbogacony krużgankami w czasach Zygmunta Starego.

Stylowe wnętrza mieszczą dziś wspaniałe kolekcje dzieł sztuki polskiej i obcej. Komnaty wypełnione są stylowymi meblami i piękną ceramiką. W skarbcu koronnym można podziwiać Szczerbiec - słynny miecz koronacyjny. Do zespołu zamkowego należy Katedra Wawelska. Tutaj rozpoczął swą wielką misję Karol Wojtyła - papież Jan Paweł II.

W jaskiniach wzgórza znajduje się "Smocza Jama", gdzie według legendy mieszkał Smok Wawelski.

Makieta, którą będziecie budować przedstawia obecny wygląd wzgórza wawelskiego.



budynkach.

Cz.47 i 48 - (rys. mont.9) budynki frontowe głównego wejścia do Katedry. Po sklejeniu, przyklejamy w oznaczonych miejscach do podstawy. Cz.47c i 48c przyklejamy do frontowej ściany budynku cz.44.

Cz.49 - (rys. mont.8) główny budynek Katedry. Po sklejeniu przyklejamy do podstawy w oznaczonym miejscu. Zwracamy uwagę na staranne dopasowanie do siebie dachów budynków cz.43 i 49.

Cz.50 - (rys. mont.9) kaplica. Cz.50a sklejemy w pudełko, od spodu wklejamy wręgę cz.W50a, cz.50b starannie formujemy w owalny stożek, do którego od spodu wklejamy wręgę cz.W50b. Gotową kopułkę naklejamy na cz.50a, a następnie wzdłuż bocznych krawędzi cz.50a przyklejamy cz.50d, dbając o to aby dolegała do powierzchni kopułki na całym obwodzie. Cz.50c sklejemy w walec zamknięty wręgami cz.W50c, a na jego powierzchni naklejamy stożek cz.50e. Z cz.50f i g sklejemy boczne okienka kopułki. Gotową kaplicę przyklejamy w zaznaczonym miejscu do podstawy. Przedstawiony tu sposób klejenia jest taki sam dla wszystkich pozostałych kaplic, jedyną zmianą jest konieczność dopasowywania okapów dachów do ścian sąsiadujących budynków.

Cz.51 - (rys. mont.9) kaplica - sklejemy podobnie jak cz.50, z tą różnicą że nie występują tym razem boczne okna kopułki.

Cz.52 - (rys. mont.9) wieżyczka. Po sklejeniu przyklejamy w oznaczonym miejscu pomiędzy cz.50 i 51.

Cz.53 - (rys. mont.9) kaplica. Sklejemy podobnie jak cz.50. Zwracamy szczególną uwagę na dopasowanie kopułki cz.53c z cz.53b. Gotową kaplicę przyklejamy w oznaczonym miejscu.

Cz.54 - (rys. mont.9) wieżyczka. Po sklejeniu przyklejamy do podstawy w oznaczonym miejscu obok cz.53.

Cz.55 - (rys. mont.9) wieża. Cz.55a sklejemy w pudełko, do którego wklejamy od spodu wręgę cz.W55a. Cz.55b przyklejamy dookoła cz.55a. Pasek cz.55c przyklejamy dookoła górnej krawędzi cz.55a. Cz.55d sklejemy w walec, do którego od spodu wklejamy wręgę cz.W55d, a następnie przyklejamy go do cz.55a. Cz.55e przyklejamy dookoła górnej krawędzi cz.55a, dopasowując jednocześnie do bocznej powierzchni cz.55d. Pasek cz.55f oklejamy dookoła cz.55d. Kopułkę wieży sklejamy z cz.55g i h. Gotową wieżę przyklejamy do podstawy w oznaczonym miejscu.

Cz.56 i 57 - (rys. mont.9) kaplice. Obie kaplice sklejemy dokładnie tak samo, podobnie jak cz.50. Po sklejeniu przyklejamy je w oznaczonych miejscach.

Cz.58 - (rys. mont.9) przybudówka - po sklejeniu przyklejamy w oznaczonym miejscu.

Cz.59 - (rys. mont.9) kaplica - sklejemy podobnie jak cz.50. Dodatkowo na dachu tej kaplicy naklejamy paski cz.59d, które przyklejamy do kopułki dopiero po przyklejeniu cz.59c. Gotową kaplicę przyklejamy w oznaczonym miejscu.

Cz.60 - (rys. mont.9) przybudówka - sklejemy tak samo jak cz.58.

Cz.61 - (rys. mont.9) kaplica - sklejemy prawie dokładnie tak samo jak kaplicę cz.50, jedyną różnicą jest inne zwieńczenie kopułki. Po sklejeniu kaplicę przyklejamy w oznaczonym miejscu.

Cz.62 - (rys. mont.9) kaplica - sklejemy podobnie do poprzednich.

Cz.63 - (rys. mont.9) budynek - cz.63a sklejemy w pudełko, od góry przyklejamy dach cz.63b, do bocznej ściany doklejamy filar cz.63c. Gotowy element przyklejamy w oznaczonym miejscu.

Cz.64 - (rys. mont.9) budynek - po sklejeniu przyklejamy w oznaczonym miejscu. Cz.64c przyklejamy do dachu.

Cz.65 - (rys. mont.9) Wieża Zegarowa. Cz. 65a sklejemy w pudełko, do którego od spodu wklejamy wręgę cz.W65a. Cz.65b i c przyklejamy dookoła wieży w zaznaczonych miejscach. Cz.65d i e sklejemy ze sobą, następnie naklejamy na wieżę i zaginamy boczne krawędzie cz.65d. Cz.65f sklejemy w pudełko, które naklejamy na wieżę. Podobnie postępujemy z kolejnymi elementami wieży. Modelarzom bardziej doświadczonym proponujemy zrezygnowanie z wręg, co znacznie poprawi końcowy efekt ale także znacznie utrudni klejenie kopuły wieży. Szczególnie proszę zwrócić uwagę na sposób formowania cz.65s i t. Na zakończenie doklejamy boczne rzeźby cz.65h2, a na szczycie wieży umieszczamy krzyż (można z tym poczekać do końca budowy, aby nie uszkodzić tego elementu przy okazji klejenia innych części). Gotową wieżę przyklejamy w oznaczonym miejscu.

Cz.66 - (rys. mont.10) fragment murów - cz.W66a1 i W66a2 oklejamy cz.66a i c. Cz.66b przyklejamy od przodu na wysokości wystającego fragmentu wręgi cz.W66a2. Dach cz.66d naklejamy od góry. Gotowy element przyklejamy do podstawy w oznaczonym miejscu.

Cz.67 - (rys. mont.10) Wieża Zygmuntońska. Cz.67a sklejemy w pudełko, do którego od spodu wklejamy wręgę cz.W67a. Cz.67b z doklejoną wzdłuż dolnej krawędzi wręgą cz.W67b przyklejamy do bocznej powierzchni wieży w zaznaczonym miejscu. Paski cz.67c i d naklejamy kolejno wzdłuż górnej krawędzi wieży. Cz.67e i sklejemy ze sobą, naklejamy na wieżę a następnie zaginamy krawędzie cz.67f. Cz. 67g sklejemy w pudełko i naklejamy na wieżę. Cz.67o przyklejamy wzdłuż krawędzi wieży. Części tworzące kopułę wieży sklejemy podobnie jak w przypadku Wieży Zegarowej - również tutaj proponujemy zrezygnować z wręg. Na zakończenie sklejemy boczne wieżyczki, które doklejamy do cz.67o, zwracając uwagę aby elementy te ustawione były równolegle do wieży. Gotową wieżę przyklejamy w oznaczonym miejscu.

Cz.68 - (rys. mont.10). Cz.68a sklejemy w pudełko do którego wklejamy od spodu wręgę cz.W68a. Od góry przyklejamy dach cz.68b i c. Do ściany frontowej przyklejamy kolejno cz.68d, 68e, a następnie filary składające się z cz.68f(1, 2); 68g(1, 2, 3); 68h(1, 2, 3); 68j(1, 2, 3). Gotowy budynek przyklejamy w oznaczonym miejscu.

Cz.69 - (rys. mont.8) wejście do podziemia Katedry - po sklejeniu przyklejamy w zaznaczonym miejscu.

Cz.70 - (rys. mont.8) mury Katedry - przyklejamy w oznaczonym miejscu.

Obecnie rozpoczynamy klejenie Zamku Głównego.

Sposób klejenia Zamku Głównego przedstawiono na rysunkach 11, 12, 13. Wśród W71a1 i a2 oklejamy ścianami cz.71a1, 2, 3, 4. Jeżeli zdecydujemy się na wykonanie przejścia na wewnętrzny dziedziniec "na wylot" to z wręgi W71a2 usuwamy pole pomiędzy dwiema przerywanymi liniami, natomiast korytarz wykonujemy z cz.71b. Gotowe ściany naklejamy na podstawę w oznaczonym miejscu. Krużganki wykonujemy wg rysunku 12. Najwygodniej sklejąc poszczególne ściany osobno i pojedynczo przyklejając do ścian zamku. Przed doklejeniem krużganków do ścian zamku, należy skleić i przykleić w odpowiednich miejscach schody cz.71j, k, g. Po przyklejeniu krużganków doklejamy filary cz.81, 81, 82. Następnie przyklejamy dachy zamku w następującej kolejności: wręga W71k1 (z której krawędzi ściany pod kątem brzeg zmniejszając grubość krawędzi), cz.71k1, 2, 3, 4, 5, 6. Następnie naklejamy drobne detale dachu (kominy, okna itd.).

Cz.72 - (rys. mont.11) budynek prowadzący na dziedziniec wewnętrzny zamku. Jeżeli przejście wykonujemy "na wylot" nie wykorzystujemy cz.W72a, natomiast wewnętrzne powierzchnie budynku malujemy. Budynek po sklejeniu przyklejamy w zaznaczonym miejscu.

Cz.73 - (rys. mont.13). W ścianach zewnętrznych wycinamy owalne otwory. Wręgę W73a oklejamy ścianami zewnętrznymi. Następnie wklejamy cz.73b i c (w przypadku trudności z dopasowaniem otworów w bocznych ścianach można je odciąć od cz.73b i c i dopasować oddzielnie. Następnie od góry przyklejamy wręgę W73a. Tak sklejemy budynek przyklejamy do podstawy w zaznaczonym miejscu. Dachy przyklejamy w następującej kolejności: cz.73d, e, f, g, h. Następnie przyklejamy drobne detale.

Cz.74 - (rys. mont.13) wieża. Cz.74a sklejemy w walec do którego od spodu wklejamy wręgę cz.W74a, a od góry cz.74b i c. Gotową wieżę wklejamy w odpowiednie miejsce.

Cz.75 i 76 - (rys. mont.11) wieże narożne zamku. Podstawy wież oklejamy paskami cz.75c (76c) oraz częściami 75b (76b). Kopułki wież wykonujemy podobnie jak to miało miejsce przy poprzednich wieżach (również tutaj proponujemy zrezygnować z wręg). Gotowe kopułki naklejamy na wieże, a wieże przyklejamy w odpowiednich miejscach w narożnikach zamku.

Cz.77 - (rys. mont.10 i 13) iglica - po sklejeniu przyklejamy przy wieży cz.76.

Cz.78 - (rys. mont.11) i wieża. Podstawę wieży sklejemy z cz.78a, b, W78a, b. Kopułkę wieży sklejemy podobnie jak poprzednie.

Cz.79 - (rys. mont.11) - po sklejeniu doklejamy do ściany zamku obok cz.78.

Cz.83 - (rys. mont.10 i 11) - po sklejeniu przyklejamy w zaznaczonym miejscu przy ścianie zamku.

Cz.84 - (rys. mont.11) - naklejamy na narożniki zamku.

Cz.85, 86, 87 - (rys. mont.10) - elementy łączące Zamek z Katedrą przyklejamy zgodnie z rysunkiem i fotografiami.

Cz.88 - (rys. mont.11) - wsporniki bocznej ściany zamku - przyklejamy w oznaczonym miejscu.

Cz.89 - (rys. mont.13) - Pawilon Gotycki. Cz. 89a sklejemy w pudełko, do którego od spodu wklejamy wręgę Cz.W89a. Gotowy element przyklejamy w oznaczonym miejscu. Następnie przyklejamy dach cz.89b i c oraz filary boczne cz.89d, e, f.

Cz.90 - (rys. mont.13) - cz.90a sklejemy w pudełko, od spodu wklejamy wręgę cz.W90b, kopułkę cz.90c naklejamy od góry. Gotowy element przyklejamy w oznaczonym miejscu.

Cz.91 - (rys. mont.13) - "Kurza Stopka". Cz.W91a1 sklejemy z cz.W91a3 i wklejamy do wnętrza cz.91a, do której od góry wklejamy cz.W91a2. Cz.91b, c, d, e, f wklejamy do wnętrza cz.91a i od dołu zamykamy cz.W91a4. Gotowy element przyklejamy w oznaczonym miejscu, a następnie przyklejamy dach cz.91g.

Cz.92 - (rys. mont.13) - łącznik Baszty Senatorskiej z Zamkiem sklejemy zgodnie z rysunkiem montażowym. Ponieważ jest to zamknięcie bardzo długiego łańcucha części, może się okazać że wystąpią pewne niedokładności ze spasowaniem części, które trzeba będzie poprawić samodzielnie.

Cz.93 - (rys. mont.13) - Baszta Senatorska. Przy klejeniu zwracamy szczególną uwagę nawzajemne położenie kolejnych wręg tak, aby ich krzywizny pokrywały się ze sobą. Gotowy element przyklejamy w zaznaczonym miejscu.

Cz.94 - (rys. mont.13) - garaże - po sklejeniu przyklejamy w zaznaczonym miejscu.

Cz.95 i 96 - (rys. mont.13) - sklejemy zgodnie z rysunkami montażowymi.

Cz.97 - (rys. mont.10) - mury wewnętrzne dziedzińca - sklejemy zgodnie z rysunkiem montażowym.

Cz.98 - (rys. mont.10) - pozostałości po nie istniejących już dziś budynkach - po podklejeniu tekturą, przyklejamy w odpowiednich miejscach.

Cz.99 - (rys. mont.13) - drzewa. Sklejemy zgodnie z rysunkiem montażowym i przyklejamy w dowolnych miejscach.

Cz.100 - (rys. mont.10) - "Smok Wawelski". W miejscu wskazanym na rysunku montażowym możemy umieścić figurkę "Smoka Wawelskiego", która będzie przypominać o legendarnym smoku i dzielnym "Szewczyku Dratewce".

Życzymy udanej zabawy!

Opis budowy.

Uwagi ogólne:

-Model jest trudny i wymaga pewnego doświadczenia w budowie modeli kartonowych, dlatego modelarze początkujący mogą napotkać trudności przy jego budowie.

-W modelu przewidziano sklejki ułatwiające łączenie poszczególnych części, jednak ze względu na niewielkie wymiary niektórych elementów proponujemy klejenie bez użycia sklejek. Daje to znacznie lepszy efekt lecz jest znacznie trudniejsze.

-Wszystkie wręgi (części oznaczone literami "W" lub "X" należy podkleić tekturą lub kartonem - w zależności od wielkości danej wręgi - duże elementy grubszą tekturą, mniejsze cieńszym kartonem).

-Wszystkie krawędzie cięcia lub zagięcia należy retuszować odpowiednio dobranym kolorem - najlepszy efekt dają farby akwarele, których faktura po wyschnięciu jest zbliżona do faktury farby drukarskiej.

-Ze względu na znaczne rozmiary modelu należy przed rozpoczęciem budowy przewidzieć odpowiednie miejsce do pracy, a także na gotowy model.

-Numeracja części generalnie odpowiada kolejności w jakiej należy te części sklejać.

-Części przed przyklejeniem należy dokładnie dopasować do już sklejonych elementów.

-Wszystkie dachy posiadają okapy wystające poza obrys ścian bocznych. Spody okapów należy przed przyklejeniem dachów pomalować na kolor ciemnobrunatny.

-Przed przystąpieniem do klejenia danego elementu należy zapoznać się z opisem budowy, rysunkami montażowymi i zdjęciami dotyczącymi tej części.

Budowę modelu rozpoczynamy od wykonania podstawy. Najlepszym rozwiązaniem jest użycie dużych arkuszy tektury do podklejenia cz.1a, 1b oraz 2a tak aby były one możliwie sztywne i płaskie. Wręgi od A do Z naklejamy na podstawę cz.1 w oznaczonych miejscach. Cz.2a zaginamy wzdłuż dwóch linii przerywanych natomiast przesinamy wzdłuż linii ciągłej - tak jak to pokazano na rysunkach i zdjęciach. Cz.2a po odpowiednim uformowaniu naklejamy na podstawę zwracając szczególną uwagę na to aby zarysy murów zewnętrznych na dolnej i górnej podstawie były ze sobą zgodne. Następnie cz.2b sklejamy z cz.2c i całość doklejamy do podstawy tak aby były one równoległe do dolnej podstawy (podłoża). Przy głównym wejściu do zamku musi istnieć uskok pomiędzy cz.2a a 2b,c. Ta faza budowy przedstawiona została na rys. mont.1.

Obecnie podstawę oklejamy wewnętrznymi murami. Tylko nieznaczna ich część będzie widoczna po skończeniu modelu (te fragmenty na które naniesiono fakturę cegły), reszta spełnia jedynie rolę usztywnienia brzegów górnej podstawy. Sklejki do niektórych fragmentów murów znajdują się na arkuszu cienkiego papieru - należy je podkleić kartonem. Mury wewnętrzne od cz.3a do cz.4c przyklejamy do podstawy według rys. mont.2. Następnie cz.5 po podklejeniu tekturą oklejamy murami cz.5. Cz.5 nie jest płaskim elementem lecz nieznacznie zwichrowanym. Następnie gotowy element przyklejamy do murów i podstawy w odpowiednim miejscu. Na wystające fragmenty wręgi Z i Z1 naklejamy cz.15. Mury cz.6a, b, c sklejamy z trawnikiem cz.7 a następnie doklejamy do górnej podstawy. Cz. 8a oklejamy wystający fragment cz.5. Cz. 9a podklejamy tekturą i oklejamy cz.9b. Trójkąt usztywniający od cz.x1 do x18 poklejamy cienkim lecz sztywnym kartonem i wklejamy w narożnikach murów wewnętrznych zgodnie z rys. mont.2. Drogę do głównego i bocznego wejścia sklejamy z cz.10a i b, gotowy element doklejamy do cz.6. Obecnie przyklejamy mury skośne. Doklejamy je do trójkątów usztywniających, podstawy dolnej i murów wewnętrznych zgodnie z rys. mont.3. Następnym etapem budowy podstawy jest sklejenie drogi dojazdowej od strony Baszty Senatorskiej. Wręgi W15a, b, c doklejamy prostopadle do dolnej podstawy w zaznaczonych miejscach. Cz.15a sklejamy z cz.15b, gotowy element doklejamy do przyklejonych poprzednio wręg i do murów wewnętrznych. Cz.15c i cz.15d doklejamy do wręg W15b i W15c. Obecnie przyklejamy zewnętrzne trawniki od cz.12a do cz.12p oraz cz.15e, f, g, h, j, k. Z cz.14a, b, c sklejamy trawnik, który przyklejamy przy głównym wejściu, natomiast z cz.13 a, b sklejamy trawnik, który przyklejamy przy wejściu bocznym. Następnie przyklejamy wystające fragmenty murów: cz.8b, c przy boczny wejściu (sklejone cz.8d doklejamy do murów od zewnętrznej strony), cz.9c, d przy wejściu głównym (sklejone cz.9e doklejamy do murów od zewnętrznej strony), cz.17a,b; cz.17c,d; cz.17e,f; cz.17g,h - wzdłuż murów dookoła całej podstawy. Drzwi cz.18 naklejamy w oznaczonym miejscu na cz.8b, c. Sklejone cz.19a i cz.19b przyklejamy na górną podstawę przy głównym wejściu. Fragment murów cz.20 przyklejamy do wewnętrznej strony murów przy Baszcie Senatorskiej, a następnie przyklejamy sklejoną z cz.21 zjazd. Cz.16a do cz.16k naklejamy na podstawę dookoła zamku. Wszystkie wykorzystane na tym etapie części przedstawiono na rys. mont.4.

Obecnie rozpoczynamy sklejenie zabudowań zamkowych.

Cz.22 - (rys. mont.5) po sklejeniu umieszczamy przy głównym wejściu. Zwracamy uwagę na dopasowanie cz.22a z uskokiem podstawy i zewnętrznymi murami.

Cz.23 - (rys. mont.5) Brama Herbowa w oznaczonym miejscu przyklejamy przy głównym wejściu.

Cz.24 - (rys. mont.5) wieżyczka narożna - sklejamy dwa oddzielne fragmenty, które przyklejamy w narożniku murów od wewnętrznej i

zewnętrznej strony. po przyklejeniu, od góry naklejamy cz.24d, łączący cały element.

Cz.25 - (rys. mont.5) wieżyczki obserwacyjne (kawaliery) po sklejeniu przyklejamy do zewnętrznych narożników murów. W miejscach do których będą przyklejone wieżyczki należy wyciąć fragmenty murów w kształcie klina i w tak przygotowane miejsca wkleić cz.25.

Cz.26 - (rys. mont.5) wieżyczka obserwacyjna duża po sklejeniu przyklejamy do murów w oznaczonym miejscu.

Cz.27 - (rys. mont.5) pomnik Tadeusza Kościuszki przy wejściu głównym. Cz.27a oklejamy dookoła wystającego fragmentu podstawy przy głównym wejściu, następnie to samo miejsce oklejamy cz.27b. Cz.27c oklejamy paskiem cz.27d i przyklejamy w oznaczonym miejscu na podstawie. Z cz.27e, f sklejamy pudełko, na które naklejamy cz.27g oklejoną paskiem cz.27h. Na gotowy element naklejamy cz.27j.

Cz.28 - (rys. mont.5) brama wjazdowa od strony Baszty Sandomierskiej. Element sklejamy zgodnie z rysunkiem montażowym, z cz. 28d wykonujemy oprofilowanie wewnątrz otworu wejściowego, wręgę cz.28g wklejamy do wnętrza w miejsce przejścia obrysu prostokątnego w sześciokątny. Gotowy element przyklejamy w oznaczonym miejscu.

Cz.29 - (rys. mont.5) budynek poczty sklejamy zgodnie z rysunkiem i przyklejamy w oznaczonym miejscu.

Cz.30 - (rys. mont.5) podest przy poczcie sklejamy zgodnie z rysunkiem i przyklejamy w oznaczonym miejscu. Barierkę cz.30b dopasowujemy do reszty części dopiero po sklejeniu kolejnego elementu schodów cz.31.

Cz.31 - (rys. mont.5) schody sklejamy zgodnie z rysunkiem i przyklejamy w oznaczonym miejscu.

Cz.32 - (rys. mont.6) Baszta Sandomierska - podstawę wieży sklejamy z cz.32a i wręgi W32a. Cz.32b sklejamy w walec przy użyciu sklejki cz.32d. W końce walca wklejamy wręgi cz.W32b zwracając uwagę na prawidłowe ustawienie wręg względem miejsca łączenia końców cz.32a. Górny koniec cz.32b oklejamy paskiem cz.32c. Od góry na walec naklejamy sklejoną cz.32k, i gotowy element naklejamy na sklejoną poprzednio podstawę. Całość naklejamy na podstawę w oznaczonym miejscu. Następnie sklejamy i doklejamy filary boczne cz.32e, f, g, h, j.

Cz.33 - (rys. mont.6) budynek byłych koszar sklejamy w następującej kolejności. Do cz.33a wklejamy wręgę W33a i naklejamy w oznaczonym miejscu na podstawę. Budynek boczny cz.33b i c sklejamy w taki sam sposób i doklejamy do podstawy, w odpowiednich miejscach. Na budynek boczny naklejamy odpowiadające im dachy cz.33g i h, następnie naklejamy dach cz.33f na budynek środkowy. Z cz.33e, k, W33e oraz cz.33d, j, W33d sklejamy przybudówki. Z cz.33m i n sklejamy okna poddasza, natomiast z cz.33l wsporniki boczne. Sklejone części przyklejamy w odpowiednich miejscach.

Cz.34 - (rys. mont.7) budynek wikariatu sklejamy w następujący sposób. Cz.34a sklejamy w pudełko, w które od spodu wklejamy wręgę W34a. Gotowy element naklejamy w oznaczonym miejscu na podstawę. Podobnie postępujemy z pozostałymi budynkami cz.34b, c, d. Następnie naklejamy na budynek dachy cz.34e, f, g, h, j dopasowując je do siebie. Na koniec przyklejamy pozostałe drobne elementy.

Cz.35 - (rys. mont.6) budynek wejścia głównego. W górnej części frontowej ściany formujemy niszę, do jej bocznych, wewnętrznych ścian przyklejamy cz.35b. Obudowę wnętrza wejścia formujemy z cz.35c. Ozdobne zwieńczenie dachu cz.35e wycinamy bardzo starannie i przyklejamy do górnej tylnej krawędzi dachu w odpowiednim miejscu, pamiętając o tym że na prawy fragment budunku nałożony zostanie sąsiedni budynek.

Cz.36, 37, 38, 39, 40 - (rys. mont.6 i 7) sklejamy zgodnie z rysunkami montażowymi i fotografiami. Szczególnie w tych elementach ważne jest aby bardzo starannie dopasowywać do siebie kolejne elementy. Kolejność klejenia wszystkich tych budynków jest taka sama - na początek główna bryła budynku z dolną wręgą, które to części po sklejeniu ze sobą naklejamy na podstawę w odpowiednich miejscach. Następnie naklejamy dachy łącznie z wręgami dachów i na koniec naklejamy drobne elementy takie jak kominy, okna poddaszy, przybudówki oraz ściany frontowe.

Cz.41 - (rys. mont.7) Baszta Złodziejska. Cz. 41a sklejamy, w końce wklejamy wręgi W41a, wieżę oklejamy kolejno paskami cz.41b, c, d, e. Od góry naklejamy cz.41f, g. Z cz. 41h, j, k, l sklejamy wieżyczki narożne (nie tworzą one pełnego walca a jedynie jego wycinek o obwodzie opisanym na kącie 270°. Gotowe wieżyczki przyklejamy w narożnikach wieży. Gotową wieżę naklejamy na podstawę w oznaczonym miejscu. Następnie do bocznej ściany wieży przyklejamy filar cz.41m.

Cz.42 - (rys. mont.10) budynek przy głównym wejściu sklejamy i przyklejamy w oznaczonym miejscu, zwracając uwagę na fakt że frontowa ściana budynku zakrywa różnicę poziomów - Katedry i Bramy Herbowej.

Obecnie rozpoczynamy sklejenie budynku Katedry.

Na początek wykonujemy nacięcia w podstawie przy głównym wejściu do Katedry, tak aby obniżyć poziom głównego wejścia do Katedry z poziomem głównego wejścia na zamek. W wycięciu to wklejamy cz.70c.

Cz.43 - (rys. mont.8) środkowa część Katedry - sklejamy w pudełko, naklejamy dach i całość naklejamy na podstawę w oznaczonym miejscu.

Cz.44 - (rys. mont.8) wejście główne sklejamy podobnie do cz.43. Gotowy element przyklejamy do podstawki, starannie dopasowując do siebie dachy budynków.

Cz.45 i 46 - (rys. mont.8) budynki boczne. Po sklejeniu przyklejamy do podstawki w oznaczonych miejscach. Proszę zwrócić uwagę na sposób formowania cz.45a. Sposób ten będzie się powtarzał także w innych

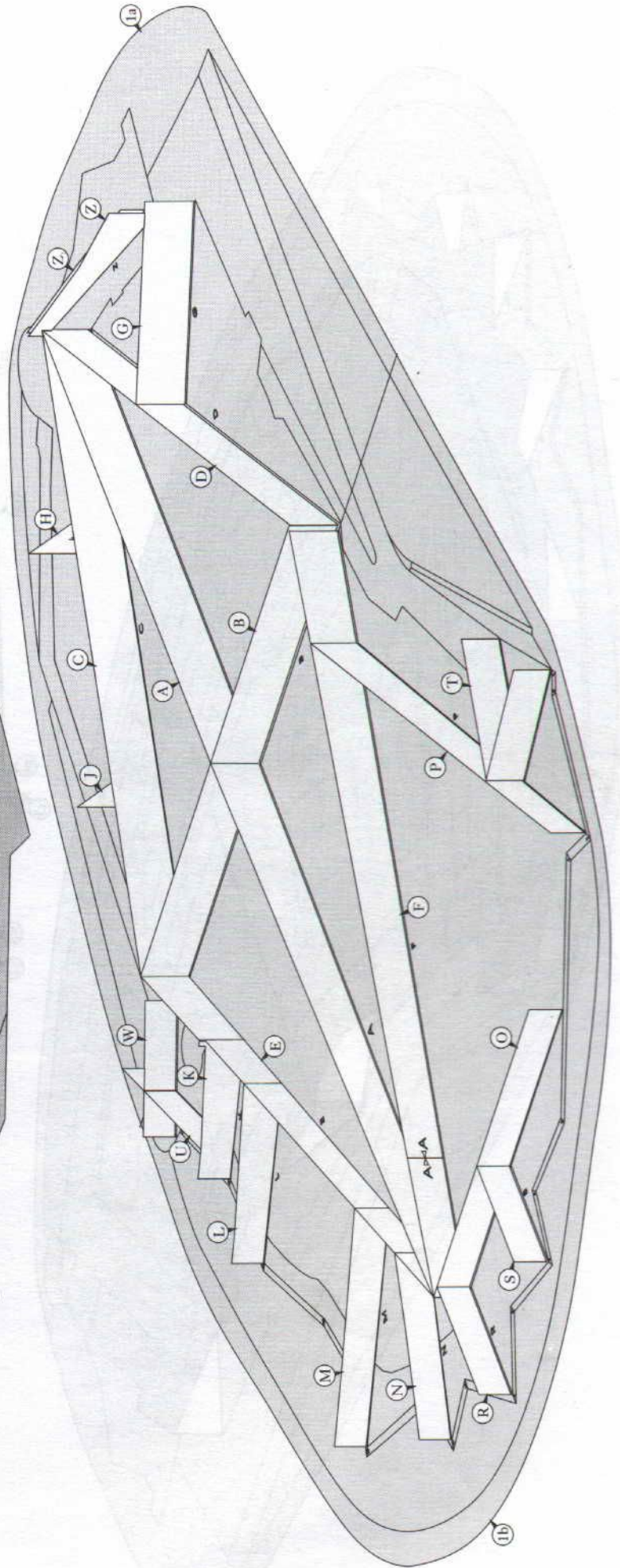
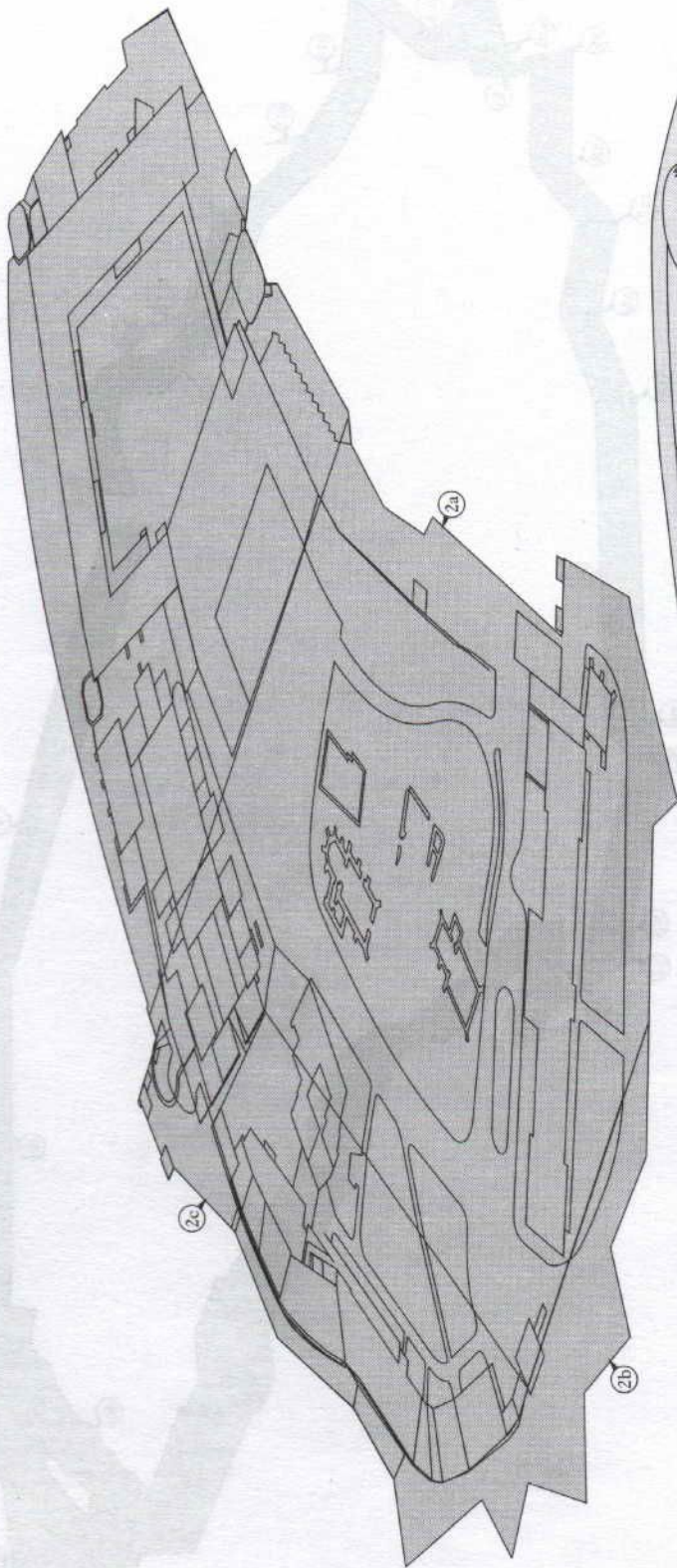

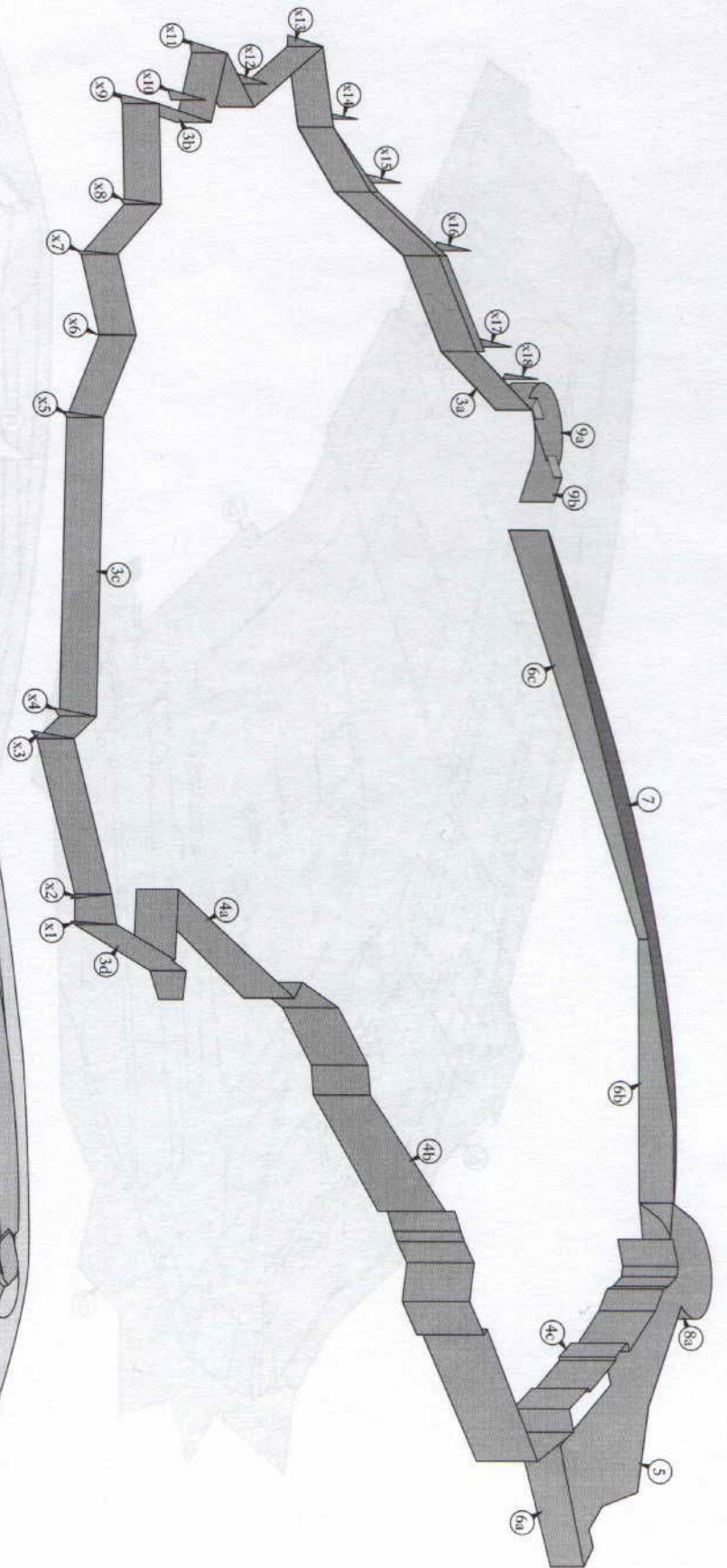
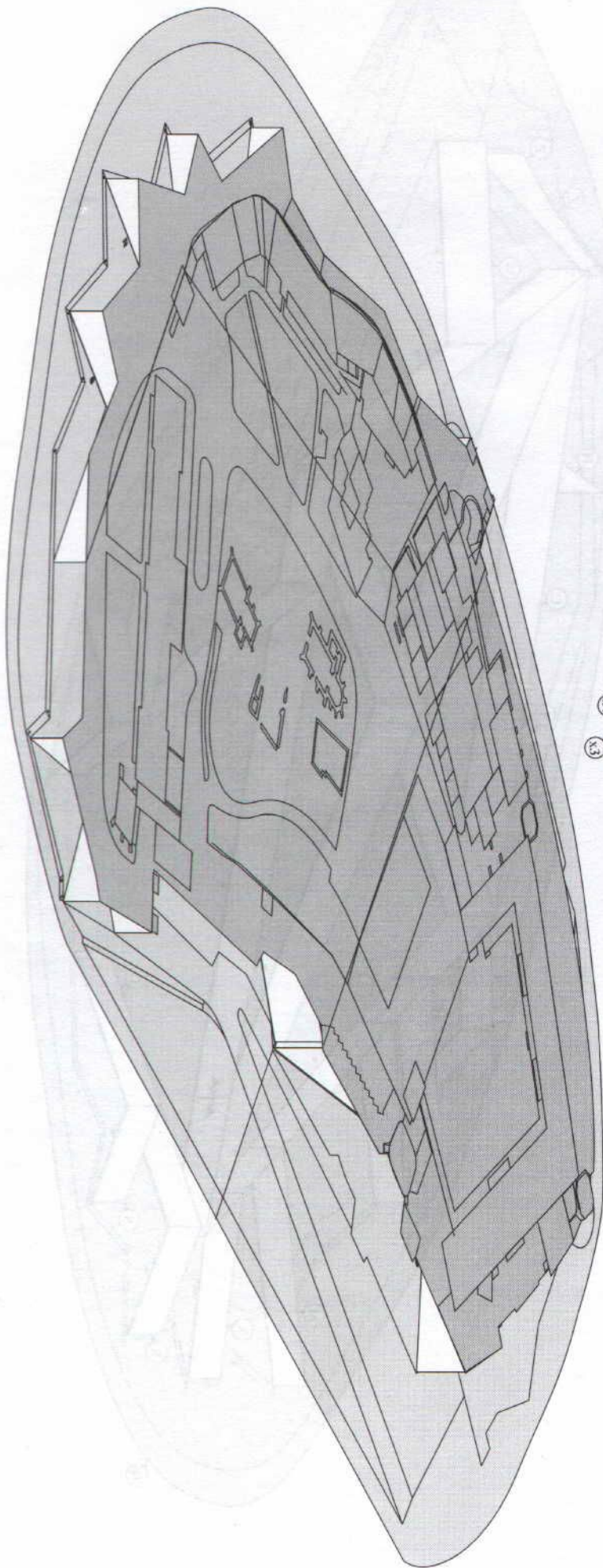

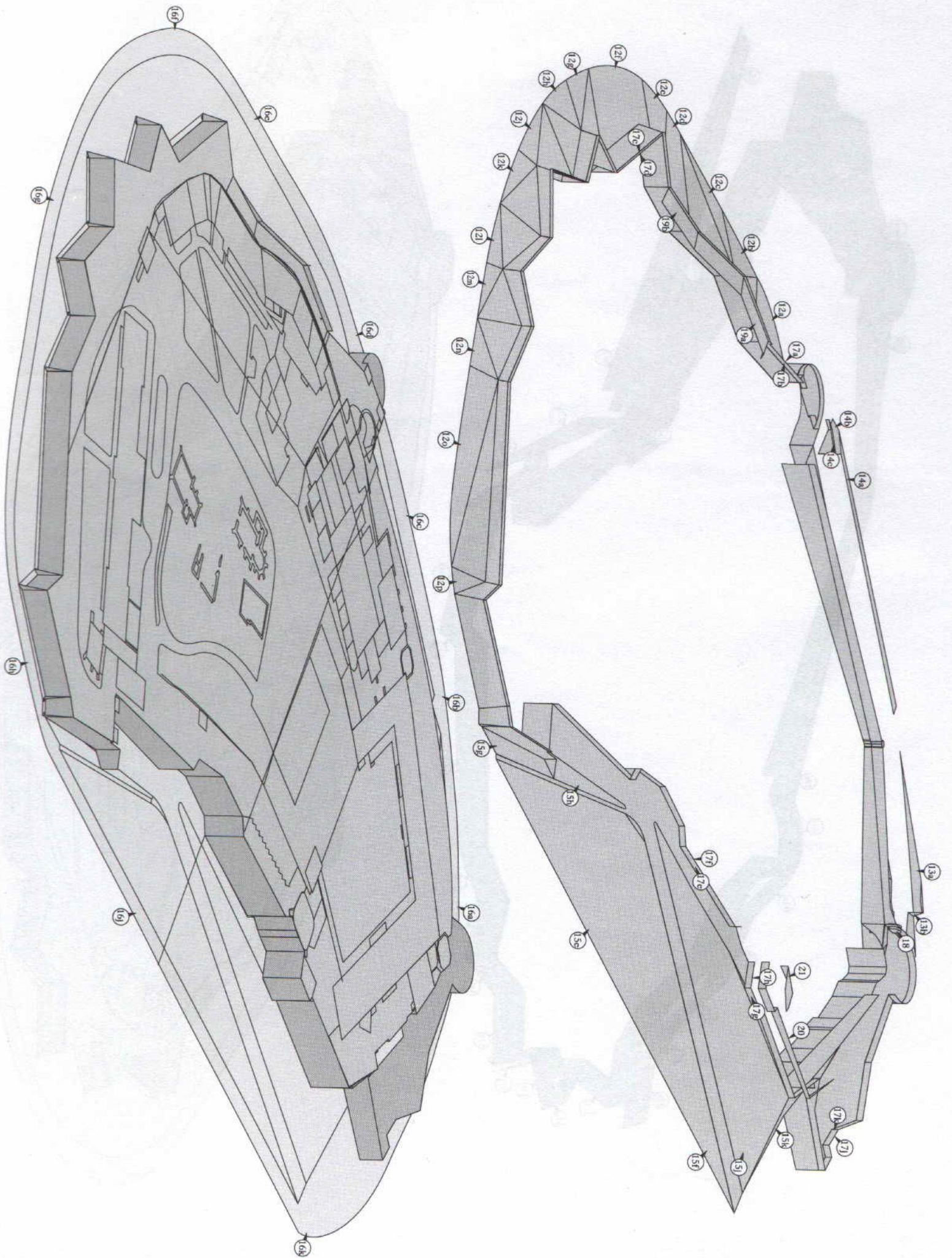

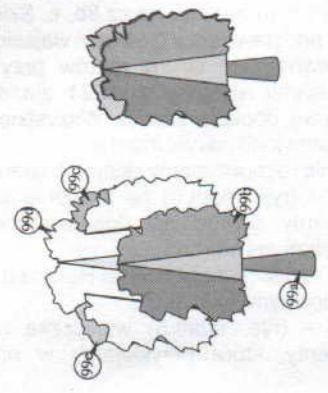
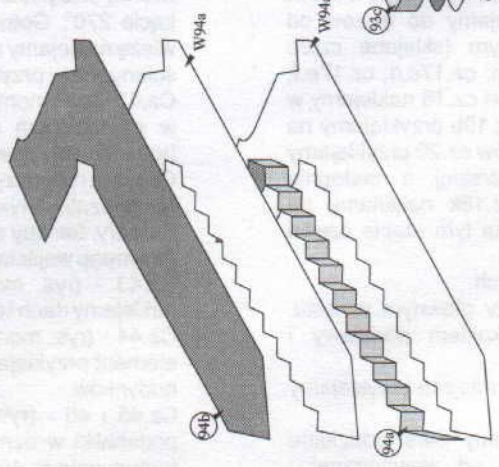
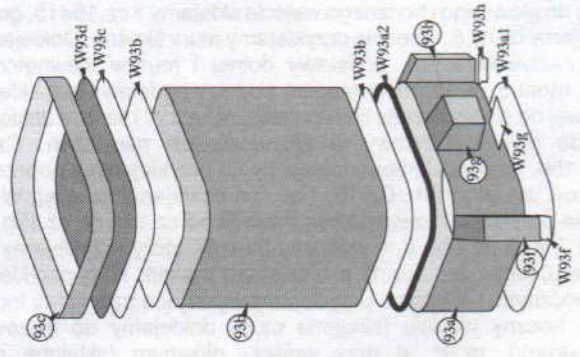
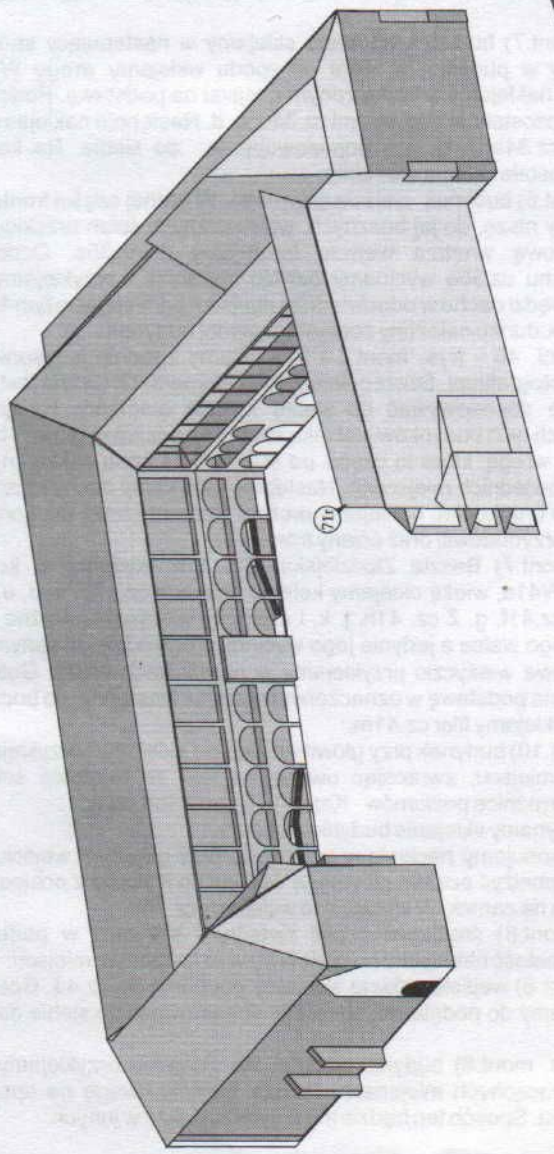
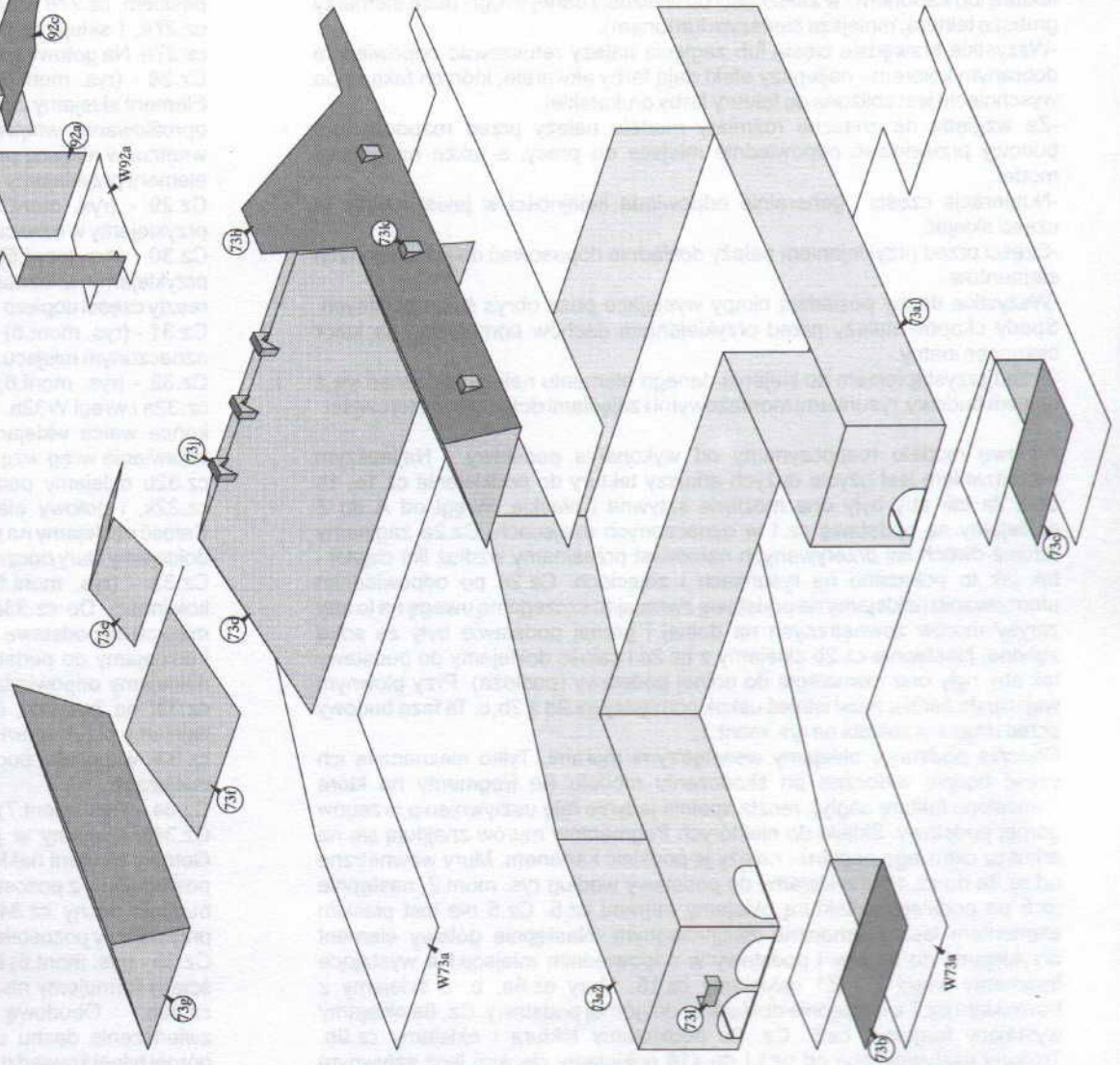
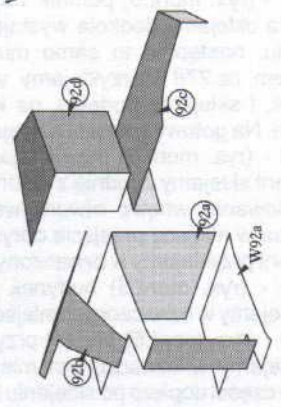
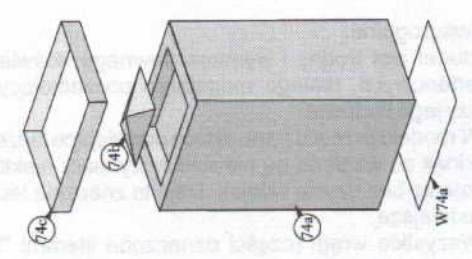
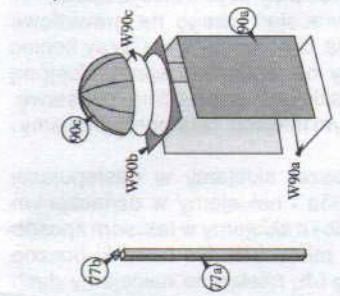
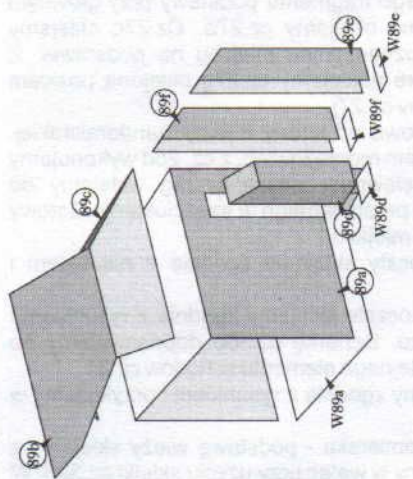
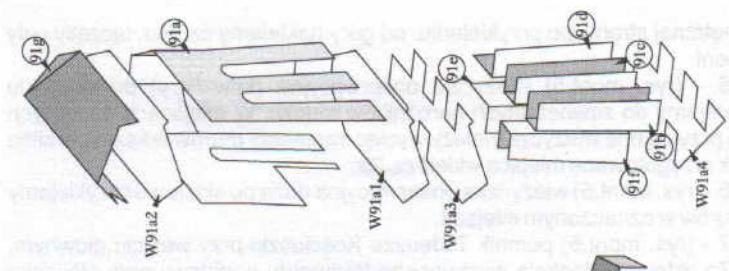

UWAGA - cz.71f1; 71f2; 71f3; 71f4 wklejać stroną zadrukowaną do środka.

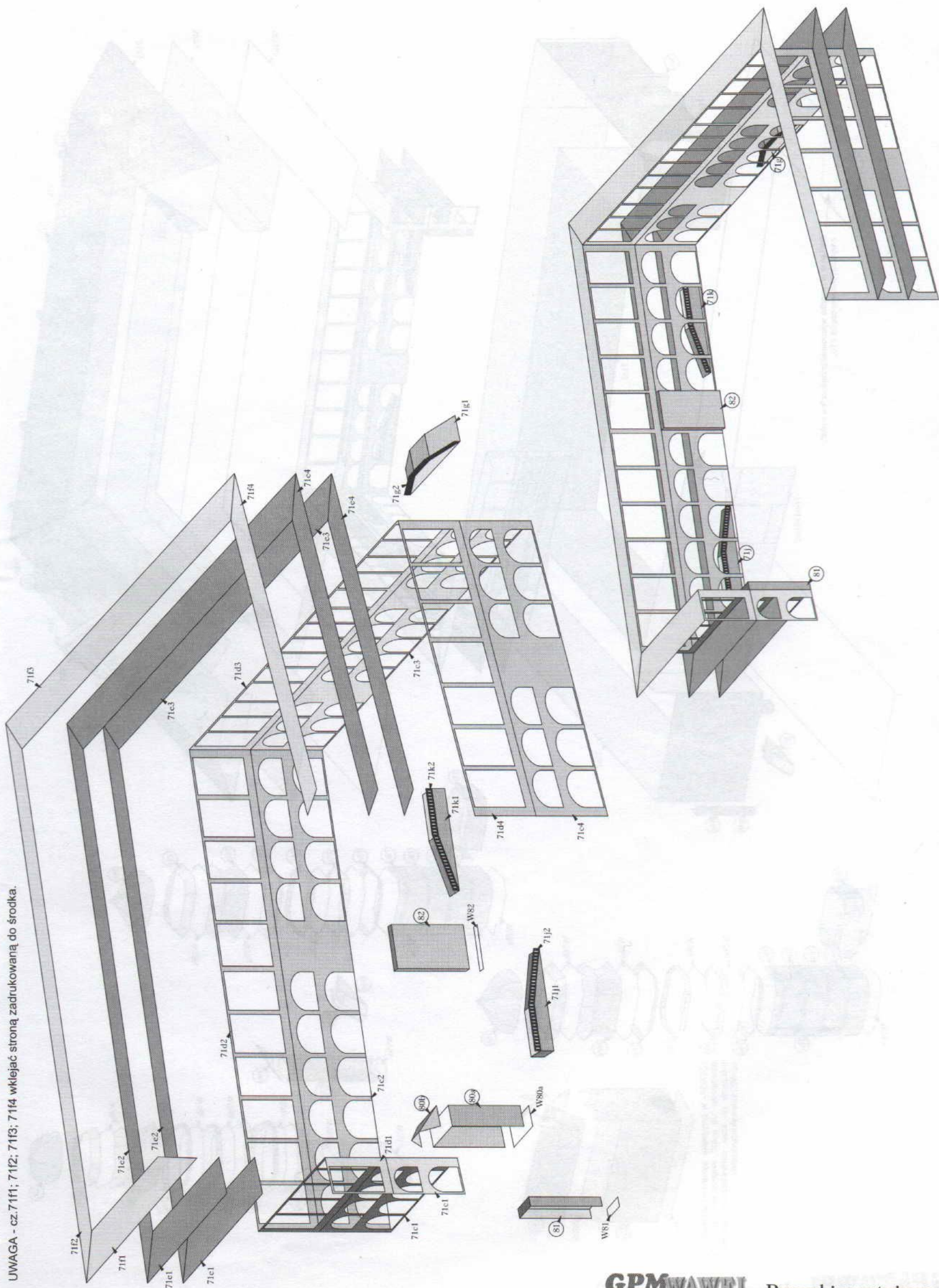

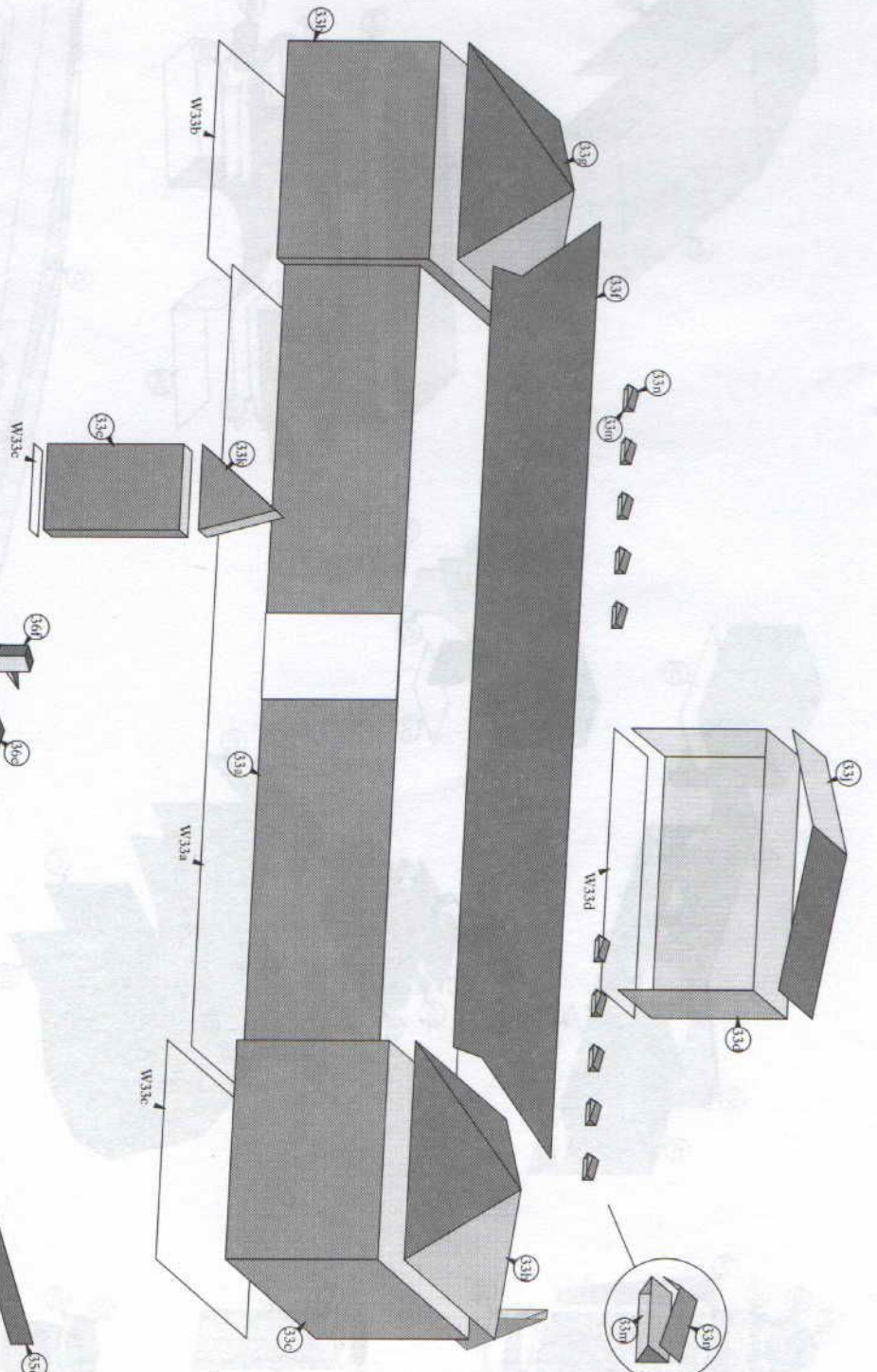
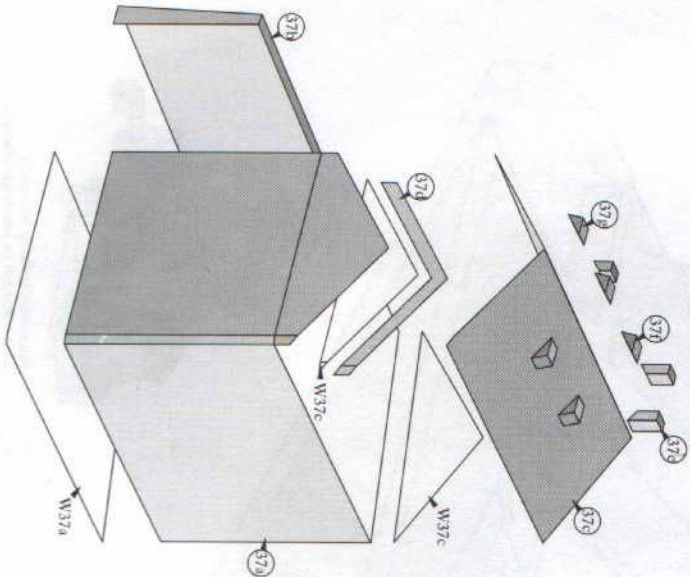
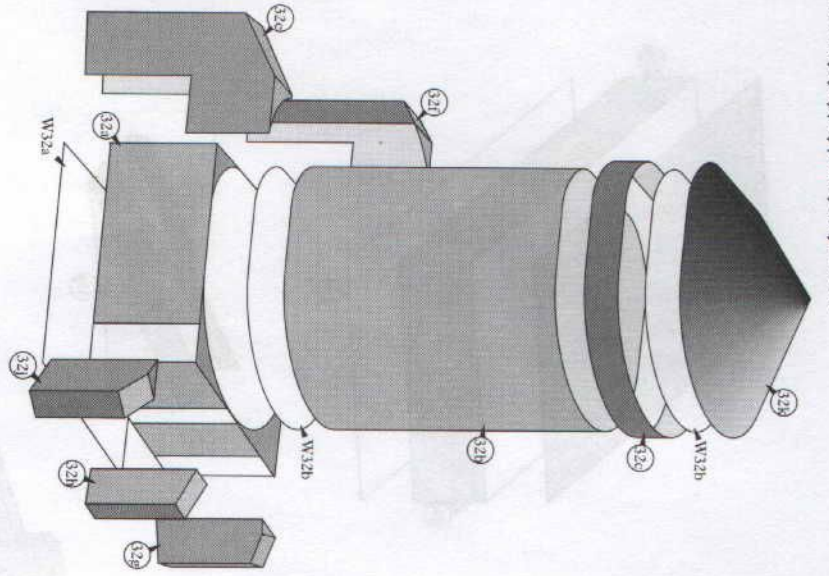

Cz.37h przykleić po połączeniu cz. 36 i 37.

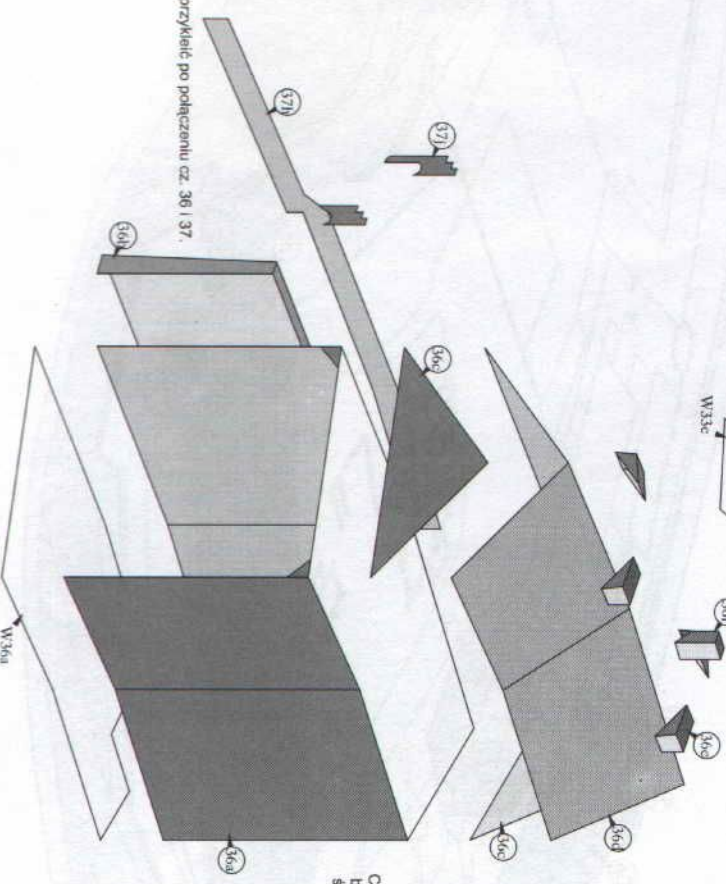

Cz.35b przykleić do bocznej, wewnętrznej ściany balkonu.

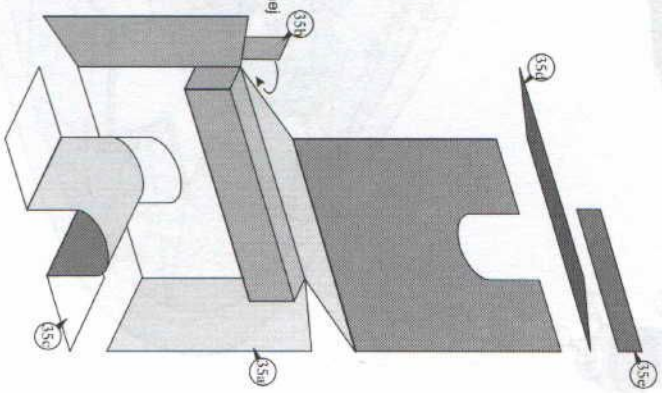

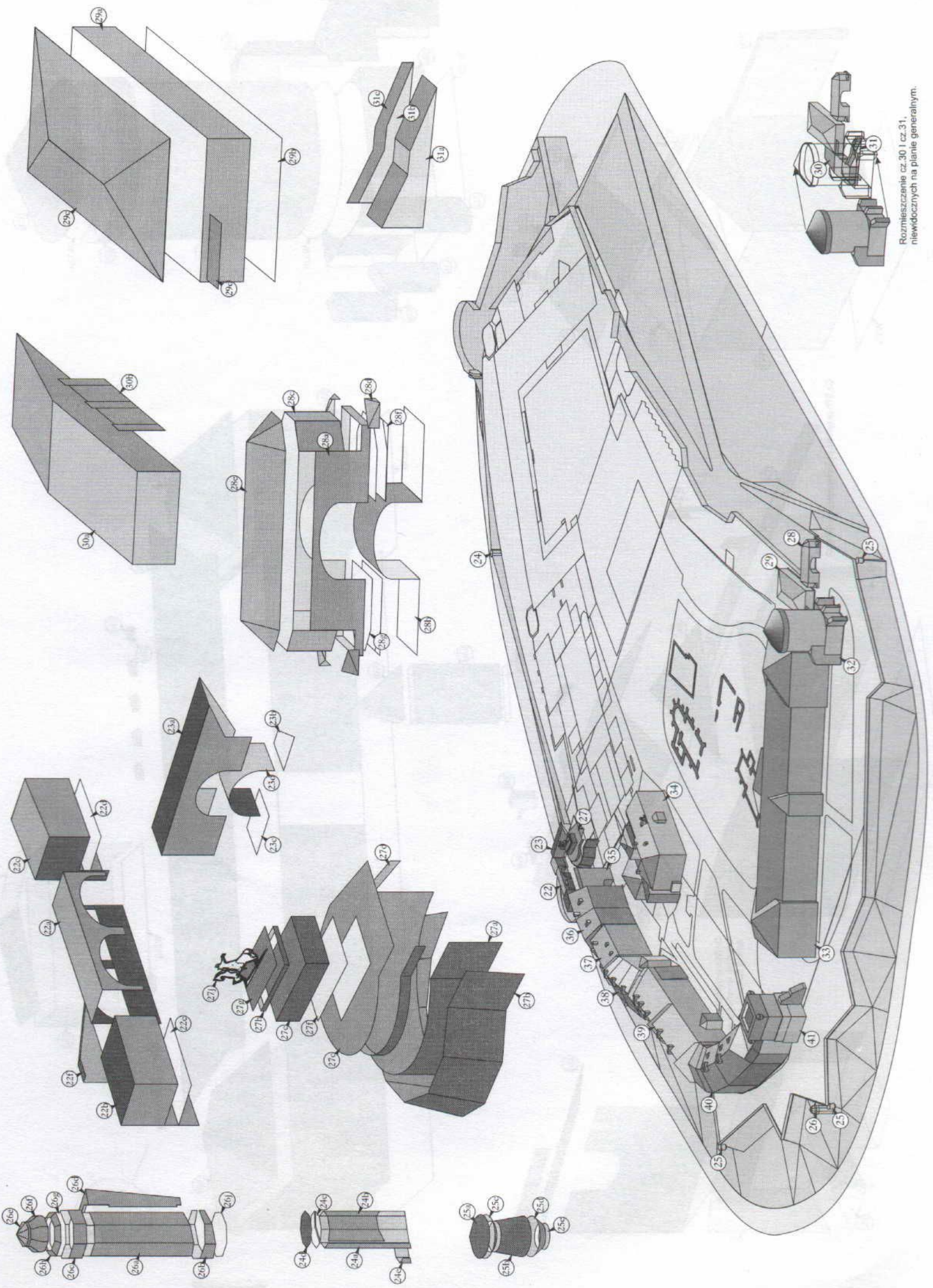

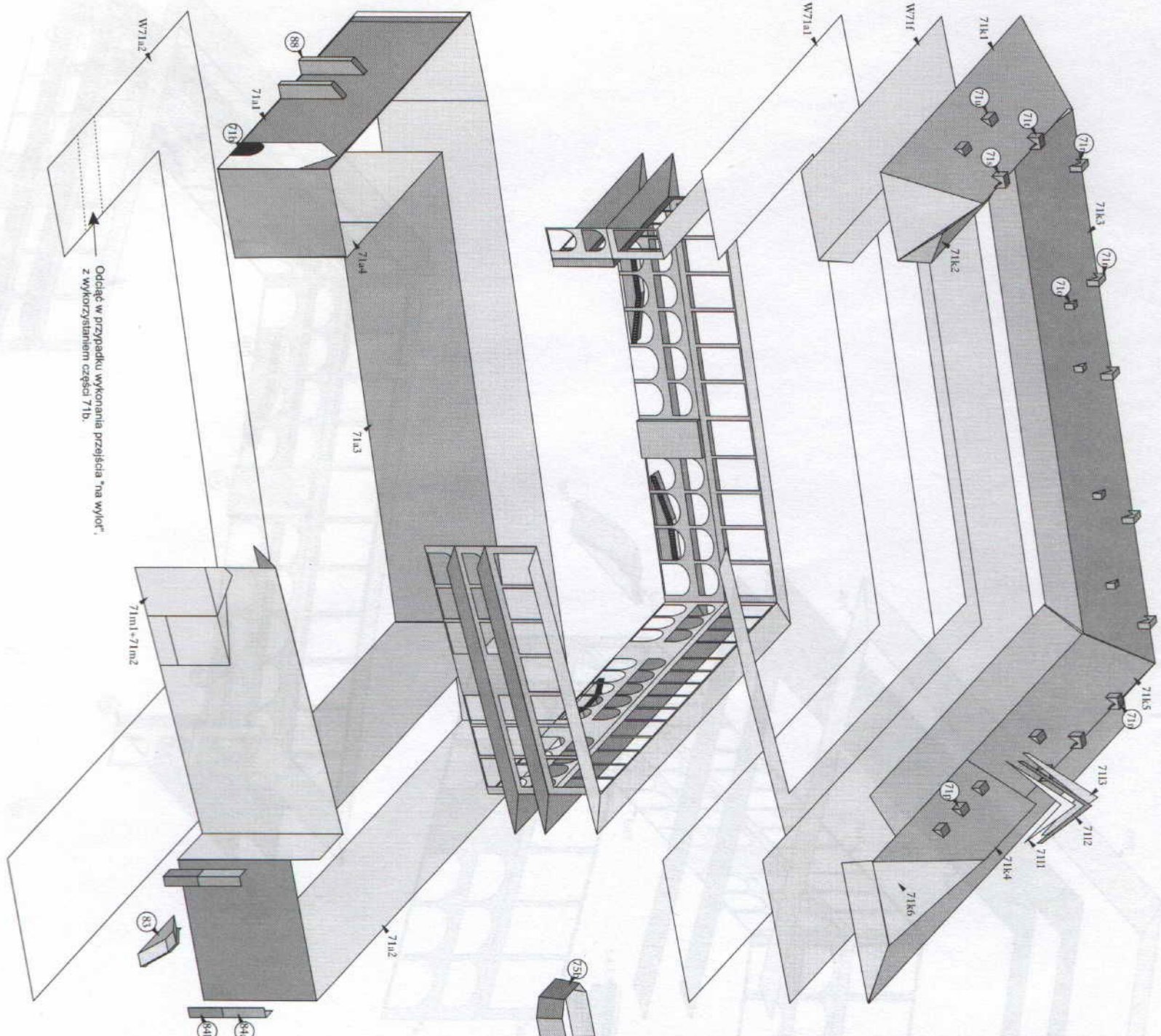

Oddział w przypadku wykonania przejścia "na wyłot", z wykorzystaniem części 71b.

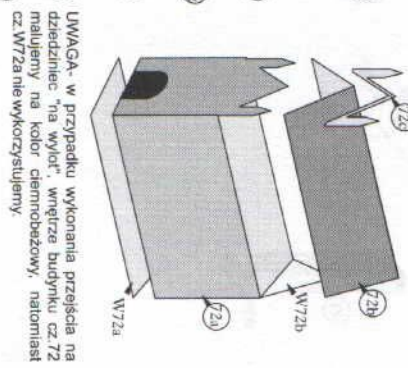
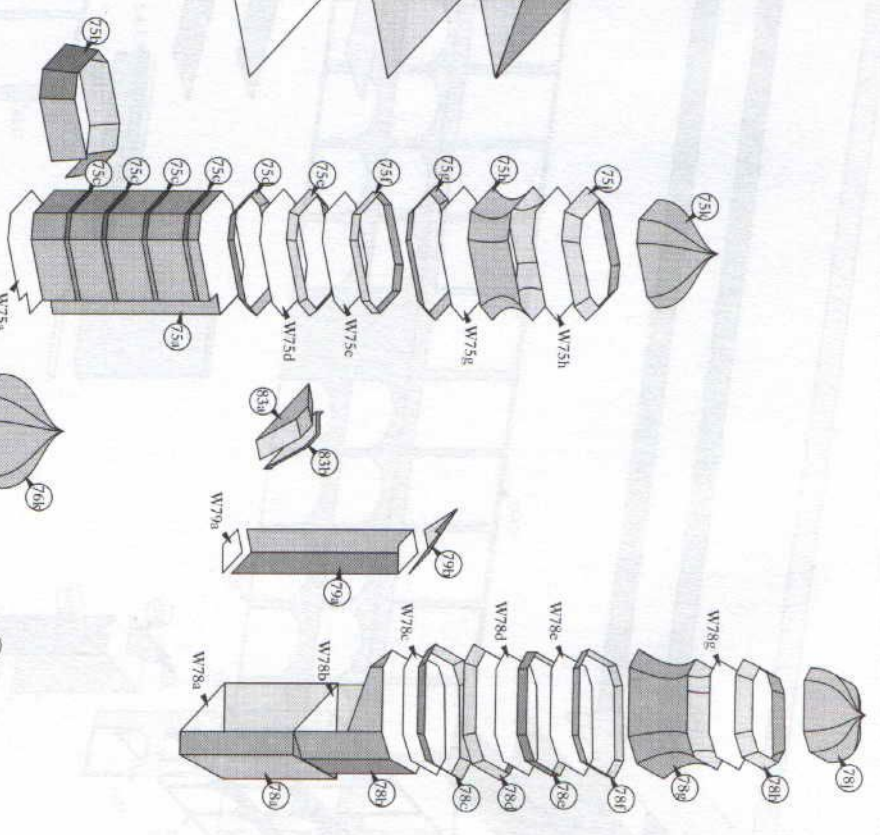
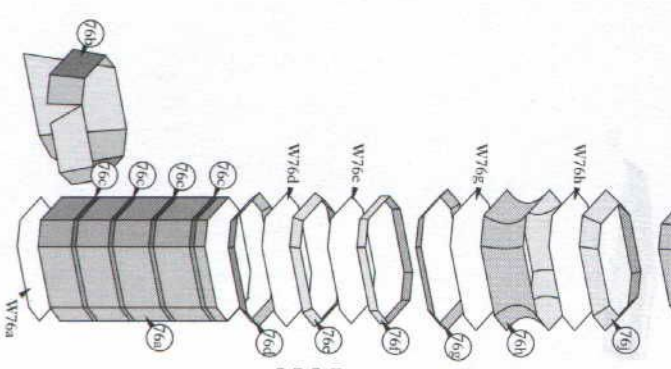

UWAGA - w przypadku wykonania przejścia na dziedzińcu "na wyłot", wnętrze budynku cz.72 malujemy na kolor ciemnoniebieski, natomiast cz.72a nie wykorzystujemy.

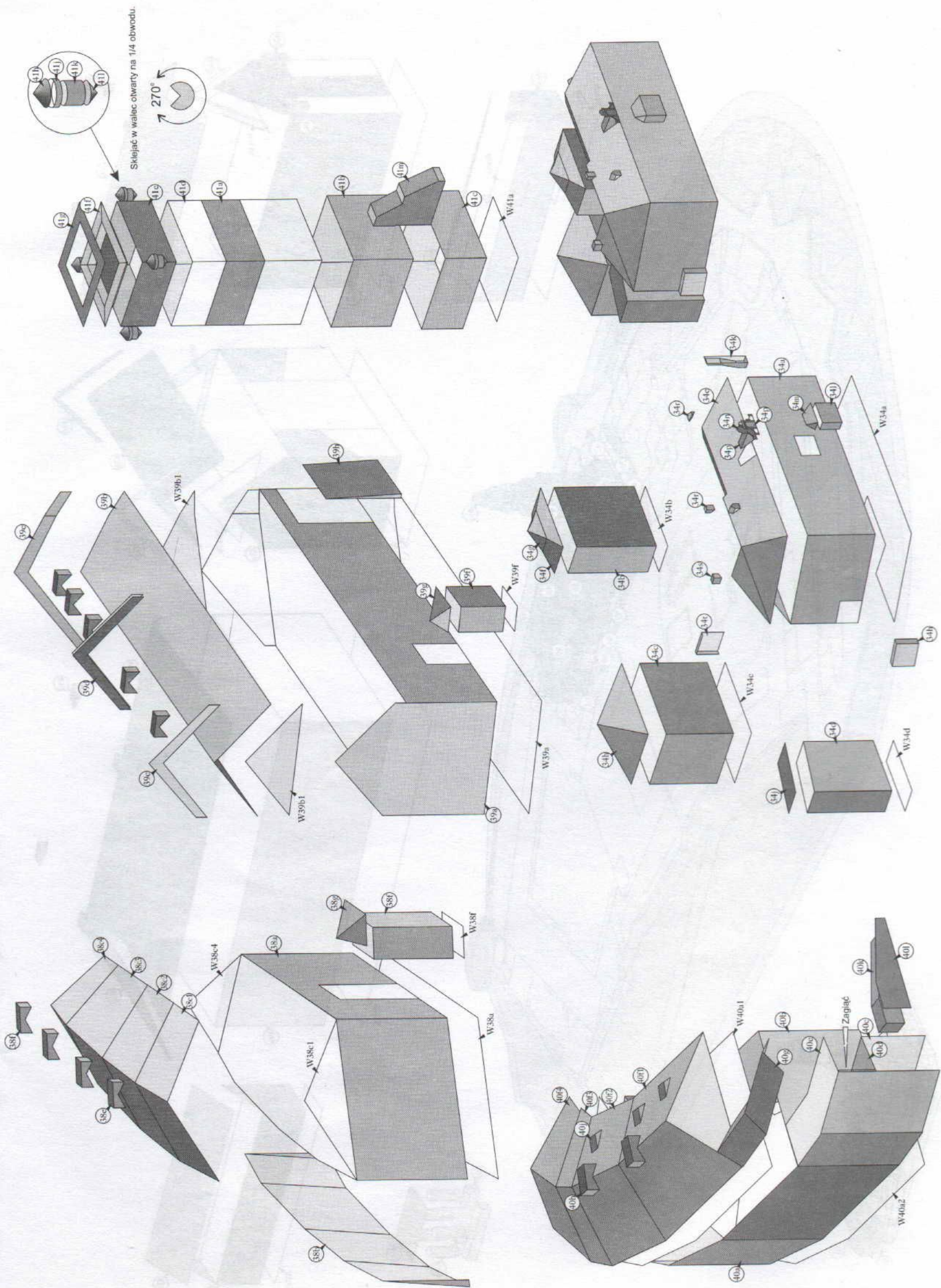

Sklejać w wałek otwarty na 1/4 obrotu.



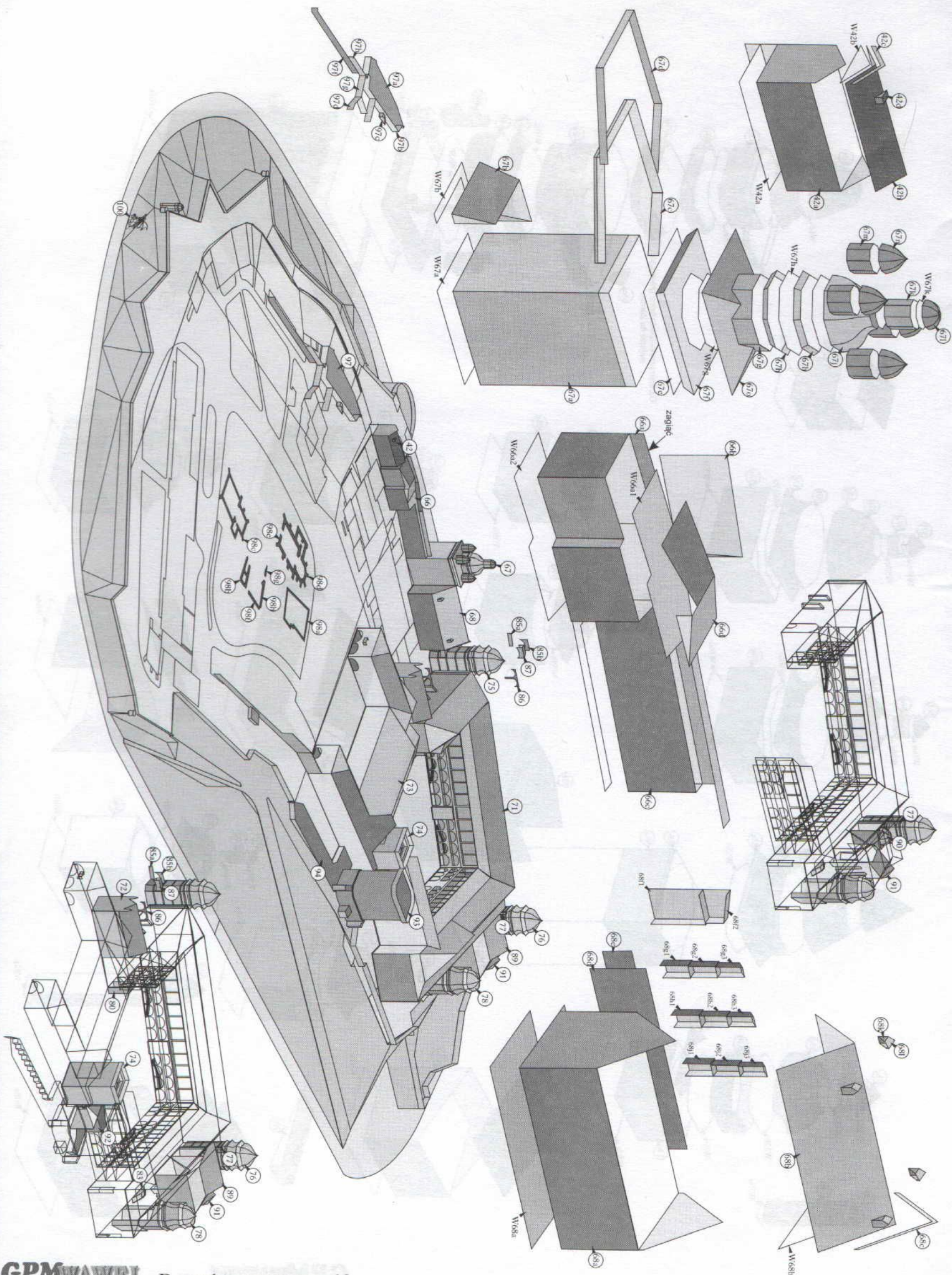

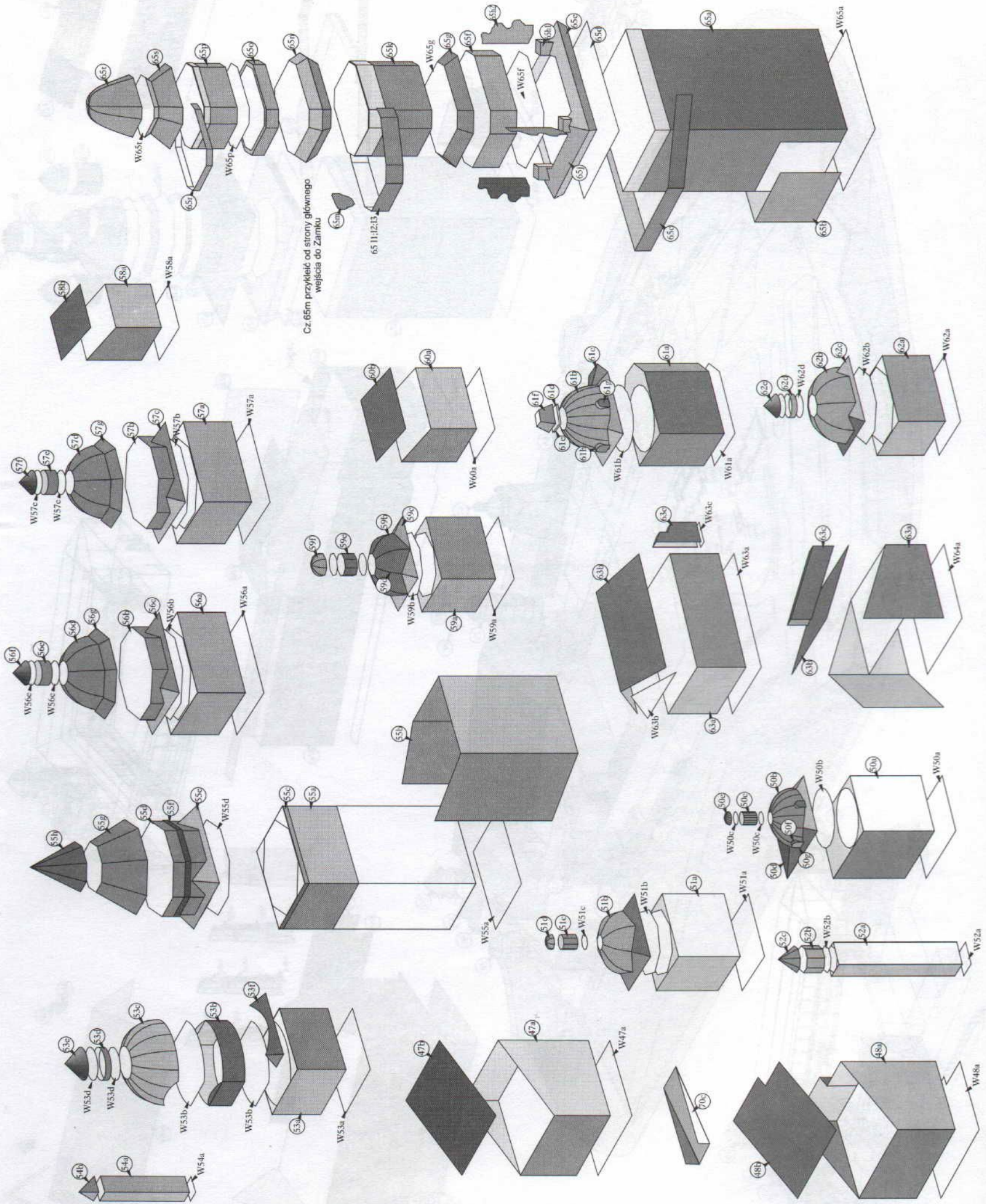

Cz. 65m przykleid od strony głównego wejścia do Zamku

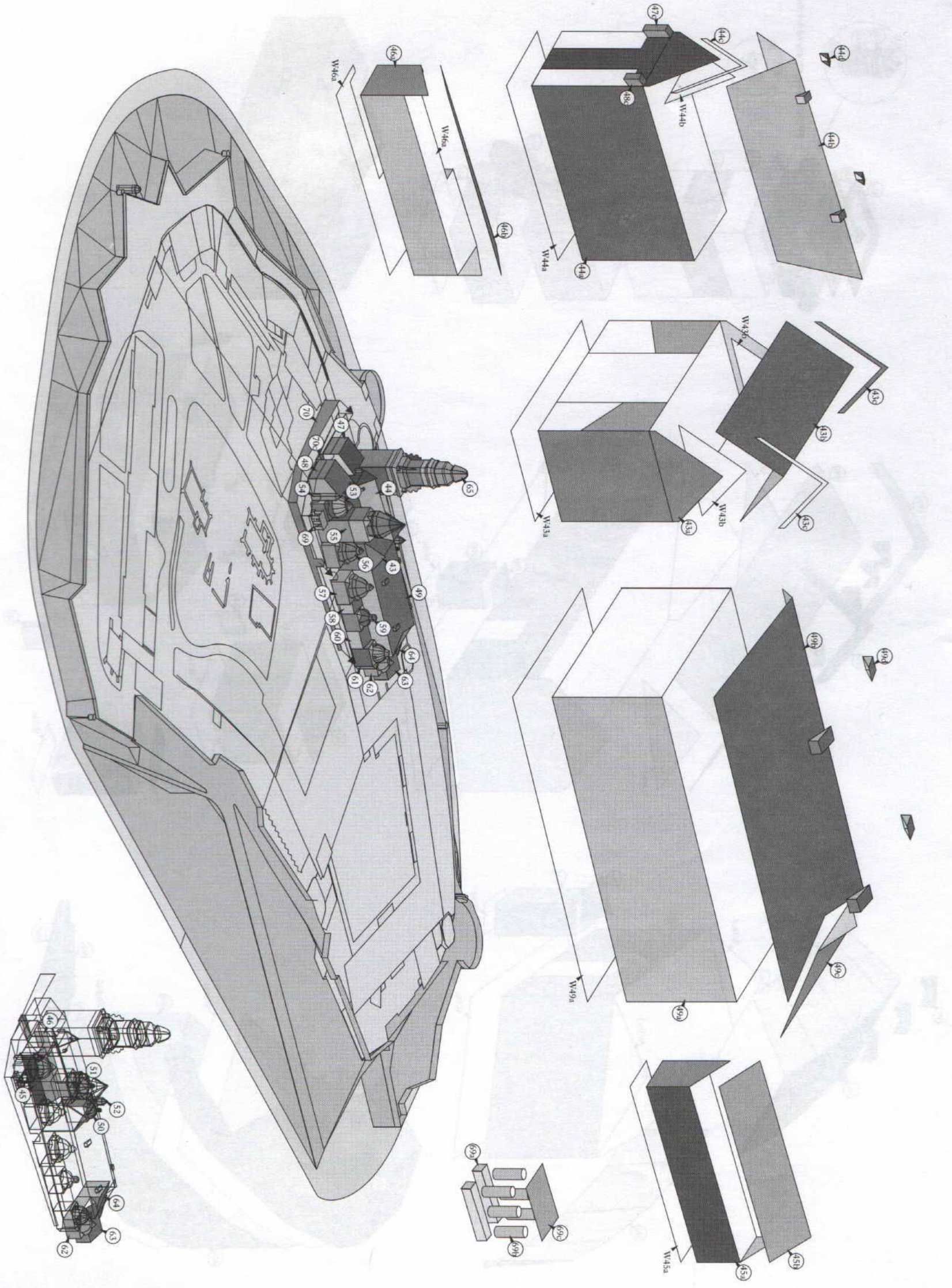





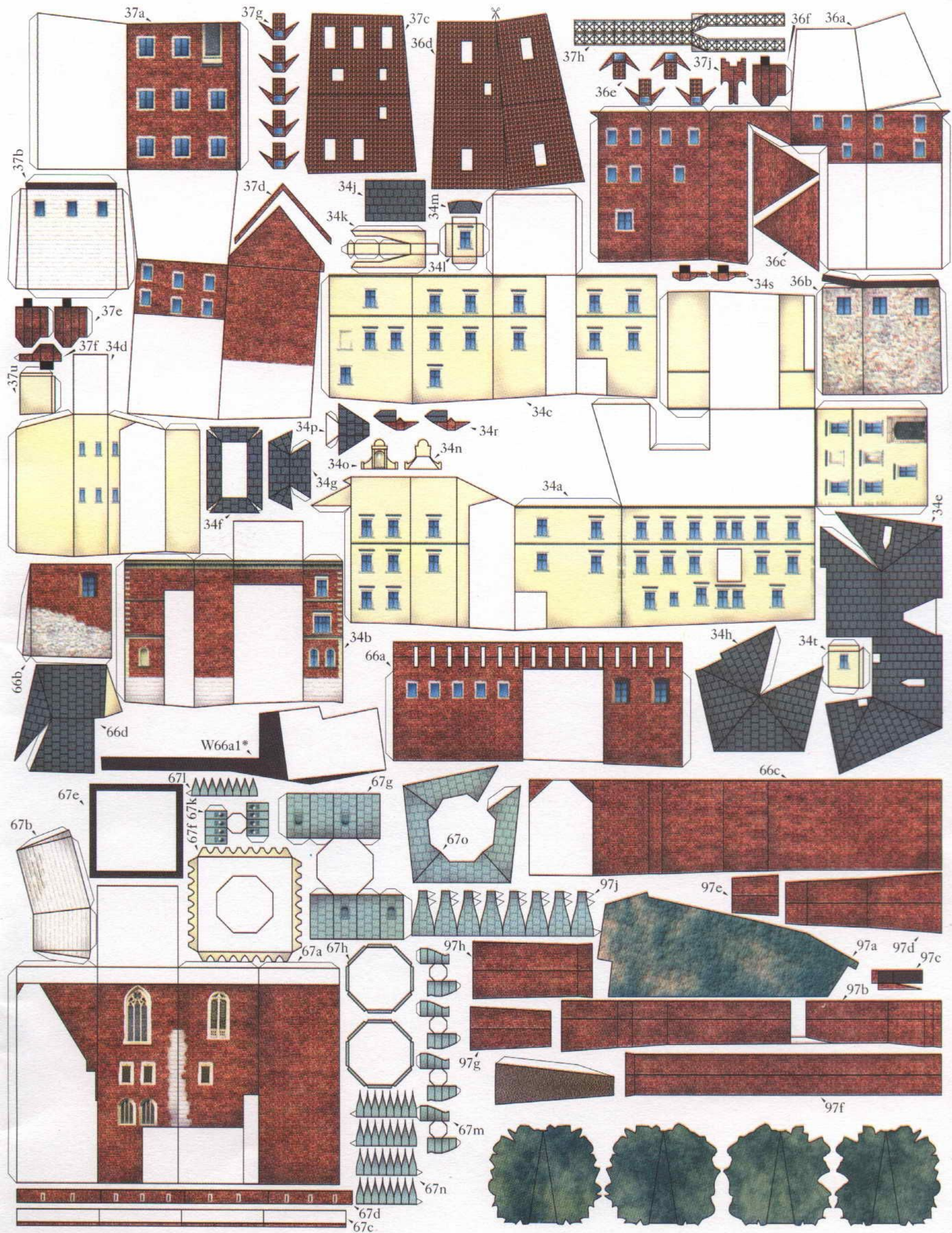

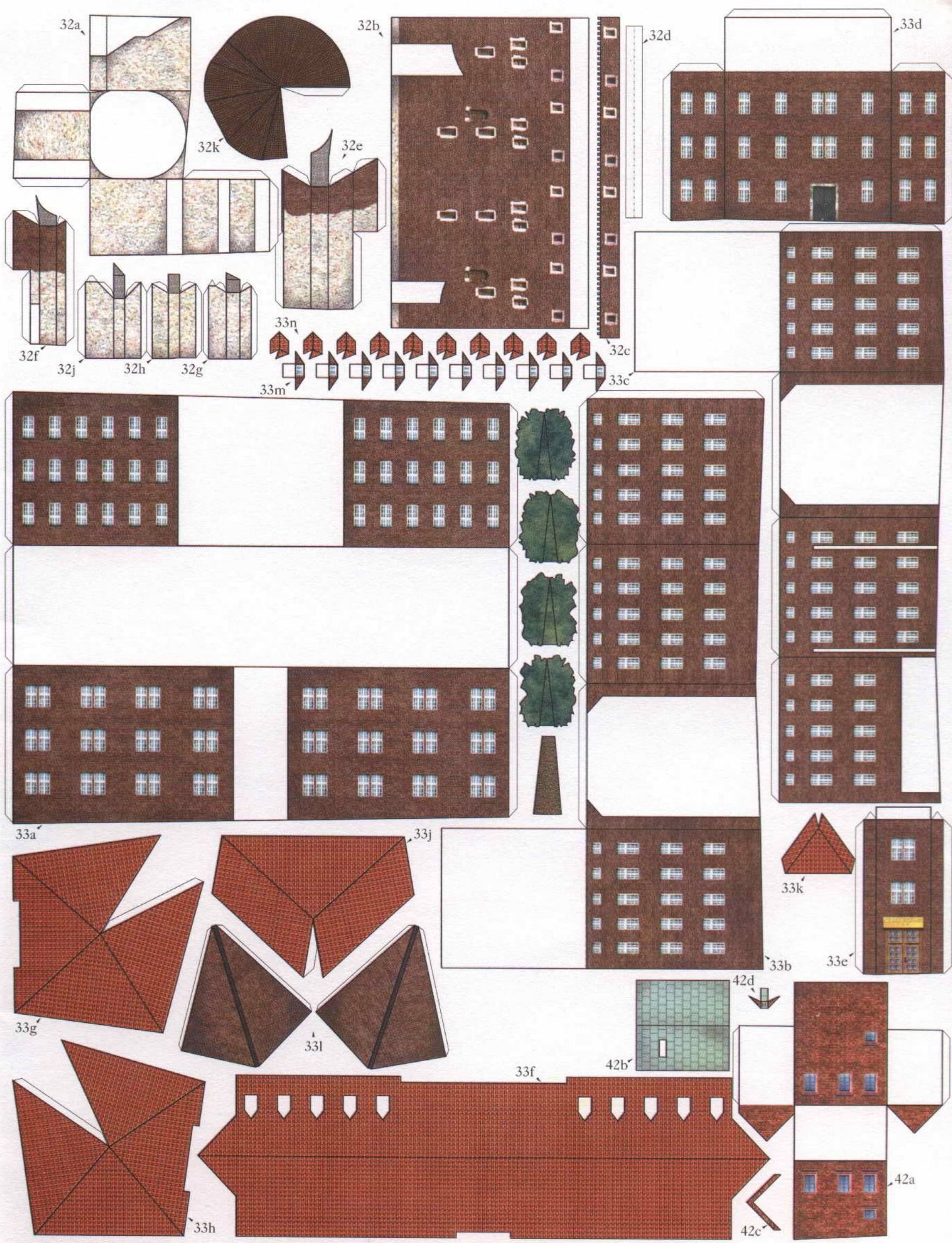

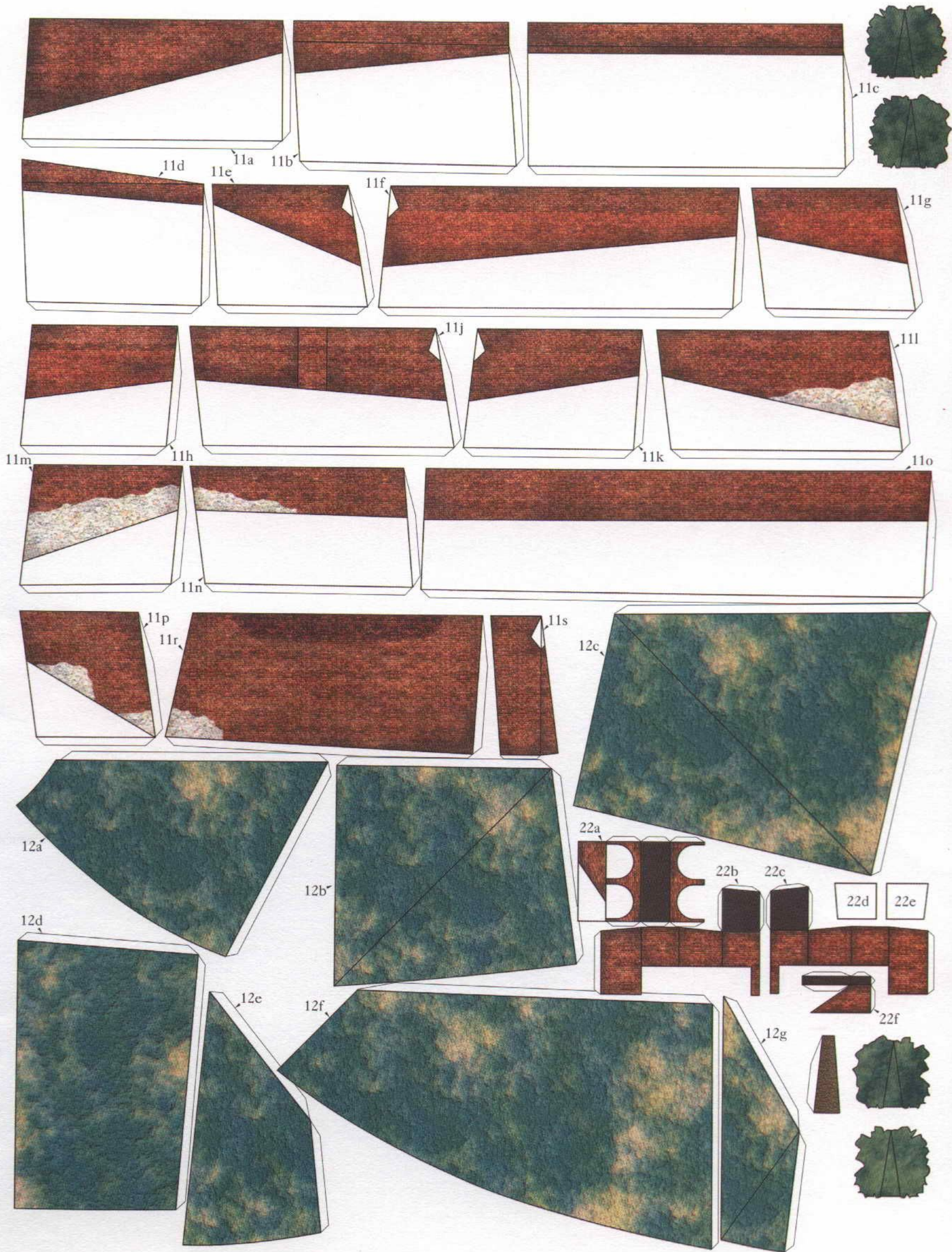

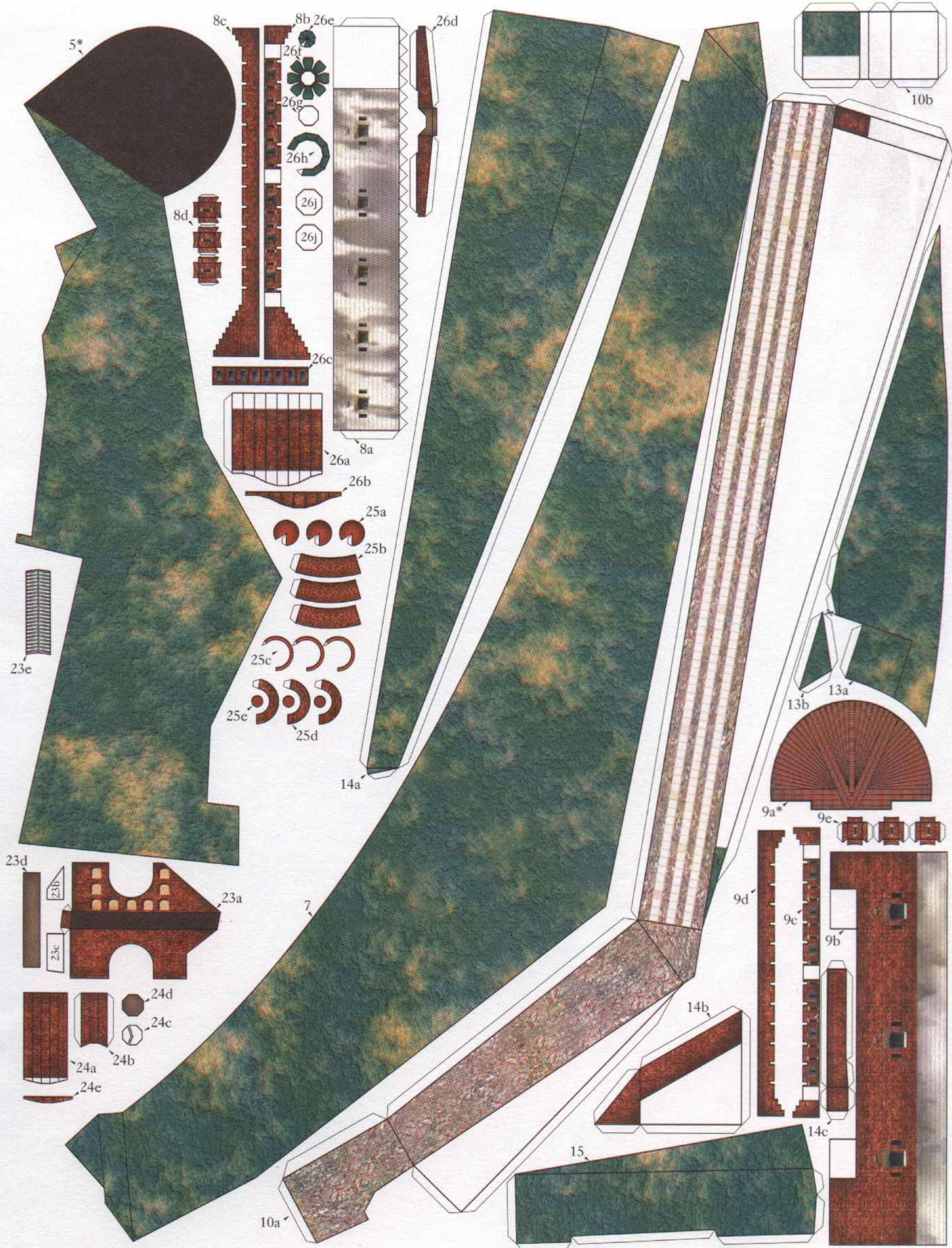

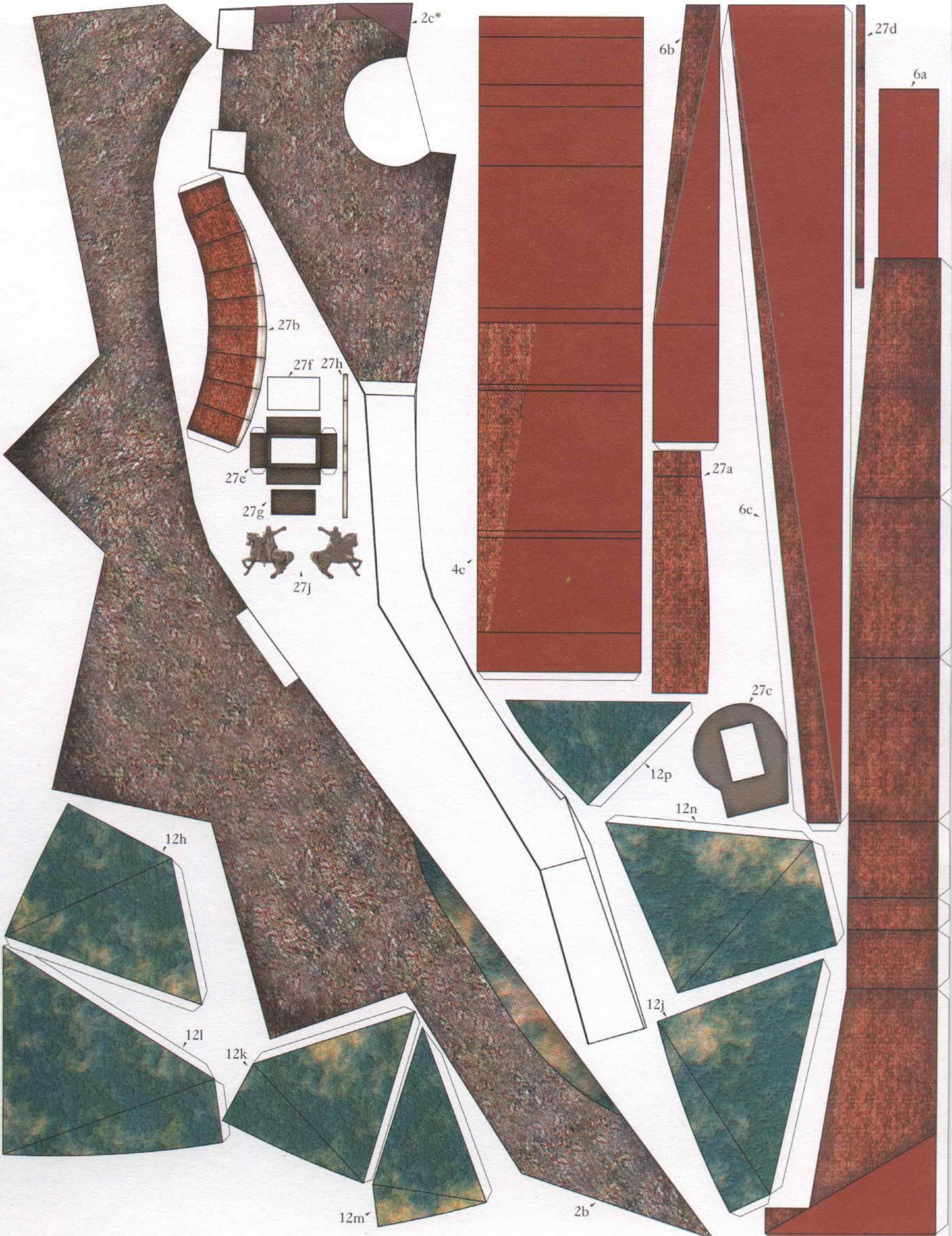

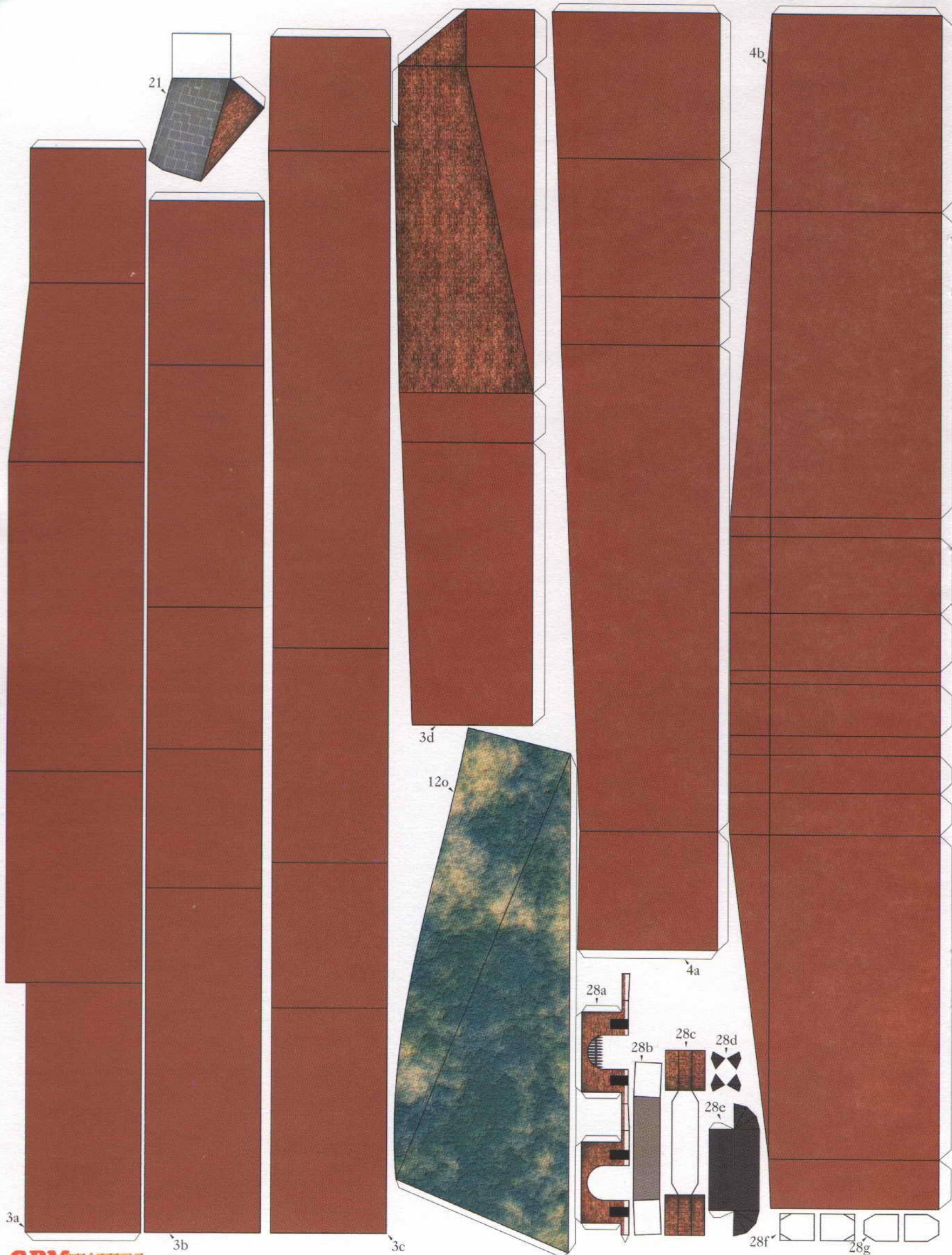

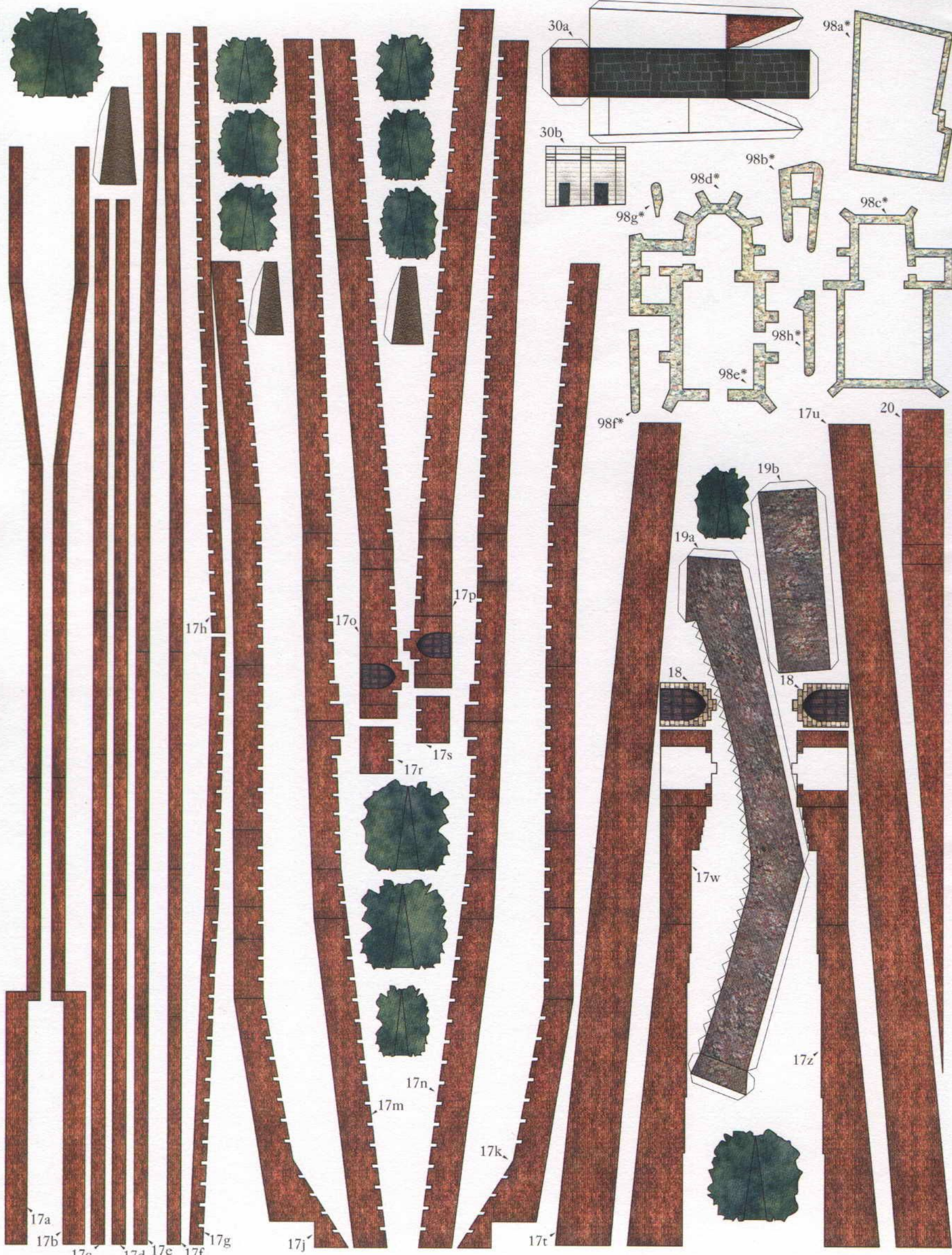

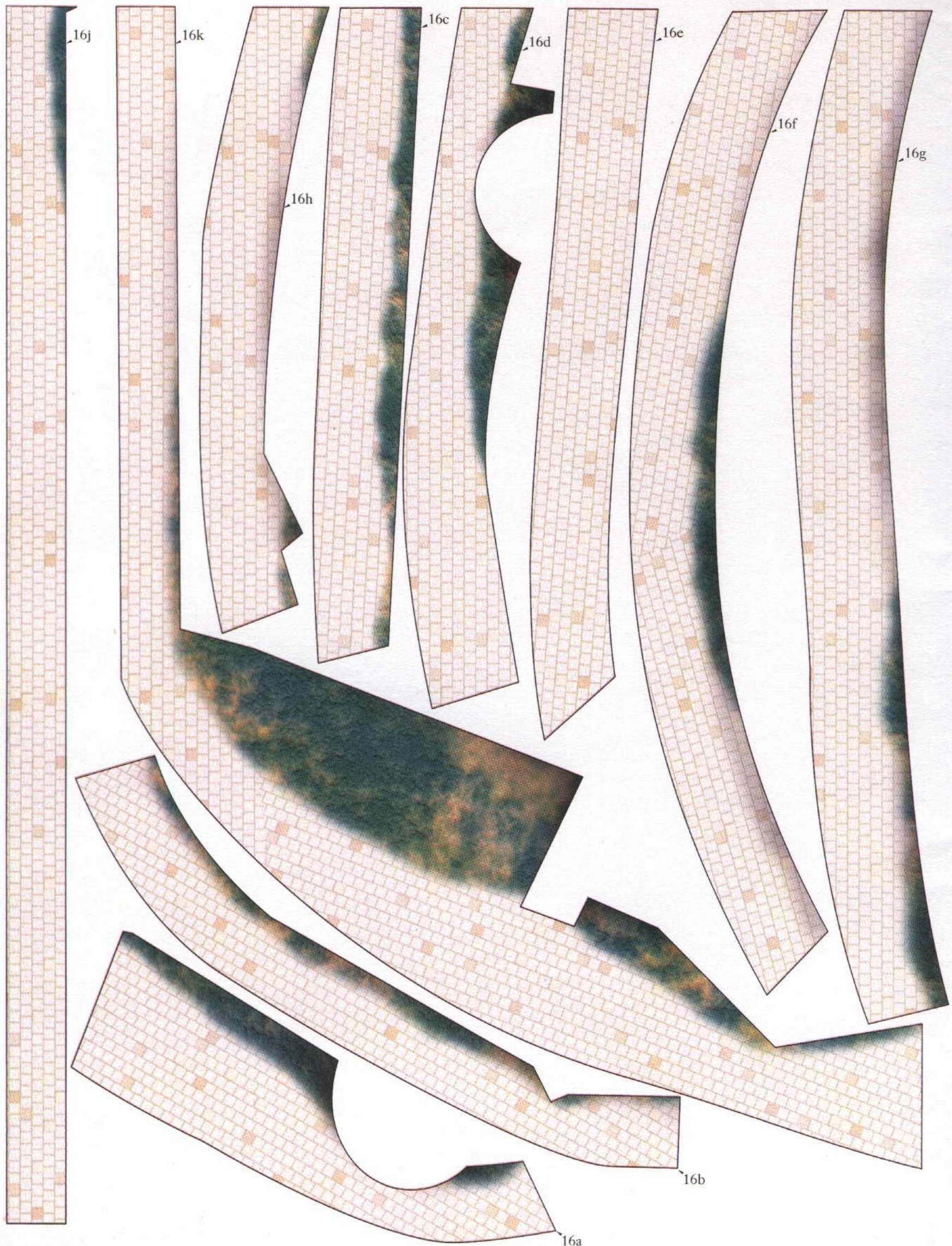

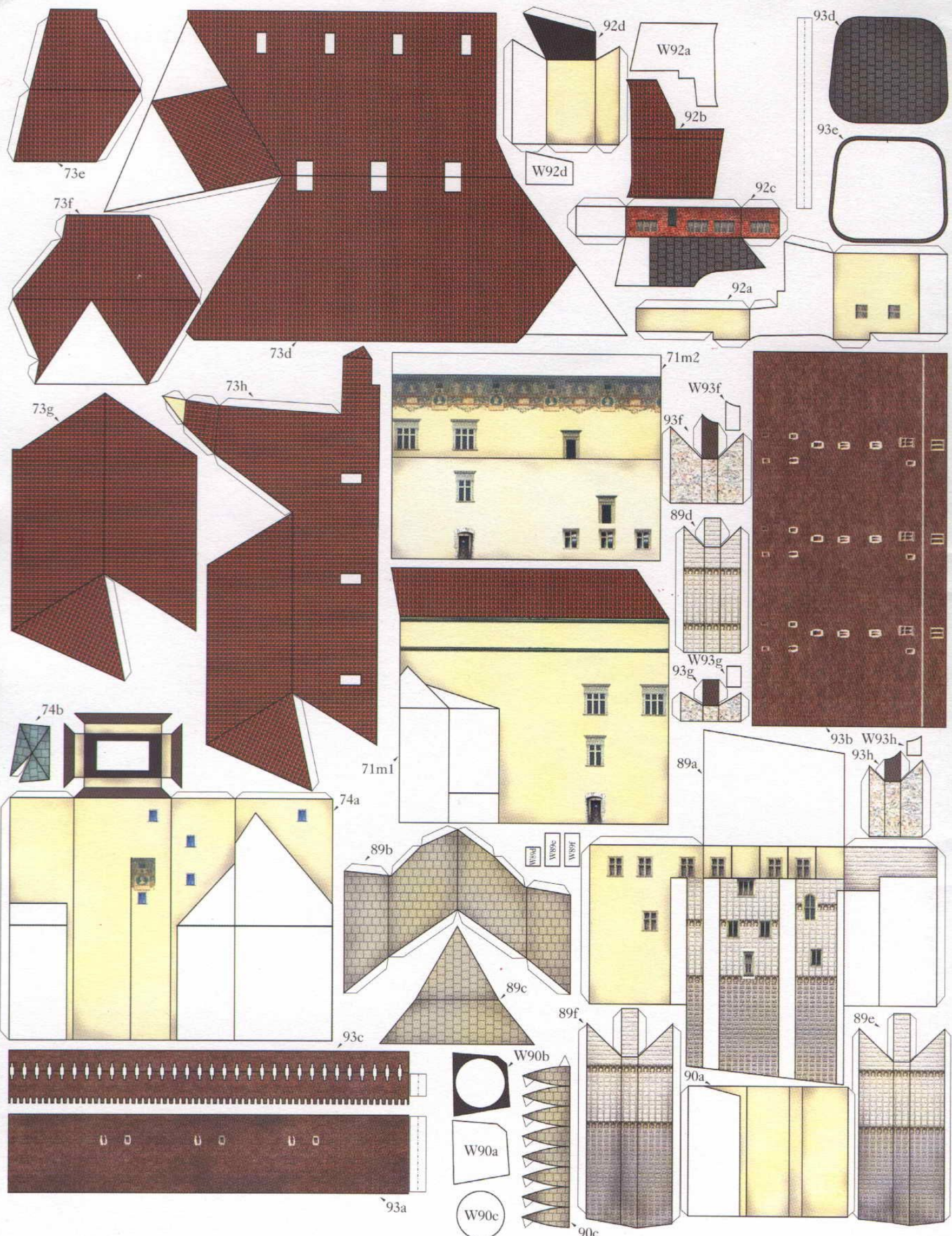

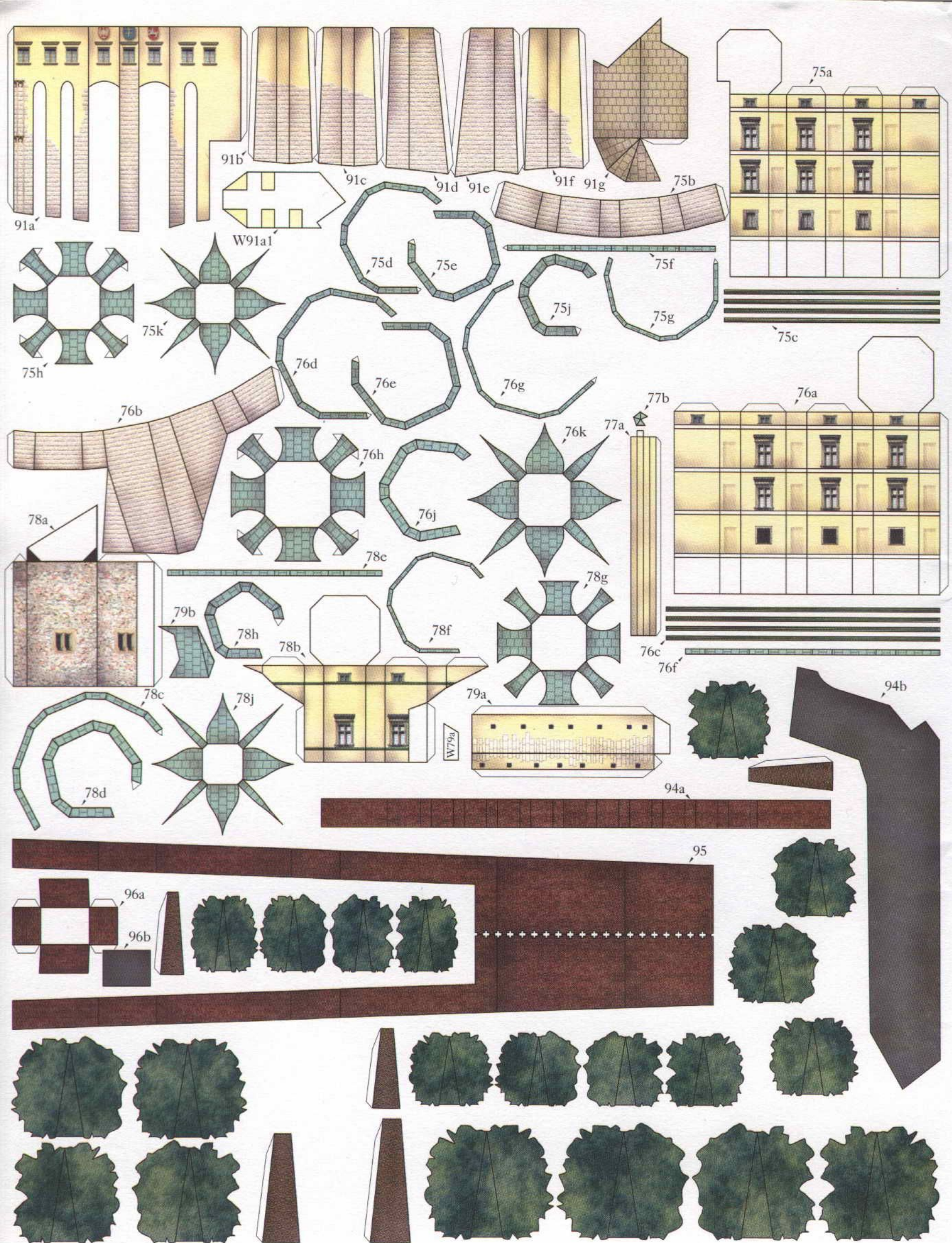

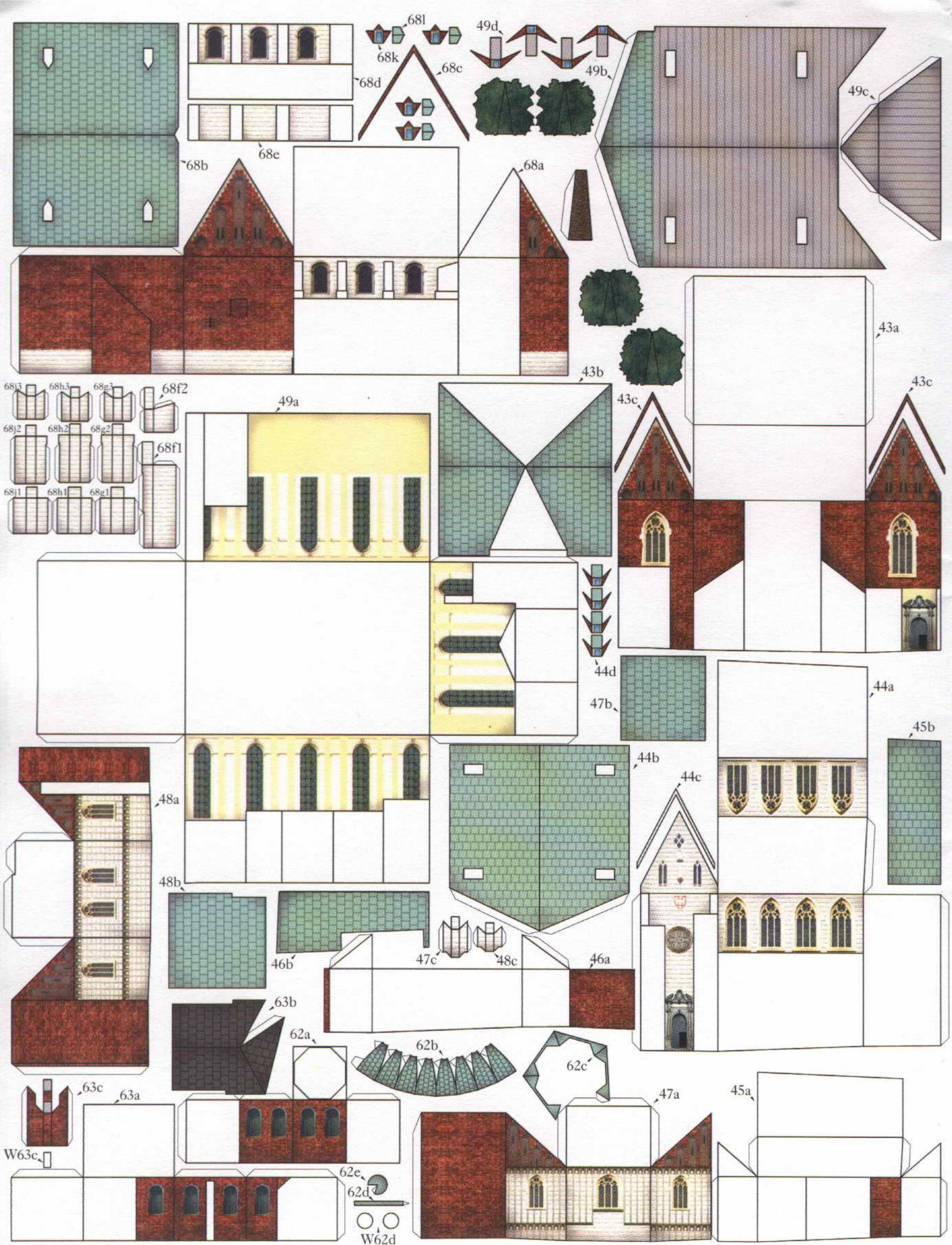

W71a1*

W71a4*

W71a4*

W71a3*

W71a2*

W71f*

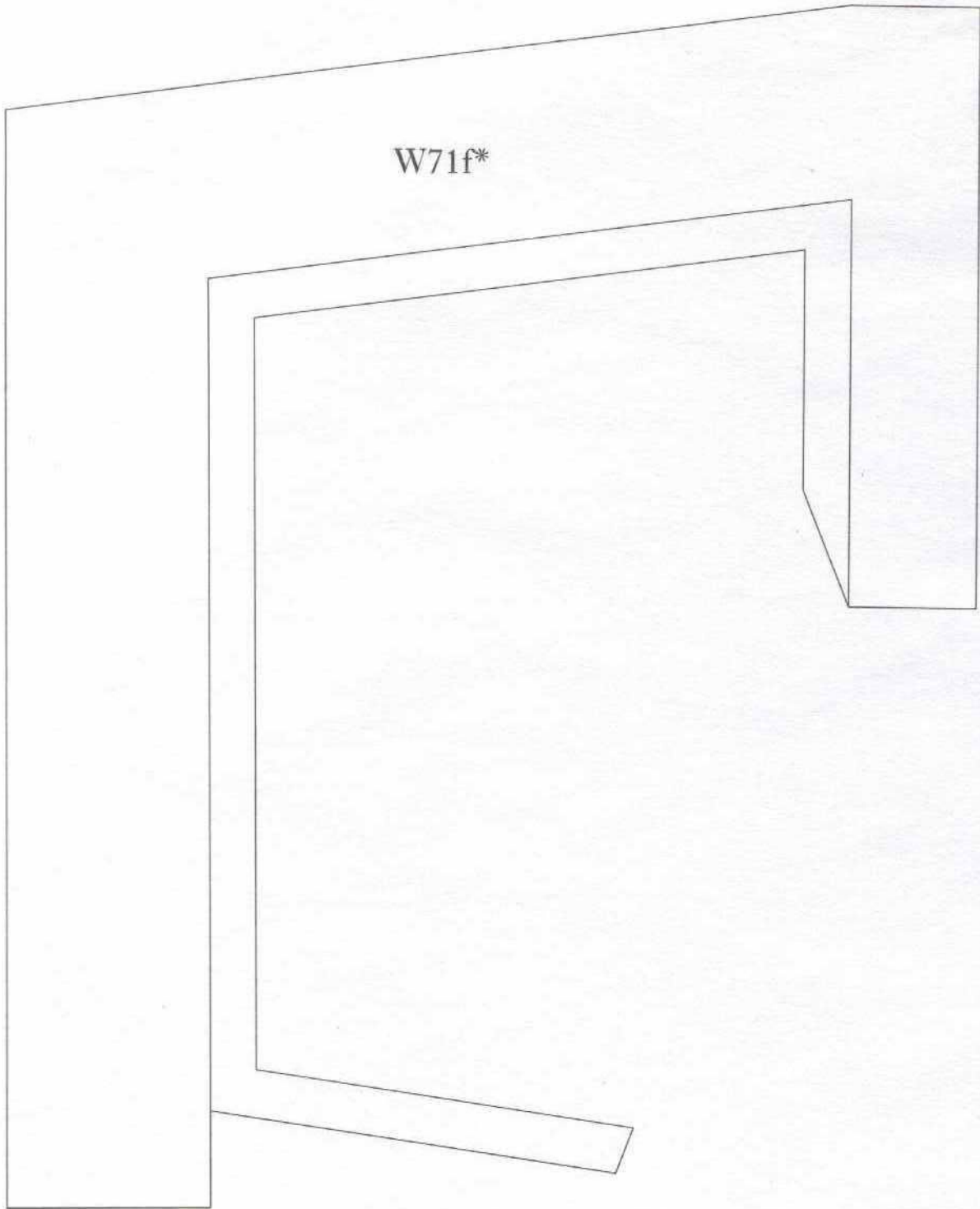

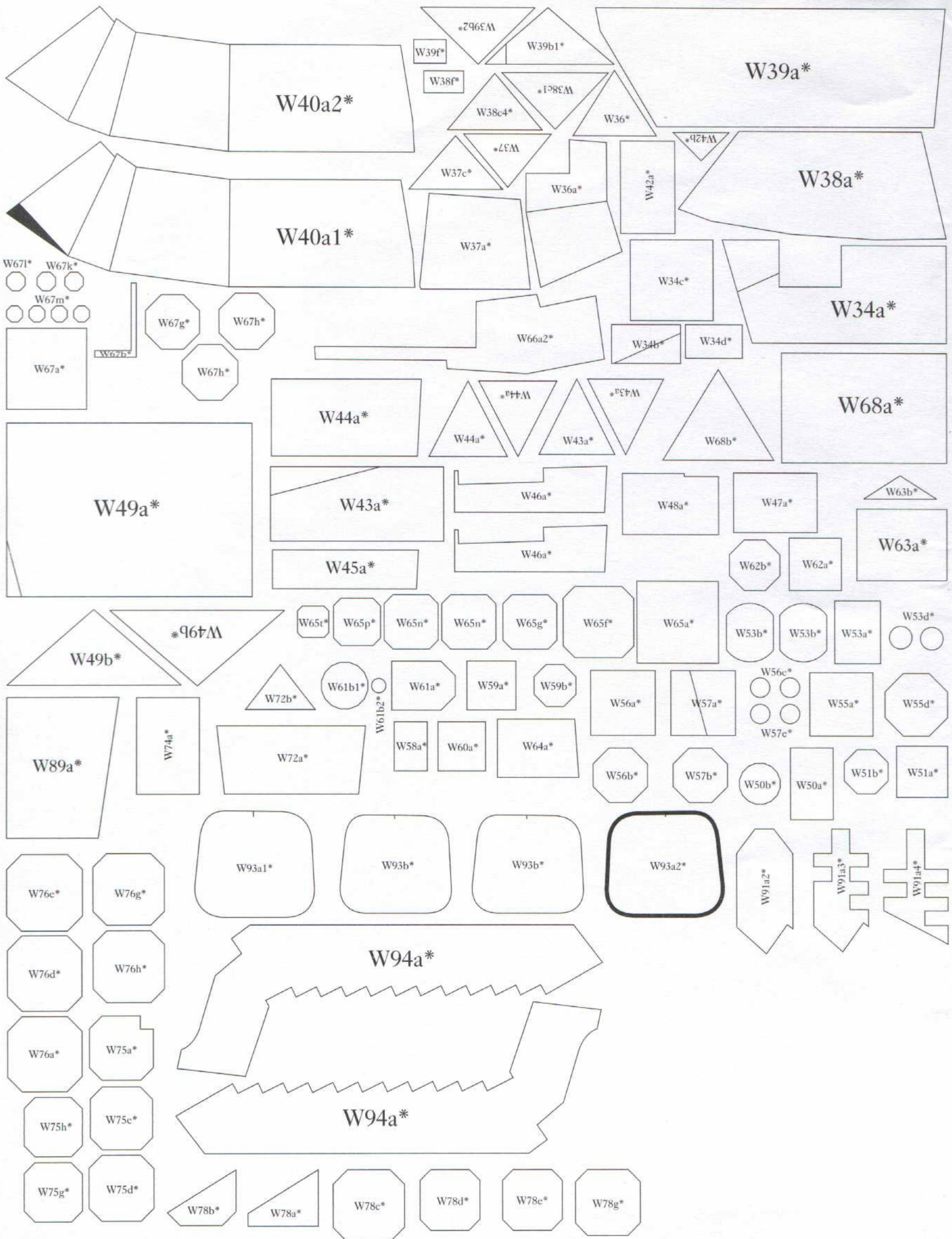



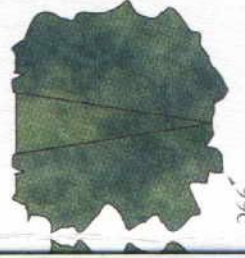
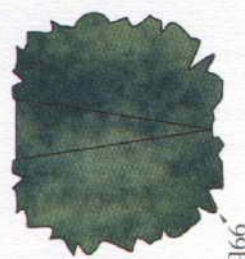
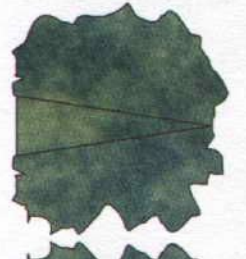
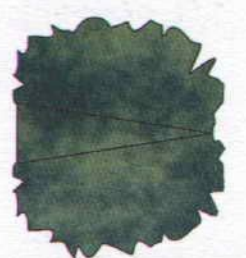

99a

99b

99c



100

99a

99c

96

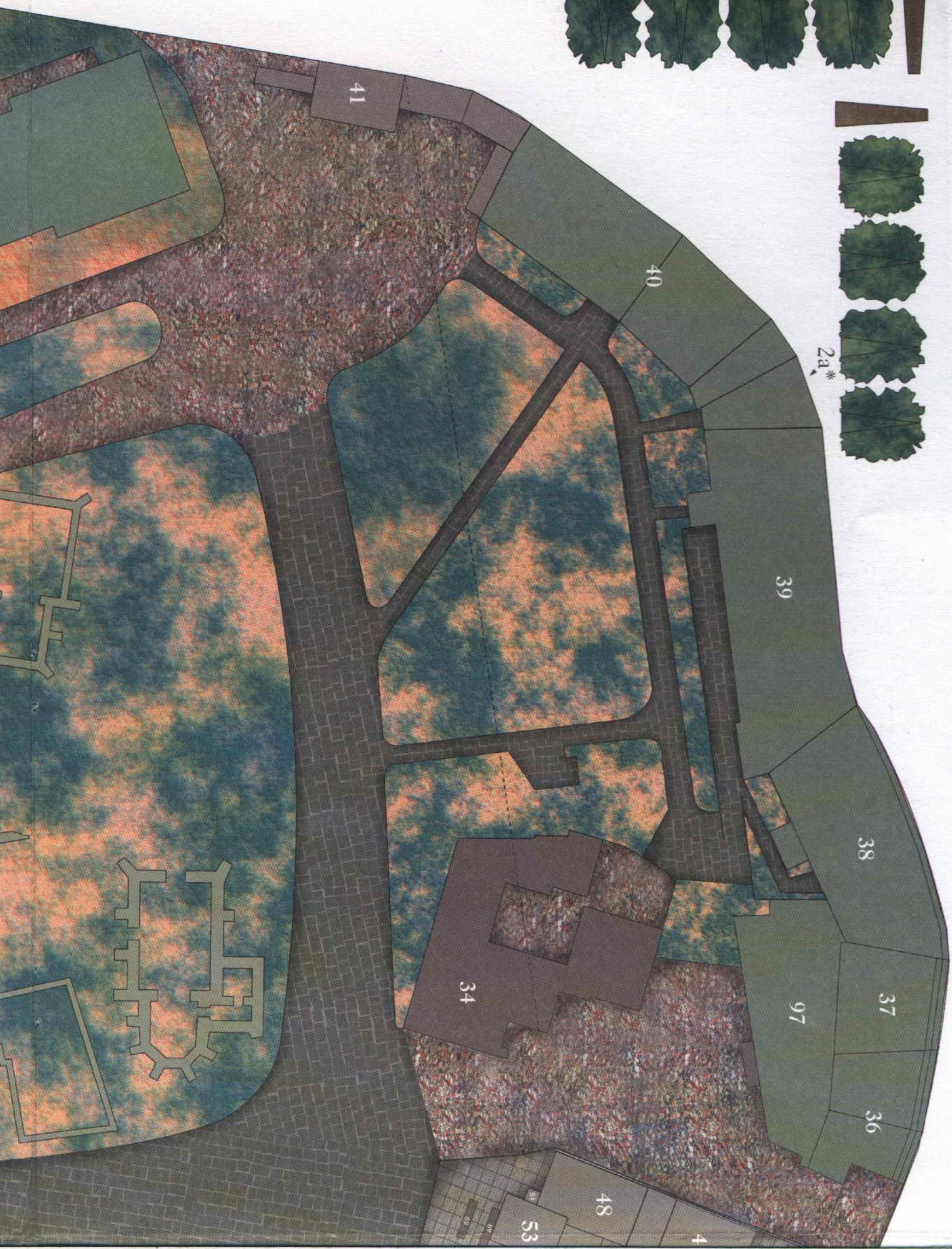

2a*

41

40

39

38

37

36

34

97

48

53

4

