

MINIBOX 1:300

Kolejiště

Dvaapůlkrát zmenšené kolejiště TT

Nezbytným doplňkem jakékoli modelové železnice je „zelená“ - stromky a keře. A ani v našem miniboxovém kolejišti nechyběj, zde je jejich seznam:

- A - B3 001 - Listnatý háj I
- B - B3 002 - Listnatý háj II
- C - B3 003 - Listnatý háj III
- D - B4 001 - Listnatý háj I
- E - B2 001 - Javor I
- F - B3 004 - Listnatý háj IV
- G - B6 001 - Lipová alej I
- H - B2 002 - Lípy I
- I - B1 001 - Javor I
- J - B1 002 - Třešeň I
- K - B1 004 - Smrk I
- L - B1 003 - Smrk II
- M - B6 002 - Smrková alej I

Pozice jednotlivých stromů, hájů i alejí můžete vidět na nákrese půdorysu, který si pečlivě uschovejte, protože ho budete používat vždy, když otiskneme vystřihovánku „zeleně“.

V dnešním ábíčku vám přinášíme listnatý háj I - **WD B4 001**, javor I - **WD B1 001**, tři stromy třešně I - **WD B1 002**, motorovou lokomotivu T 478.3 753 - **WD J3 001**, vojenská automobil Tatra 815 VVN 8x8 - **WD H7 008** a autobusy Karosa LC 736 - **WD H3 004** a Karosa LC 734 - **WD H3 001**.

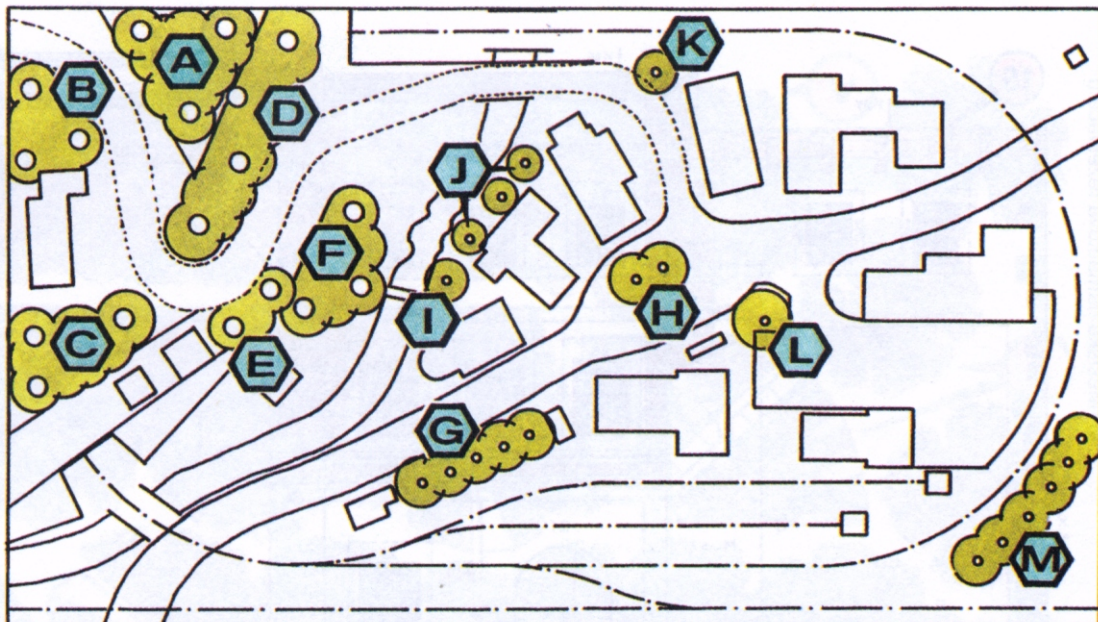
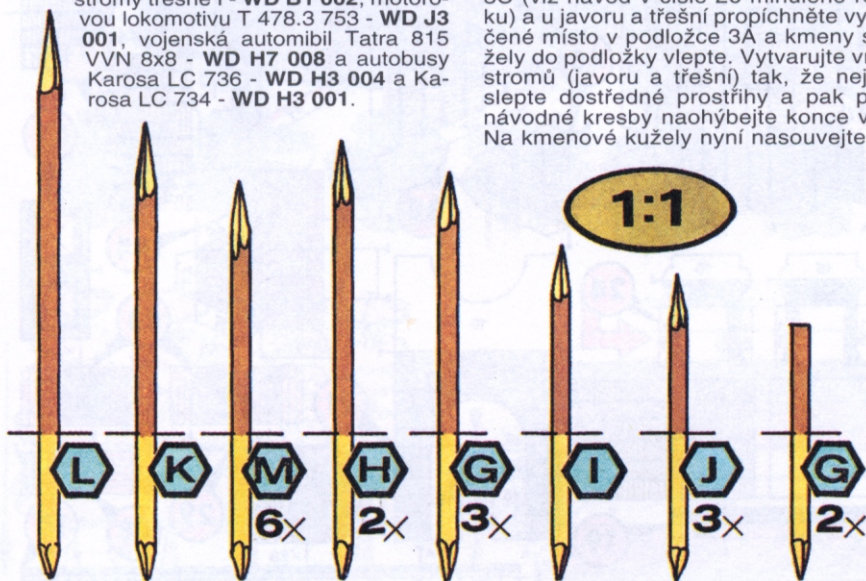

Zpracování stromů: Přečtěte si návod a prohlédněte návodné kresby. Pracujte pečlivě a při lepení nespěchejte. Díly nahrubo vystříhnete a z rubu si je označíte (hlavně u listnatého háje). Nastříhnete nebo naříznete kmenové chlopně a díly vystříhnete. Stočte kmenové kužely (u javoru jen jeden, u třešně tři) a slepte je. U javoru a třešně si připravte podle návodného obrázku špejle, obarvte je na tmavohnědo a spojte s kuželem. U listnatého háje přilepte jednotlivé kmenové kužely na místo vyznačené na podložce 3C (viz návod v čísle 26 minulého ročníku) a u javoru a třešně propíchněte vyznačené místo v podložce 3A a kmeny s kužely do podložky vlepte. Vytvarujte vrstvy stromů (javoru a třešně) tak, že nejprve slepte dostředné prostrhíhy a pak podle návodné kresby naohýbejte konce větví. Na kmenové kužely nyní nasouvejte jed-

notlivé vrstvy stromů. Číslo vrstvy odpovídá číslu na kuželech. Špičky chlopni se dotýkají horní omezovací čáry vrstvy. Po správném usazení vrstvy přilepte. Postačí malé kapky lepidla nanesené zvenku na špičky chlopni a sousední plochu na kuželech (kuželu). U listnatého háje tvoří vrstva č. I kmeny hájku - neheďte ji - lepení začíná vrstvou č. II. U javoru a třešně je kmenový kužel zkrácen o vrstvu č. I - neheďte je proto. Vrstvy č. II, III, IV a V přilepte v libovolném pořadí. Na špičky kuželů přilepte ukončující vrstvu - díl č. VIII (u javoru a třešně č. VI). Nakonec zatřete bílá viditelná místa odpovídajícím odstínem řídké vodové barvy.

Sestavení lokomotivy: Opět si přečtěte návod a prohlédněte návodnou kresbu. Narýhujte ohyby a díly přesně vystříhnete. Při lepení nenatírejte celé lepené plochy, ale lepte bodově, malými kapkami lepidla, 5 - 8 mm od sebe. Začnete slepením lokomotivy. Slepte díl 1 podle pořadí čísel v kroužcích na chlopni. Zpracujte dva díly 3 a přilepte je k dílu 1. Opakováním tahem přes hranu stolu zaoblete díly 2, 7 a střechu 2 nalepte (tečka na tečku) na díl 1. Nejprve jednu chlopu, po zaschnutí lepidla druhou a na závěr oba konce střech. Pouze chlopněmi přilepte dva díly 4. Slepte rub a líc dílů 5 a přilepte je k dílu 1. Lokomotivu dokončíte nalepením krytu 7 a čelních oken s reflektory - dva díly 6. Nakonec zatřete bílá místa lepených spojů a hran patřičným odstínem vodové barvy.

Slepení ostatních dopravních prostředků je jednoduché, protože se jedná o prosté krabíčky. Modely slepte podle pořadí čísel v kroužcích na chlopni.

Milan Weiner

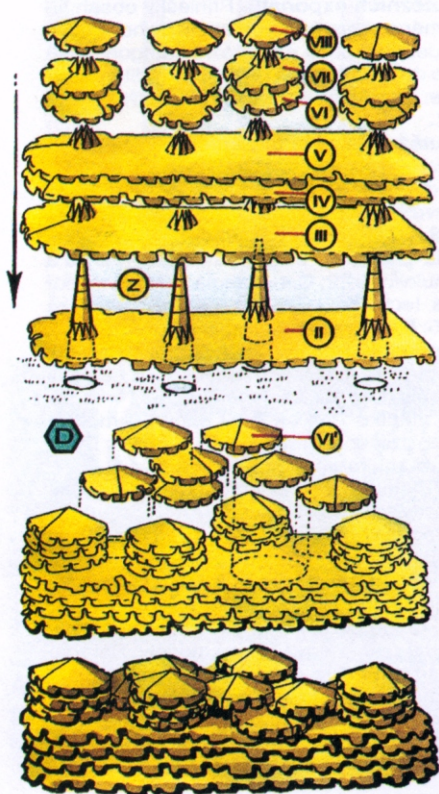
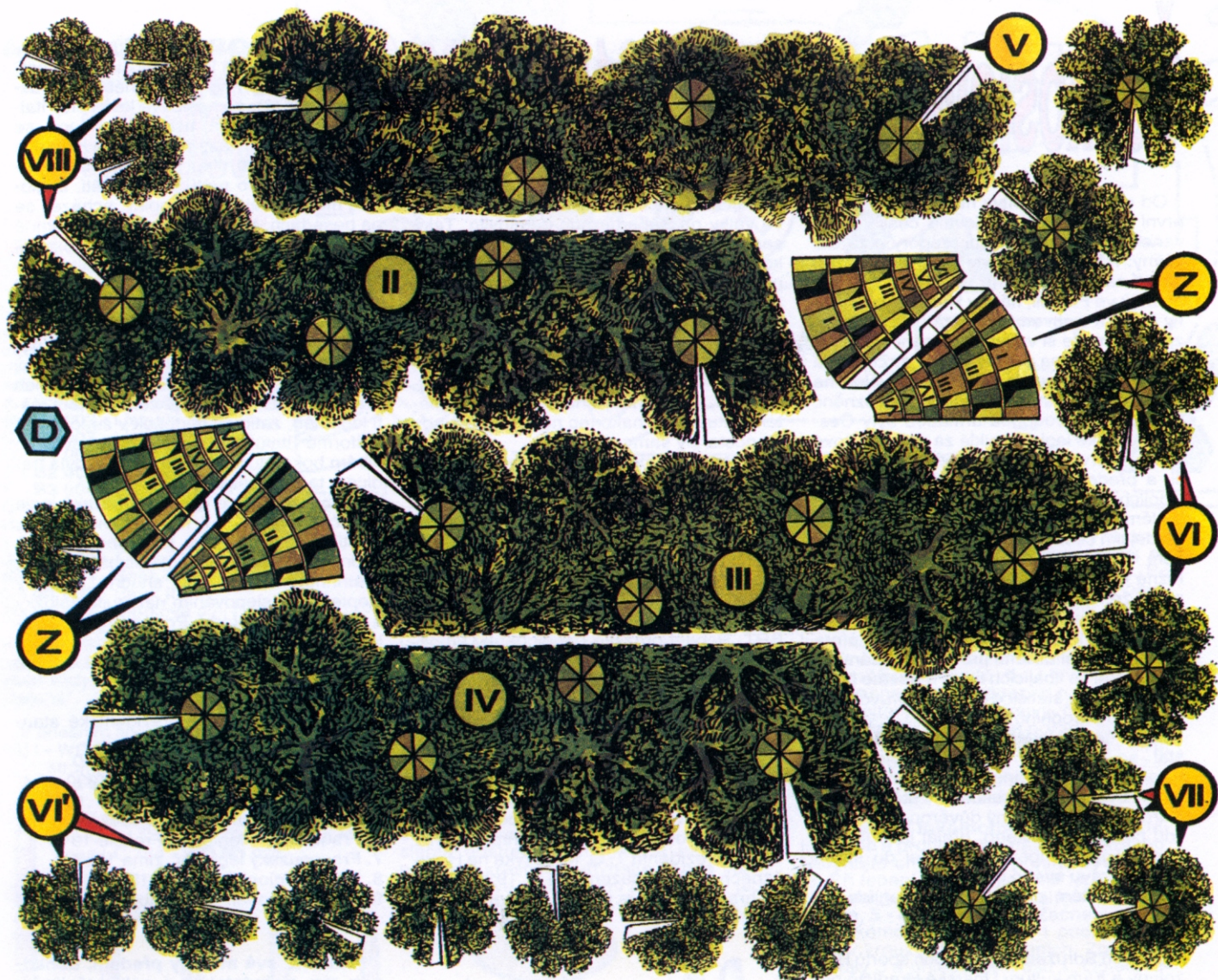

Motorová lokomotiva

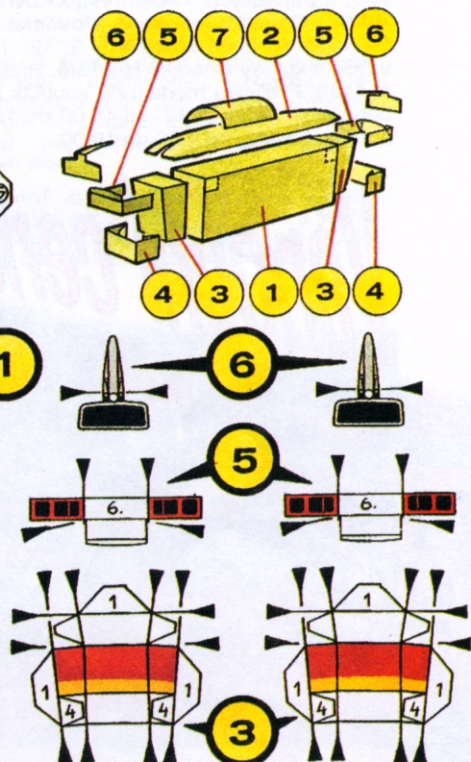
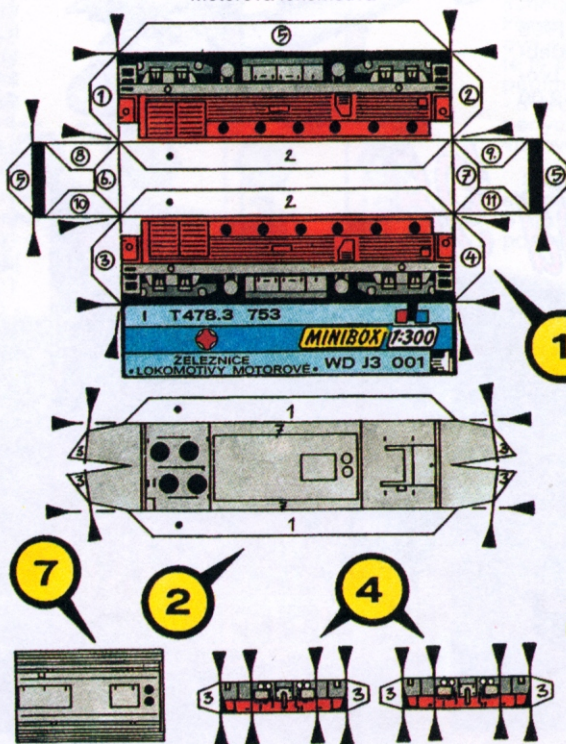



Kolejiště

MINIBOX 1:300
Dvaapůlkrát zmenšené kolejiště TT

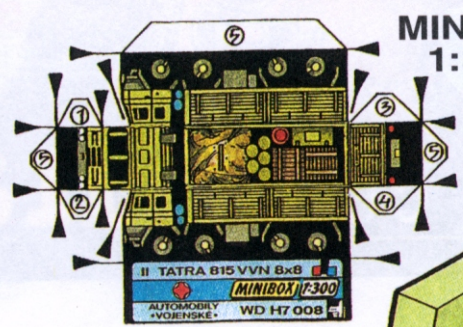
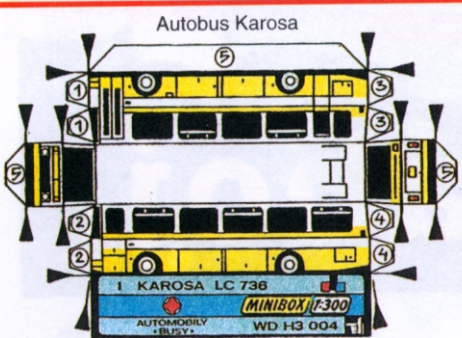
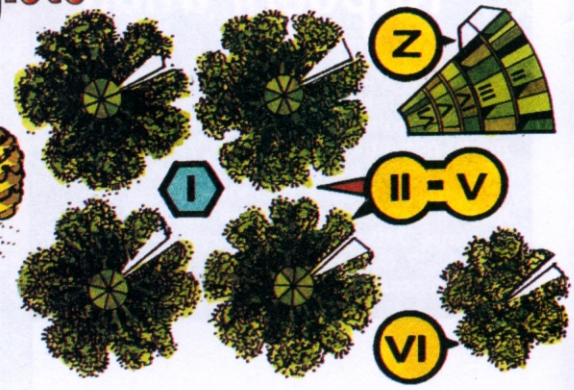
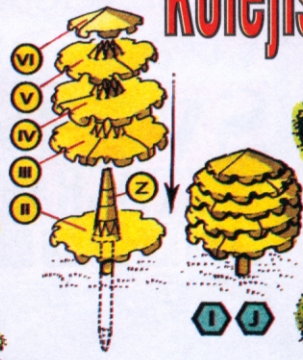

Vojenský automobil Tatra

