

Model kartonowy

1:25

Pz.Kpfw. IV H

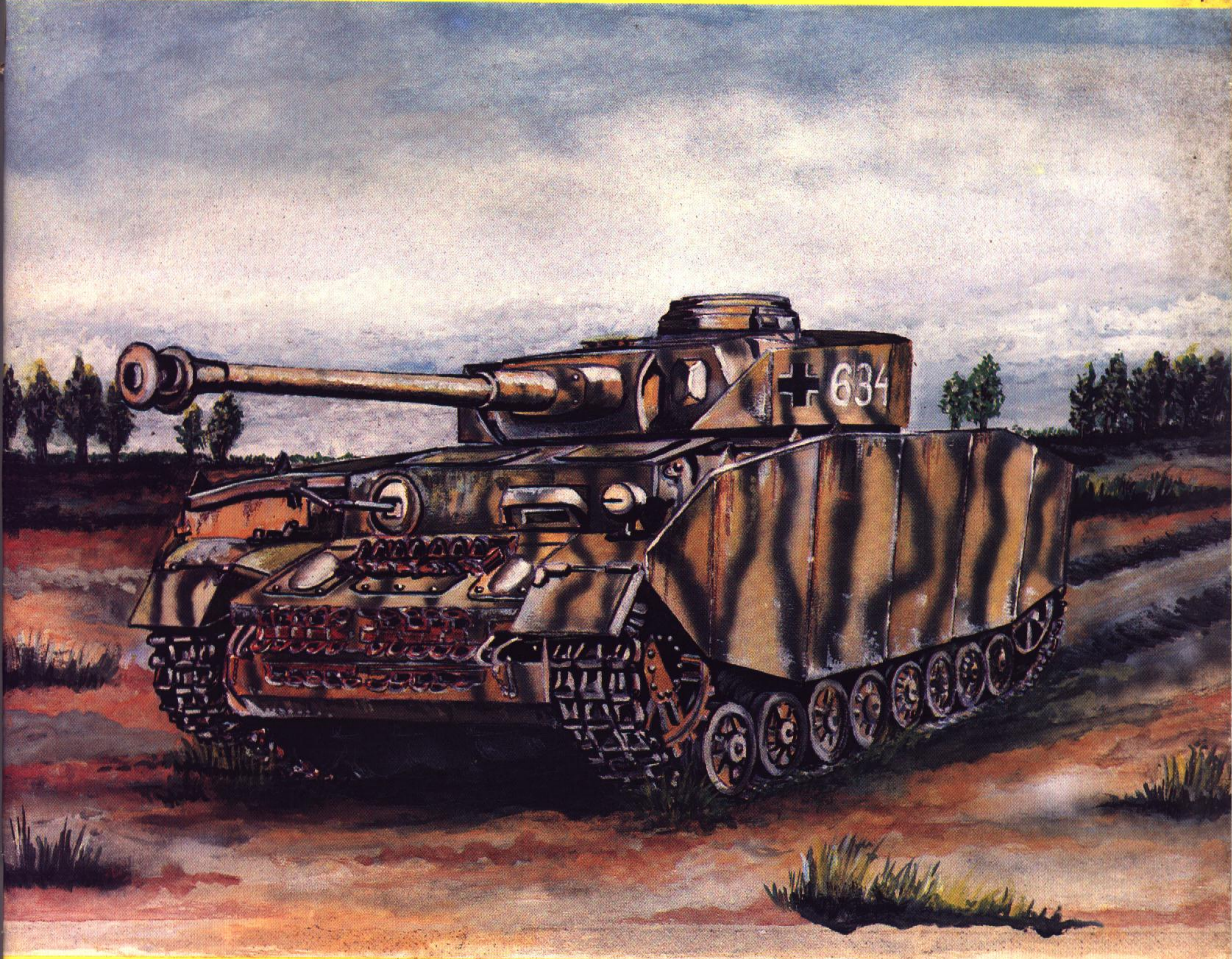

GPM Nr 106

Pz.Kpfw.IV H

Opracowanie graficzne i opis: **Paweł Homerski** - Łódź

Pz.Kpfw. IV był jednym z podstawowych czołgów Wehrmachtu. Produkcję seryjną uruchomiono w 1937 roku. Był to najbardziej powszechny i znany czołg niemiecki; popularna „czwórka” lub „Panzer IV”.

W czasie wojny Pz.Kpfw. IV ulegał kolejnym modernizacjom, m.in: zmiana armaty krótkolufowej na długolufową, wzmocnienie pancerza, dodanie ekranów, co uczyniło z niego groźnego przeciwnika dla T-34 i Shermana.

Wersja H, której model będziecie budować, jest jedną z ostatnich. Posiada dodatkowo ekrany przeciwko pociskom kumulacyjnym oraz długolufową armatę 75 mm.

Dane techniczne:

Masa - 25 t; załoga - 5 ludzi; wymiary: długość - 7015 mm, szerokość - 2880 mm (z ekranem), wysokość - 2680 mm, prześwit - 400 mm; zasięg: po drodze - 210 km/h, w terenie - 130 km/h; prędkość max - 40 km/h; pancerz - do 80 mm; pokonywanie przeszkód: ściany pionowe - 600 mm, wzniesienia - 30 stopni, brody - 1200 mm, rowy - 2200 mm; uzbrojenie - 1 armata 75 mm L/48, 2 k.m.(na podwoziu „Panzer IV” budowano również inne wozy bojowe, m.in: Jagdpanzer, Sturmgeschütz, Hummel, Nashorn; zestawy p/lot - Ostwind, Möbelwagen, Wierbelwind).

Opis budowy:

Przy wykonywaniu modelu proponuję zapoznać się ze zdjęciami Pz.Kpfw.IV H, zamieszczonymi w zeszyście.

Uwagi ogólne:

Części oznaczone gwiazdką naklejamy na tekturę 1 mm
części oznaczone literą L - lewa strona
części oznaczone literą P - prawa strona
części oznaczone literą W - wyciąć

Kadłub:

Budowę modelu rozpoczynamy od wykonania szkieletu - cz: P1; P2; P3; P4L; P5; P6; P7P; P8; P9; P10; P11; P12c; P12b - podklejamy tekturą. Część P12a proponuję wzmocnić, naklejając na tekturę ok. 0.5 mm. Wymienione wyżej części skleamy wg rysunków. Następnie szkielet kadłuba oklejamy elementami poszycia, od spodu cz.1, z przodu cz.2, z tyłu cz.3. W części 4 wycinamy miejsce oznaczone literą W tak, aby nie zniszczyć wyrysowanych w niej części i przyklejamy od góry modelu. Do części 5L i 5P przyklejamy wypustki, cz.5a, gotowe elementy przyklejamy do boków modelu. Wanieki, cz: 6; 7; 9 przyklejamy od spodu w oznaczonych miejscach. Blotniki, cz: 59L, 59P skleamy w pół i przyklejamy do kadłuba. Obecnie przyklejamy boki kadłuba cz.6L i 6B. Żaluzje, cz.10L; 10P profilujemy i przyklejamy do kadłuba oraz boków wg obrysu na cz.6L / 6B.

Obecnie wykonujemy elementy układu jezdnego. Cz.60c naklejamy

na tekturę i przyklejamy w oznaczonym miejscu.

Koła napędowe, cz: 60.a, b, c, d, e, f, g, wykonujemy wg rysunków. Wózki wykonujemy z części oznaczonych numerami: 68, a, b, c, d, e. Część 68a należy usztywnić tekturą 1 mm, celem nadania odpowiednio dużej wytrzymałości, gdyż model jest silnie obciążony. Uwaga: cz.68e doklejamy od strony waniek, dopiero po przyklejeniu cz.68e. Pozostałe elementy układu jezdnego wykonujemy wg rysunków.

Gąsienice, cz: G1; G2; G3; G4, wykonujemy wg rysunków. Cz.G1 proponuję nakleić na karton, co nada odpowiednią grubość gąsienicy.

Obecnie wykonujemy części wyposażenia. Cz: 53a; 53b; 53c, wykonujemy wg rysunków i przyklejamy w oznaczonych miejscach. Cz.52 - 4 szt - uchwyty na zapasową gąsienicę, przyklejamy z przodu modelu w oznaczonych miejscach. Wizjer skleamy z cz: 15a; 15b. Proponuję przykleić najpierw cz.15b, a następnie wpasować cz.15a. Reflektory, cz: 56, a, b, c, d, e, f, wykonujemy wg rys. i przyklejamy z lewej i prawej strony błotników.

Pozostałe elementy kadłuba przyklejamy w oznaczonych miejscach. Obecnie przystępujemy do wykonania mocowań ekranów bocznych kadłuba. Uwaga: elementy 76a i 76 b proponuję wyciąć skalpelem w celu uniknięcia ich zwichrowania. Z cz.76b wykonujemy belkę i przyklejamy do cz.76a - wg rys. Elementy łączące kadłub z belką, cz.76d, kształtujemy i przyklejamy do kadłuba w oznaczonych miejscach. Do cz.76d przyklejamy belkę ekranów, należy zwrócić uwagę na symetryczne ustawienie belki względem kadłuba.

Obecnie przyklejamy z przodu cz.76f, z tyłu cz.76 e oraz cz.76c, 5 szt. do błotników. Ekrany, cz: 75P; 75L proponuję wykonać tak, aby dały się zdejmować. Do cz.75 przyklejamy uchwyty, cz.75b, wg rys. Gotowy ekran mocujemy na belce.

Wieża:

Wykonany szkielet oklejamy elementami poszycia, w następującej kolejności:

Rozpoczynamy od cz.11, następnie cz.14, boki, cz. 12P i 12L, tył, cz.13. Kufer wykonujemy z części: 17 a, b, c, d, e, f, g i przyklejamy z tyłu wieży.

Cz.22 skleamy w następującej kolejności: usztywnione cz.22b oklejamy cz.22f i przyklejamy do kadłuba. Cz.22d skleamy w pudełko, usztywniając wręgami, cz.22a. Cz.22e mocujemy na części 22d i całość przyklejamy do cz.22f. Cz.22c przyklejamy w oznaczonych miejscach.

Lufę, cz.74 a, b, c, d, e, f, g, h, i, wykonujemy wg rys. Główny wąż, cz.21, wykonujemy wg rys. i przyklejamy w oznaczonym miejscu.

Obecnie wykonujemy mocowania ekranów wieży. Cz.79 a, b, c mocujemy do wieży wg rys. Następnie proponuję skleić ze sobą cz. 77, 78 wg rys. i umocować całość do uchwytów wieży.

Pozostałe elementy przyklejamy w oznaczonych miejscach.

SERIA:

ZESZYT 106

WYDAWCA:

ADRES KORESPONDENCYJNY:

WYDANIE I

ISBN 83-86163-85-2

WSZELKIE PRAWA ZASTRZEŻONE.

PRZEDRUK I KOPIOWANIE JEDYNIEM ZA ZGODĄ REDAKCJI.

MODEL KARTONOWY

Pz.Kpfw.IV H

GPM Łódź, ul. Zgierska 73/504 tel.57-94-40

GPM Łódź 4 P.O. box 13

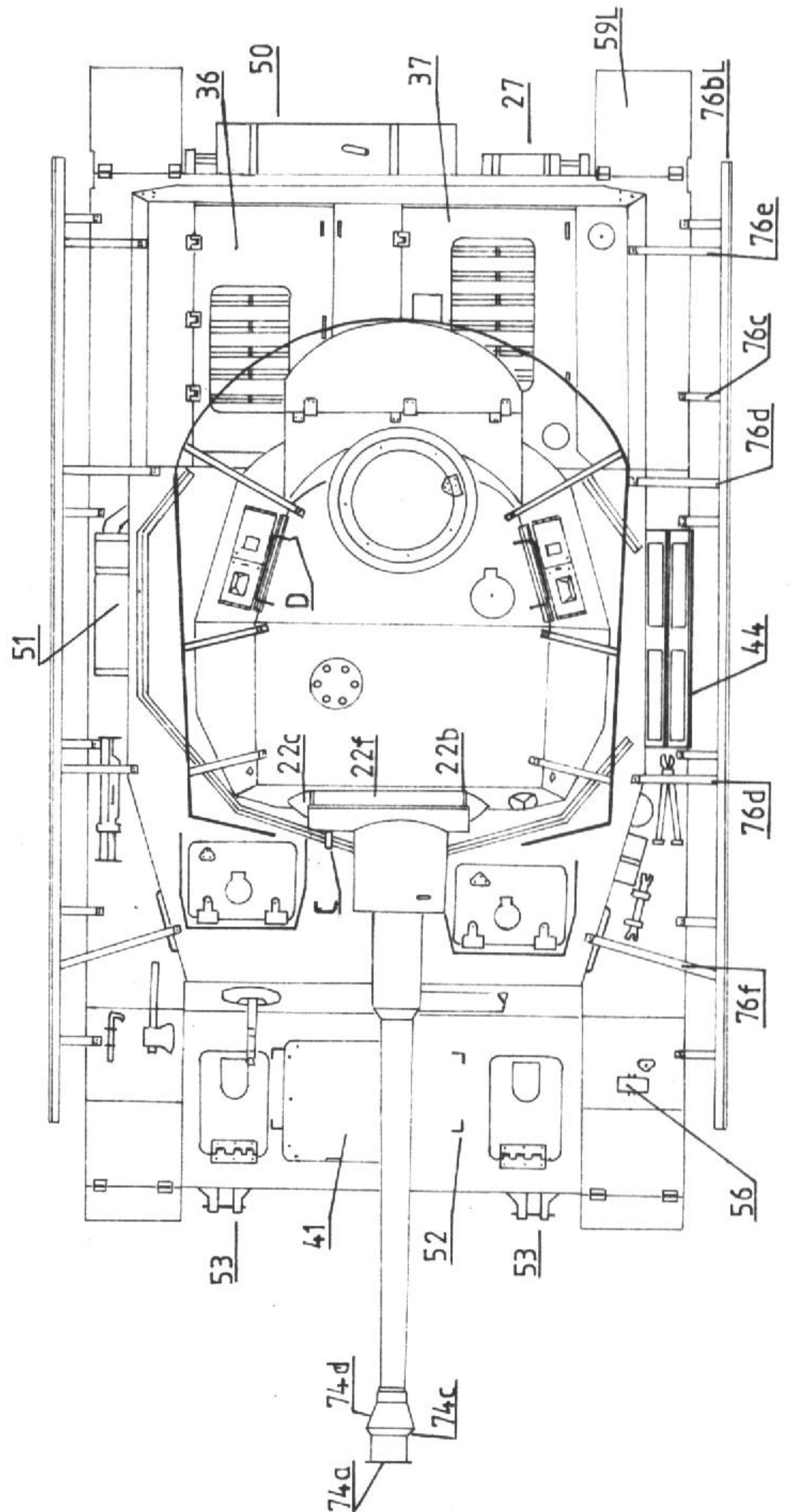
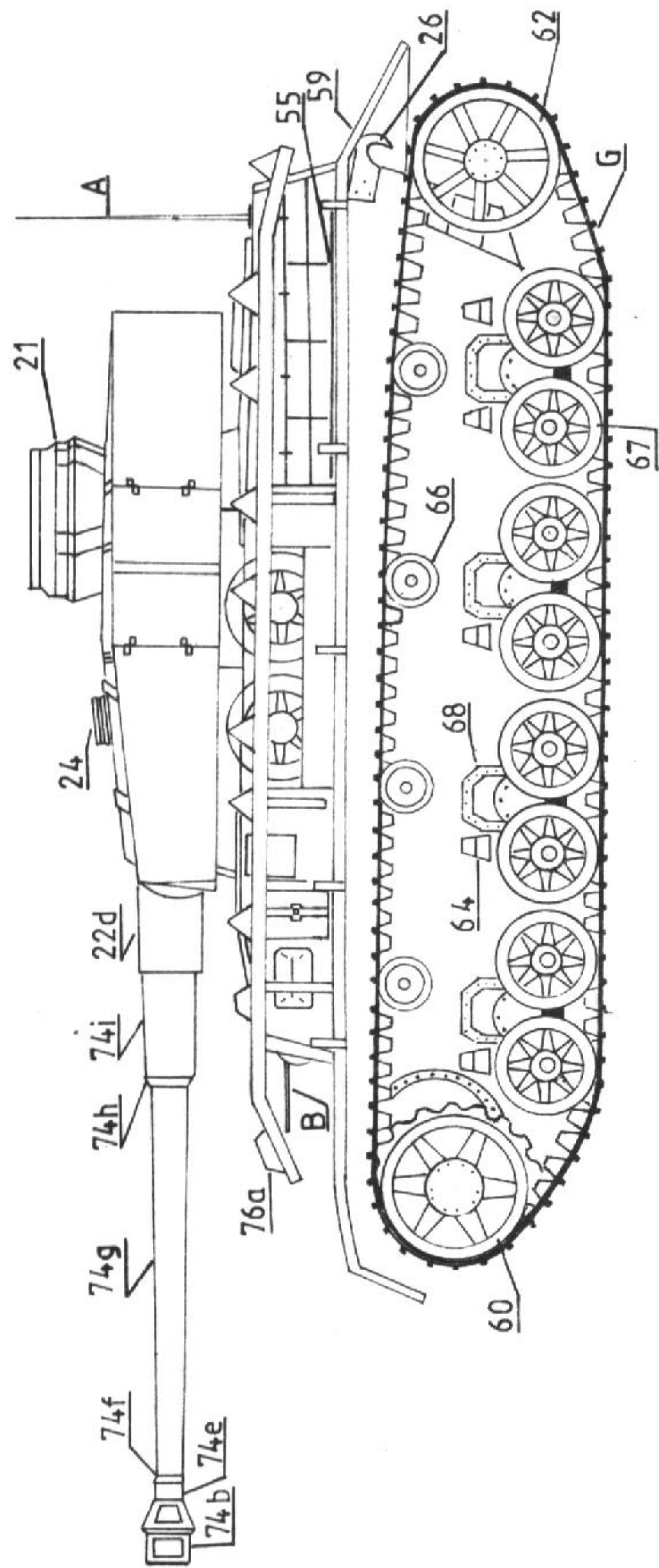
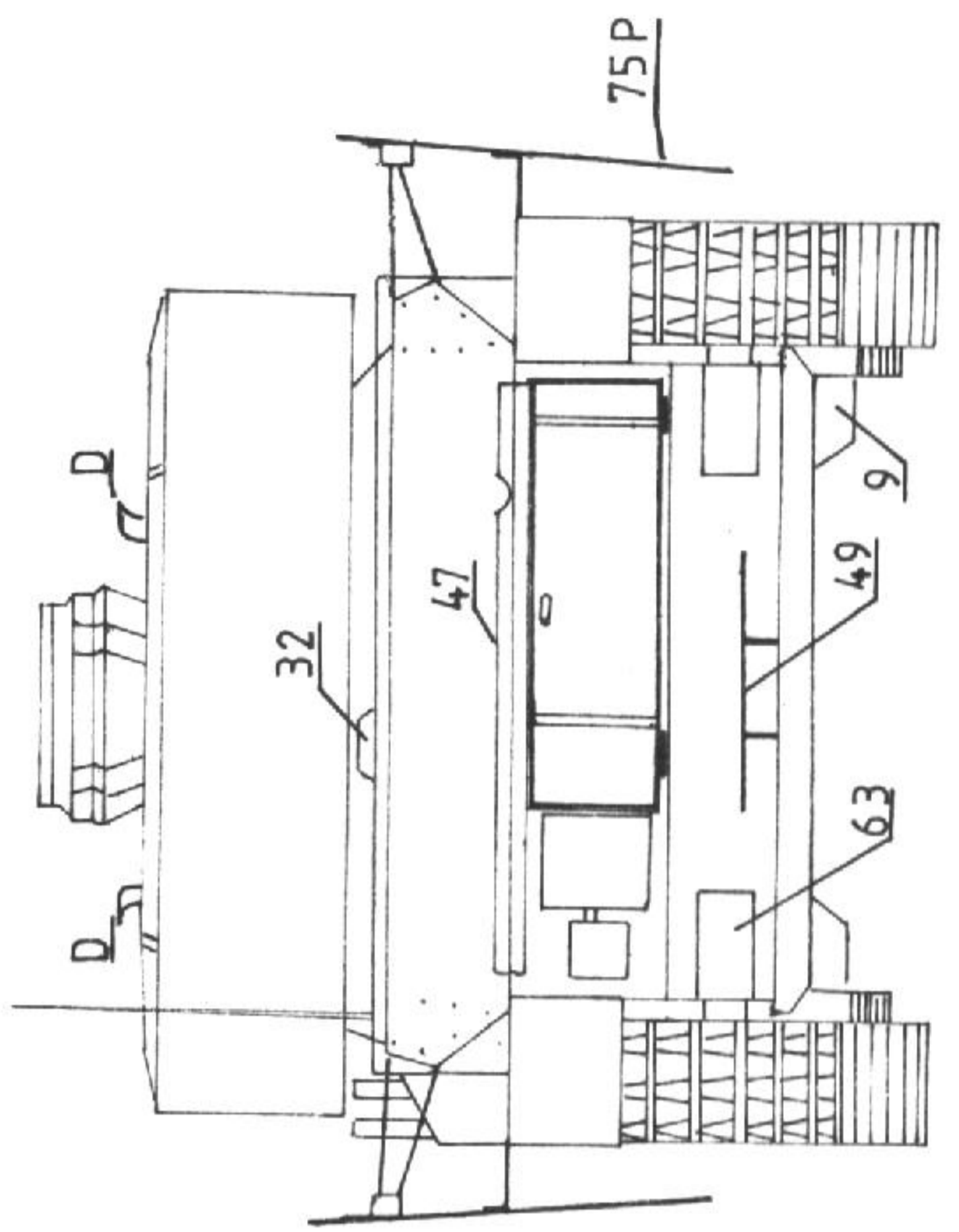
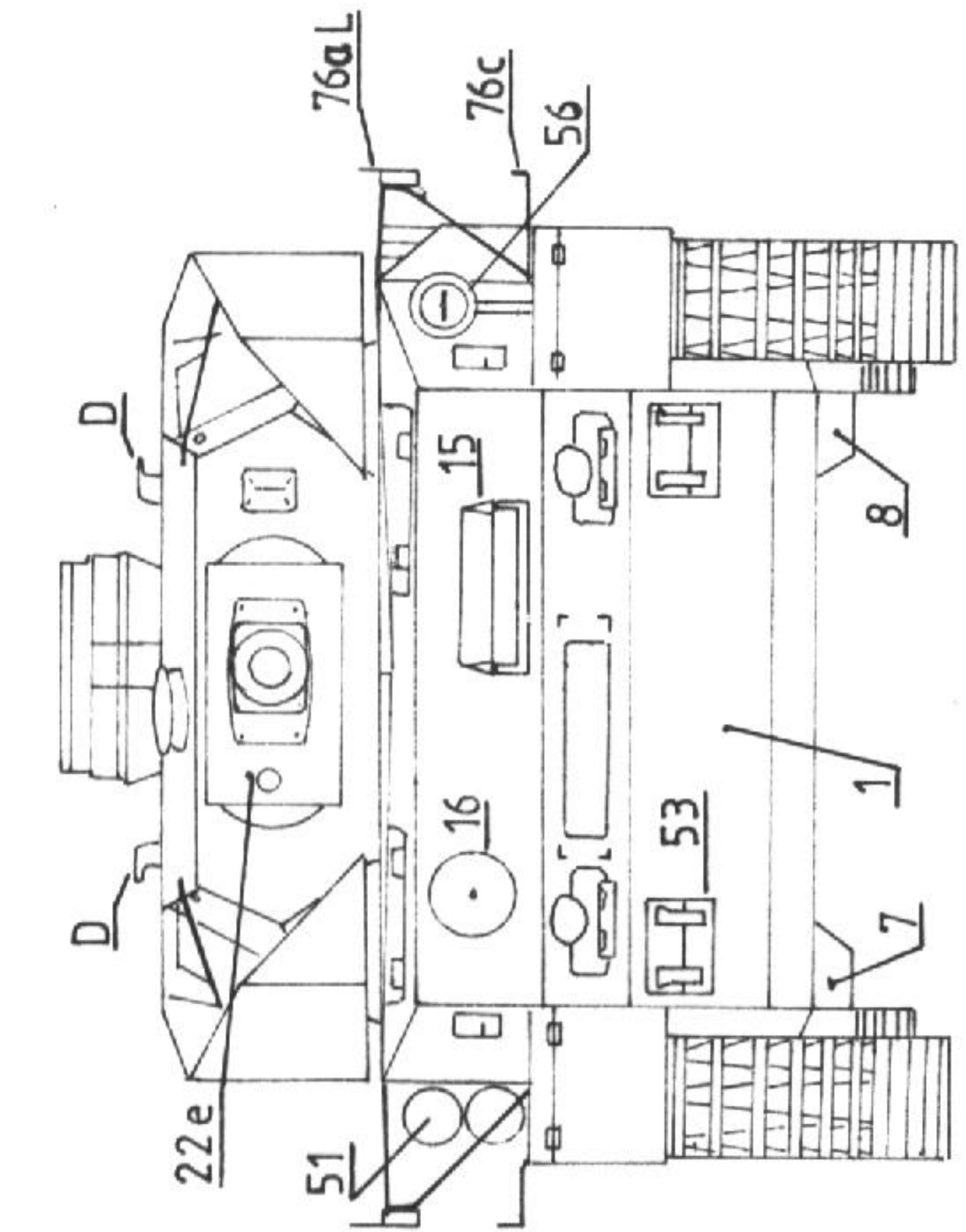

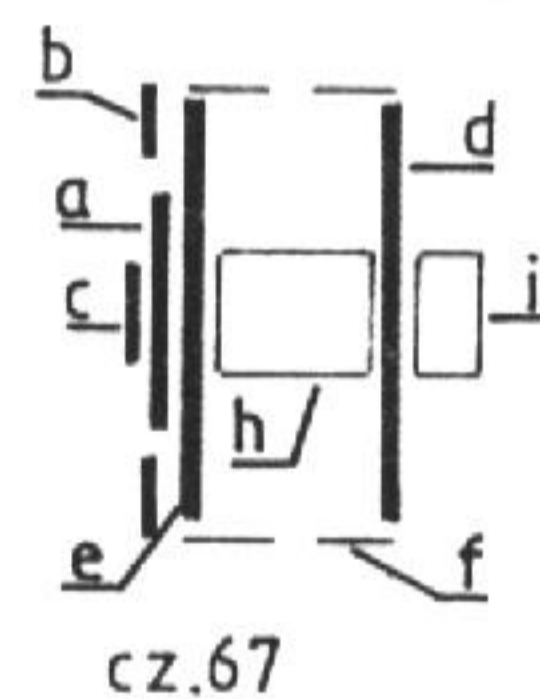
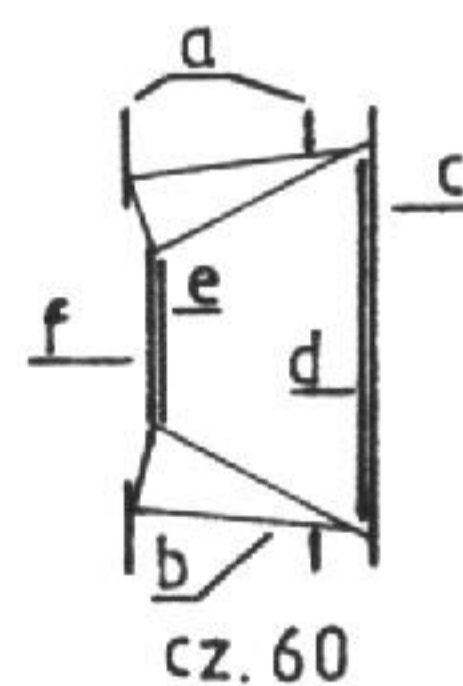
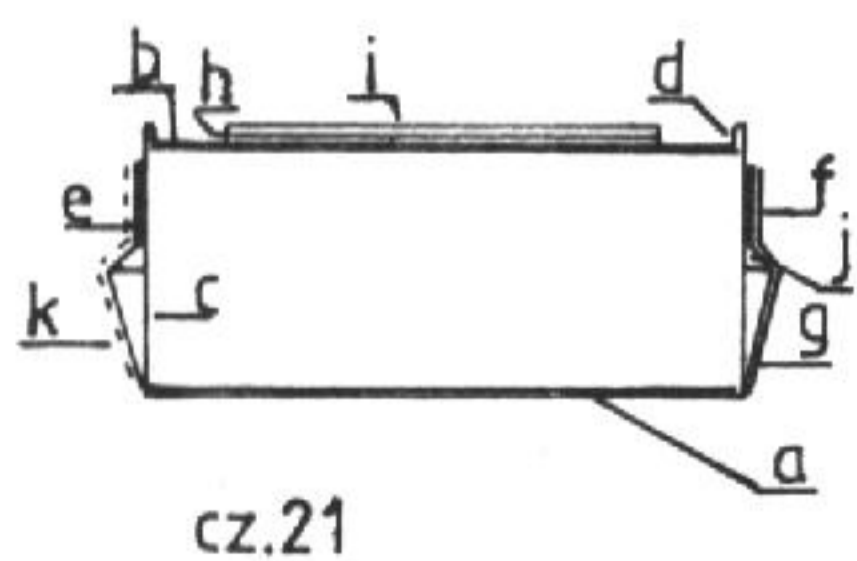
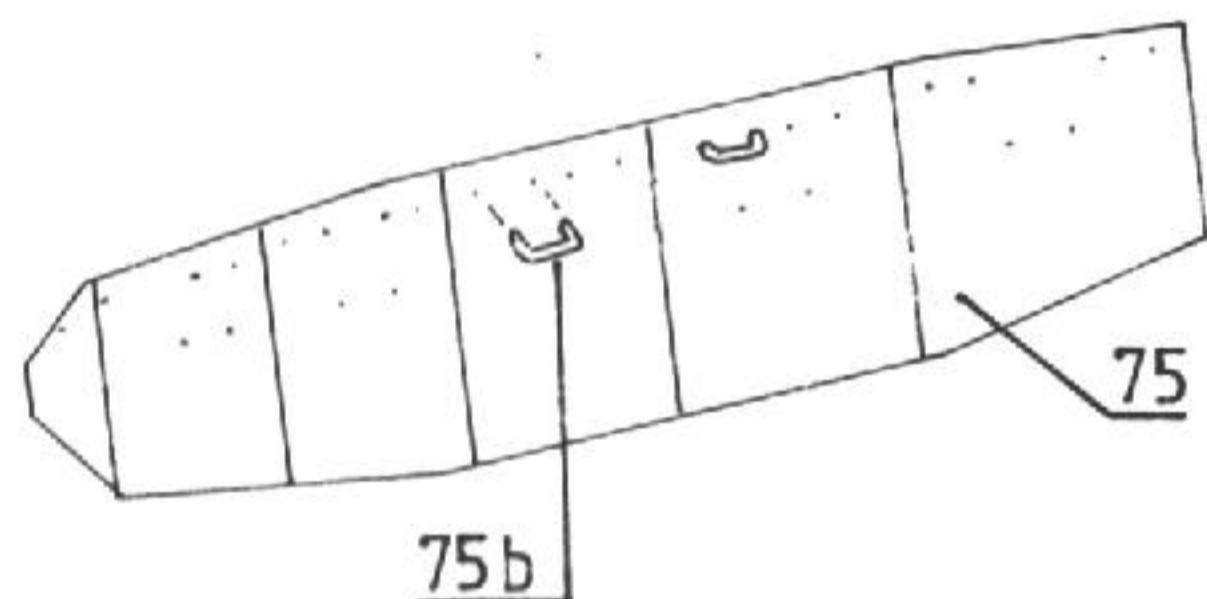
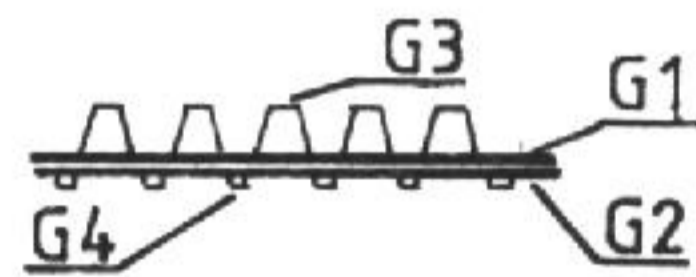
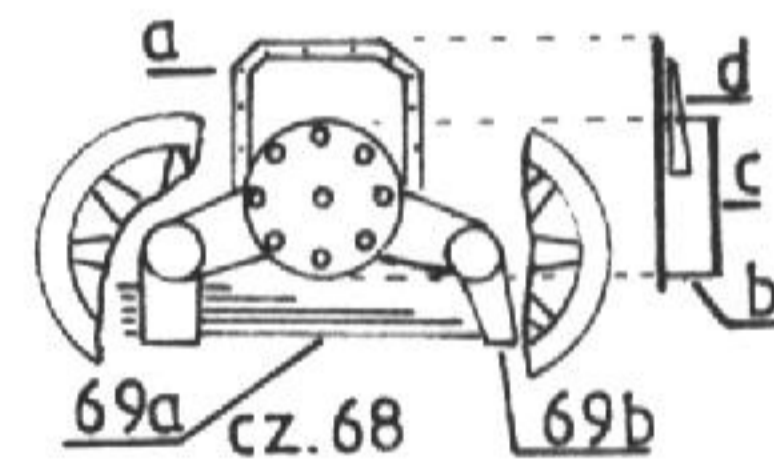
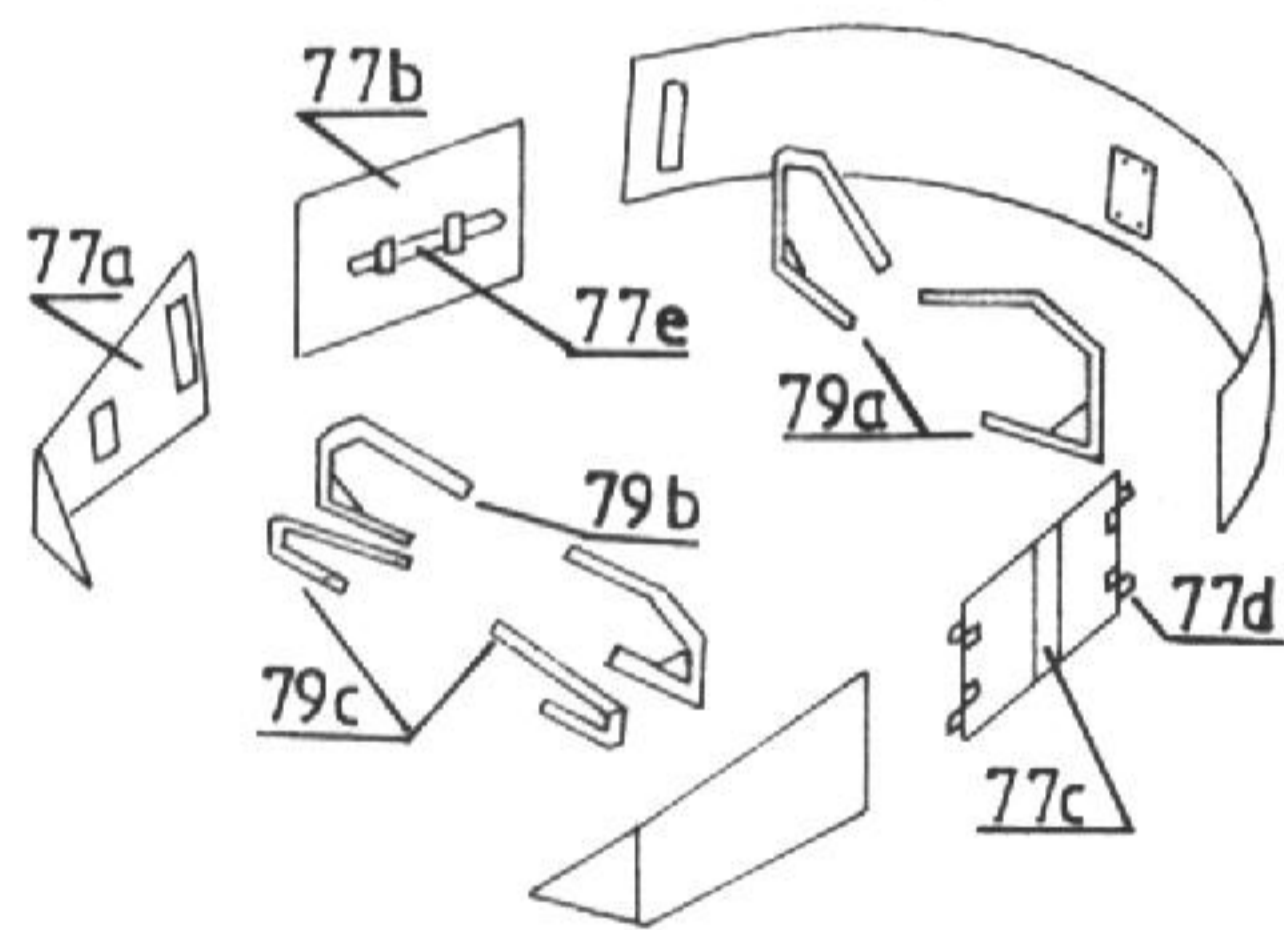
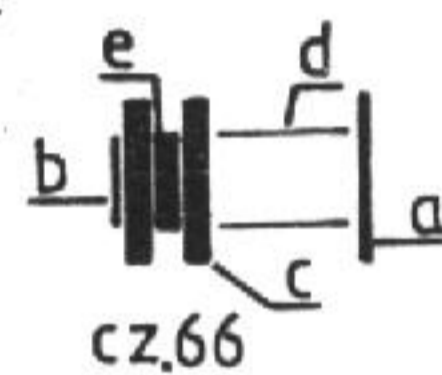
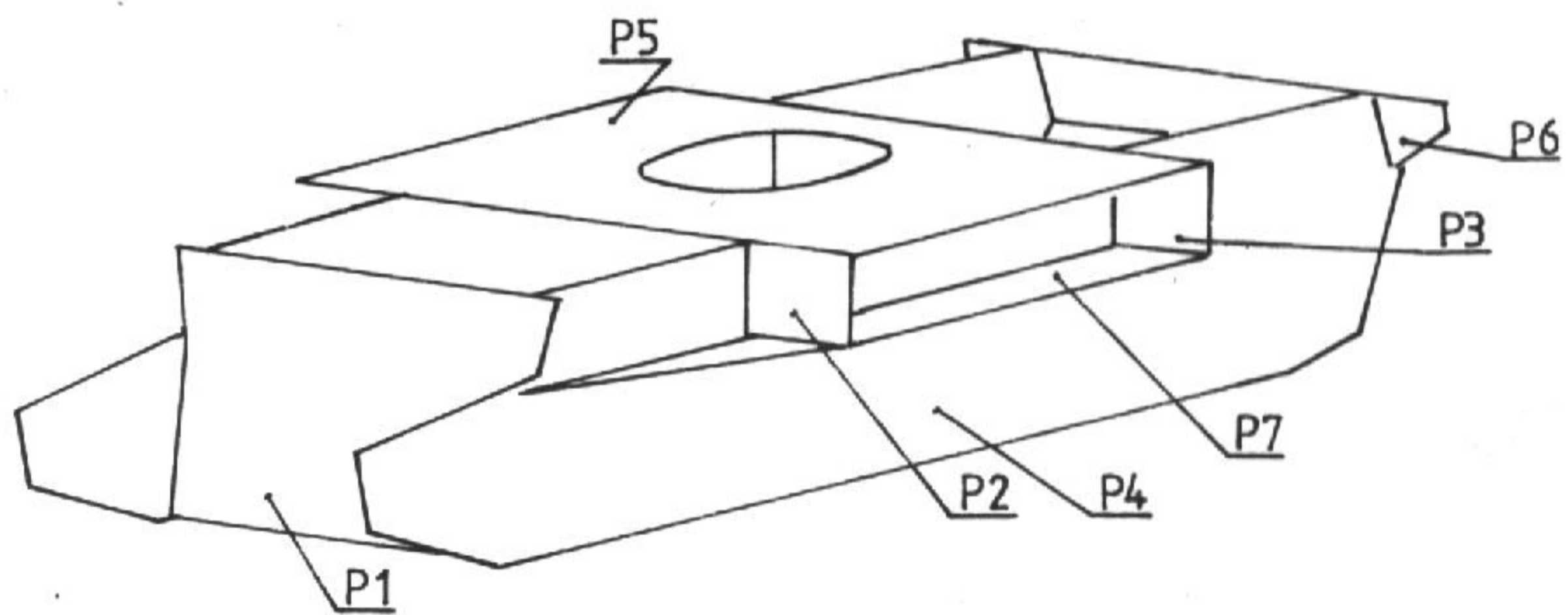
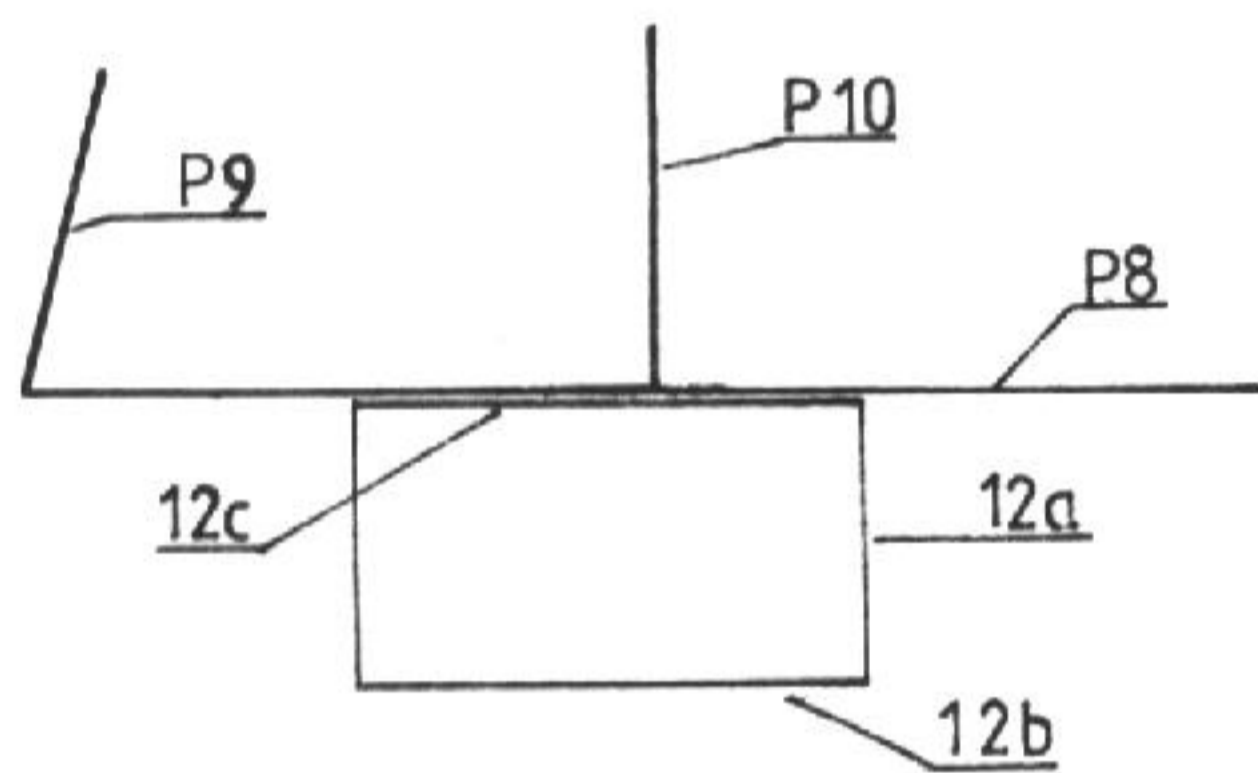
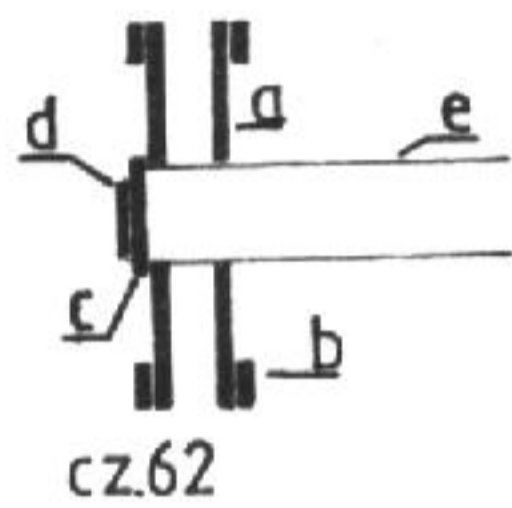
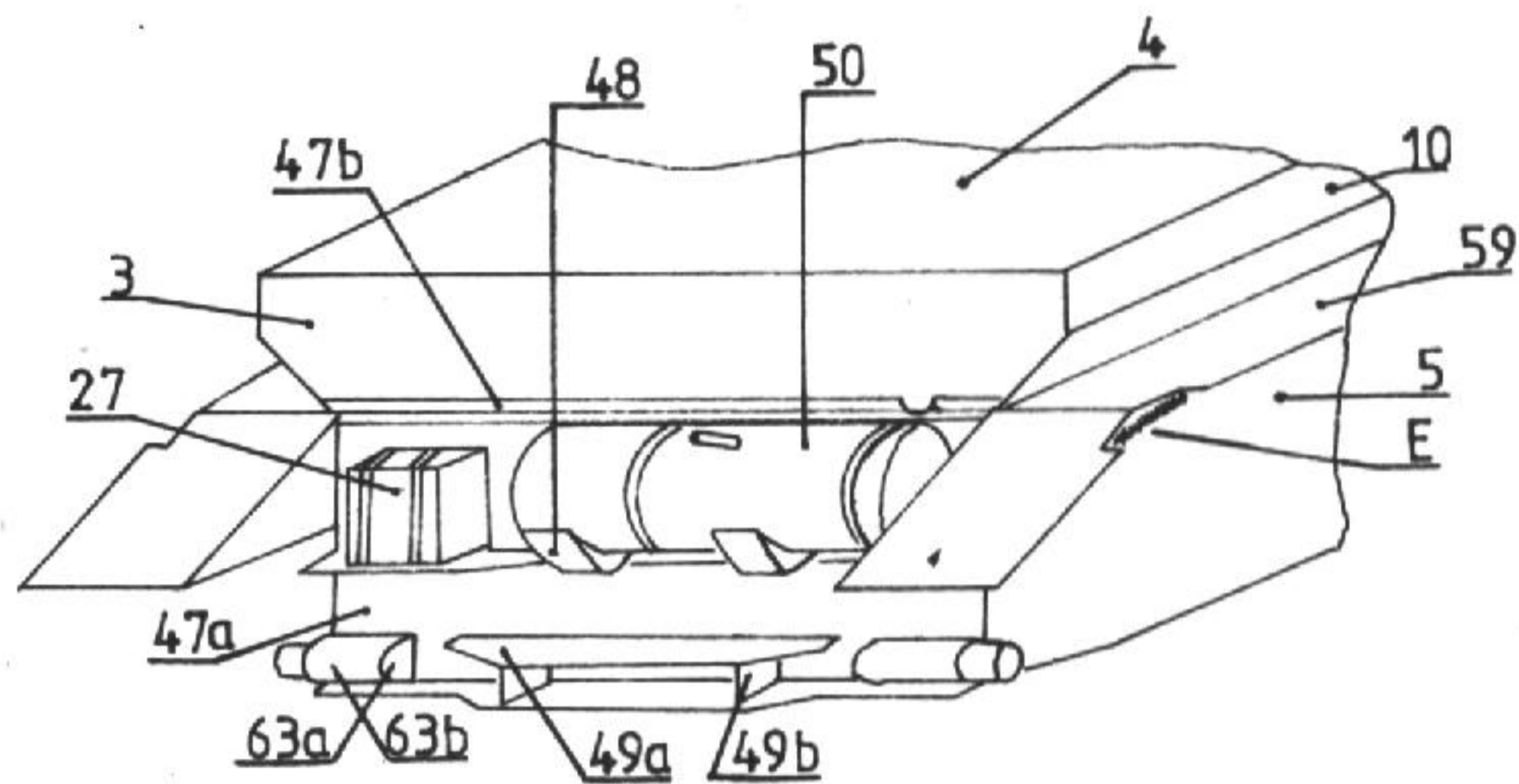
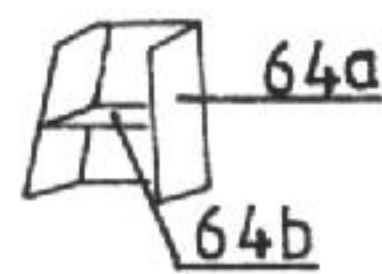
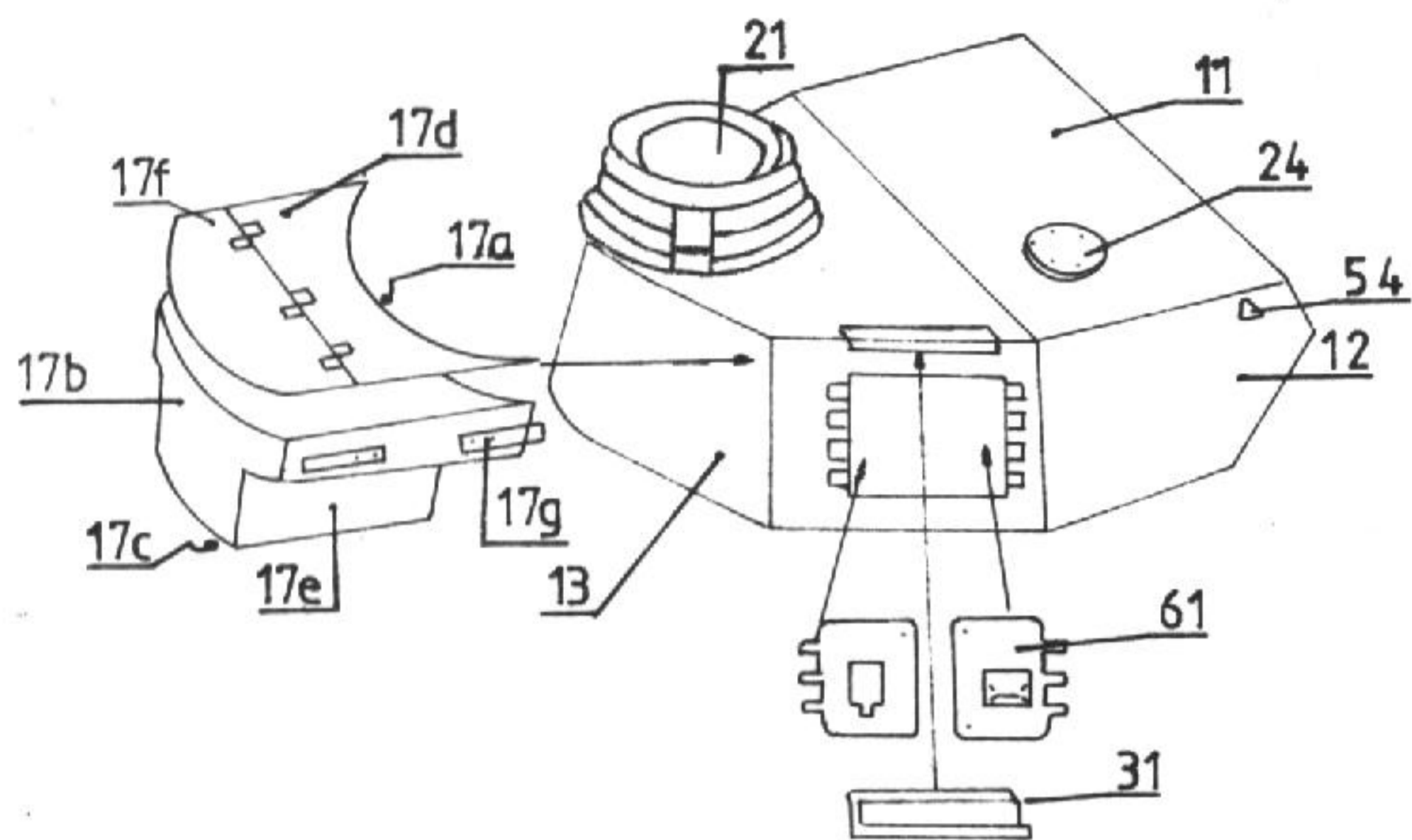

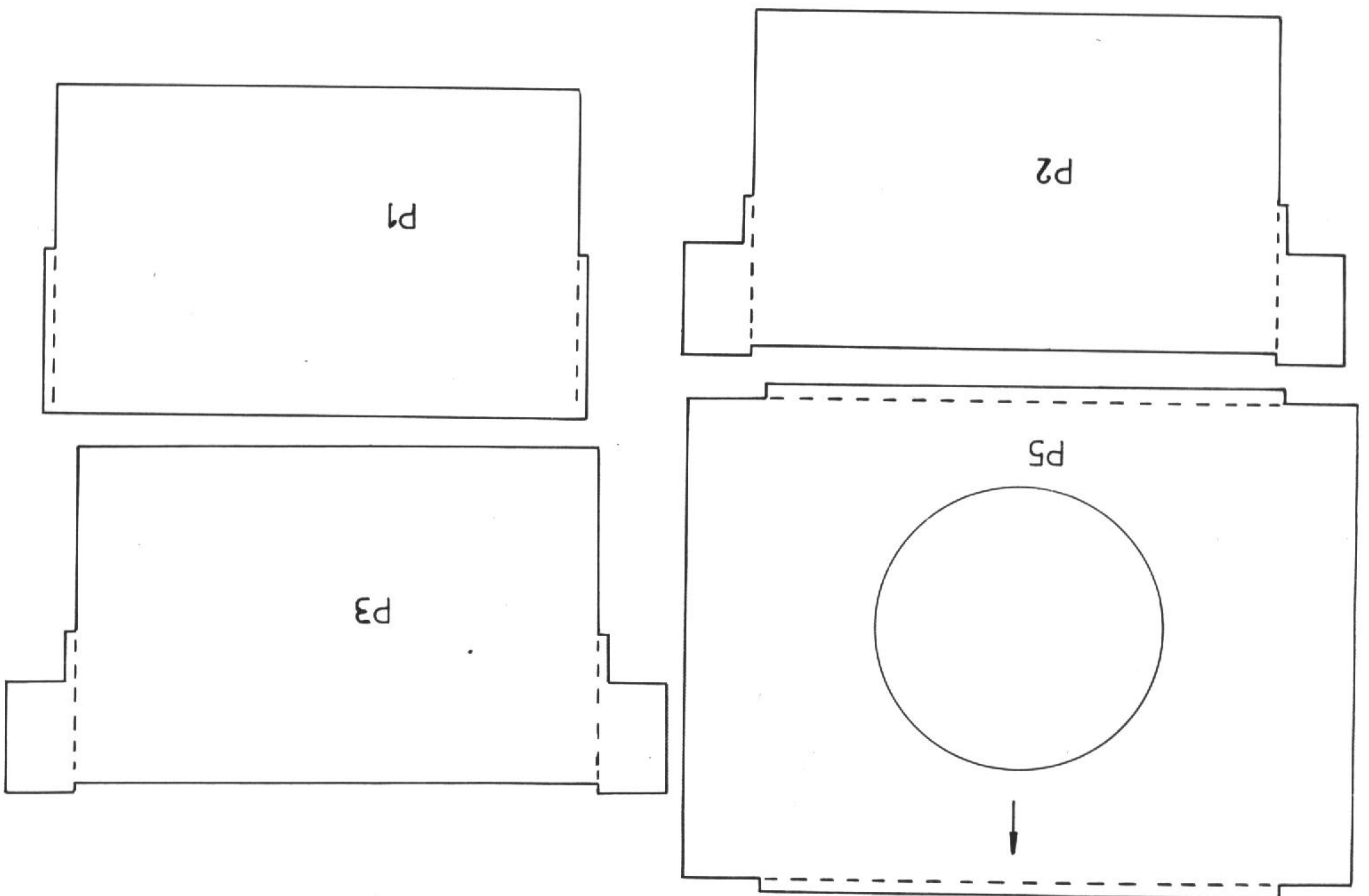

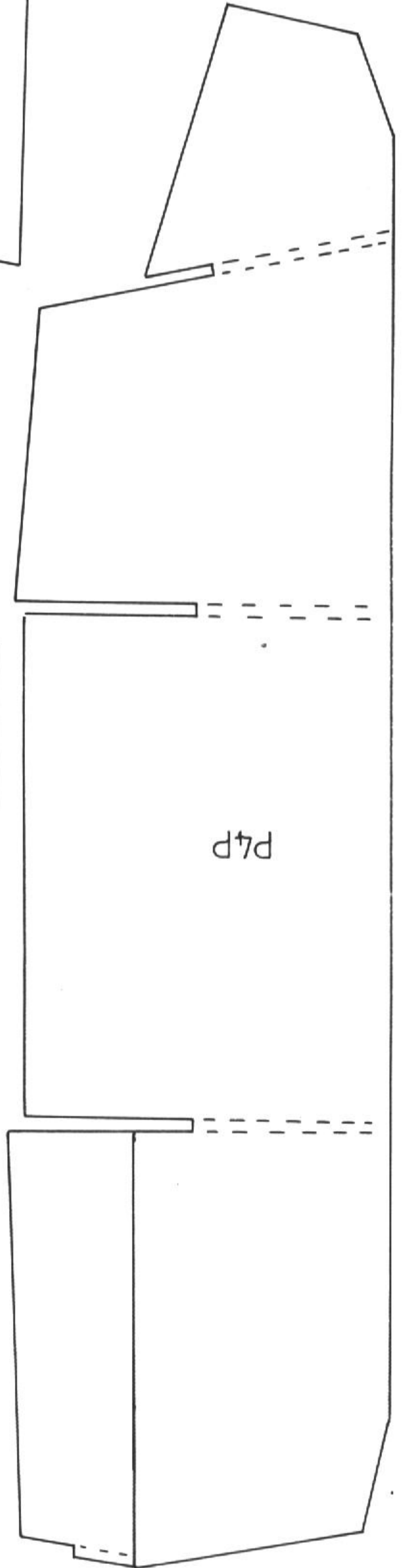
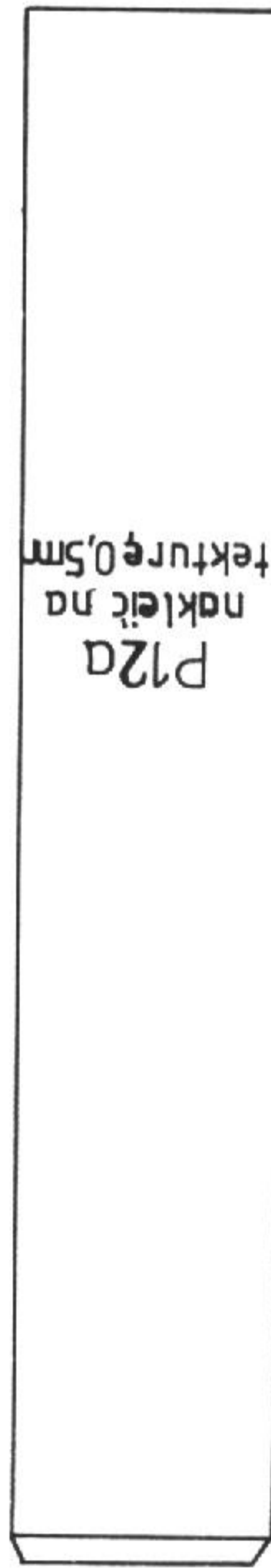
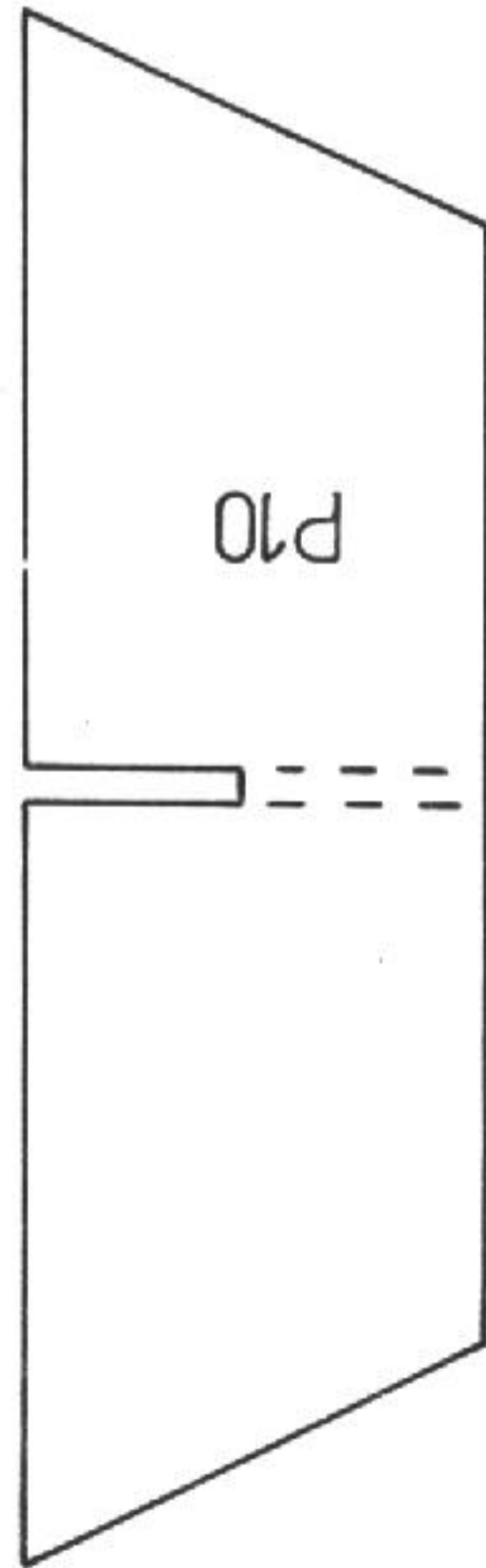
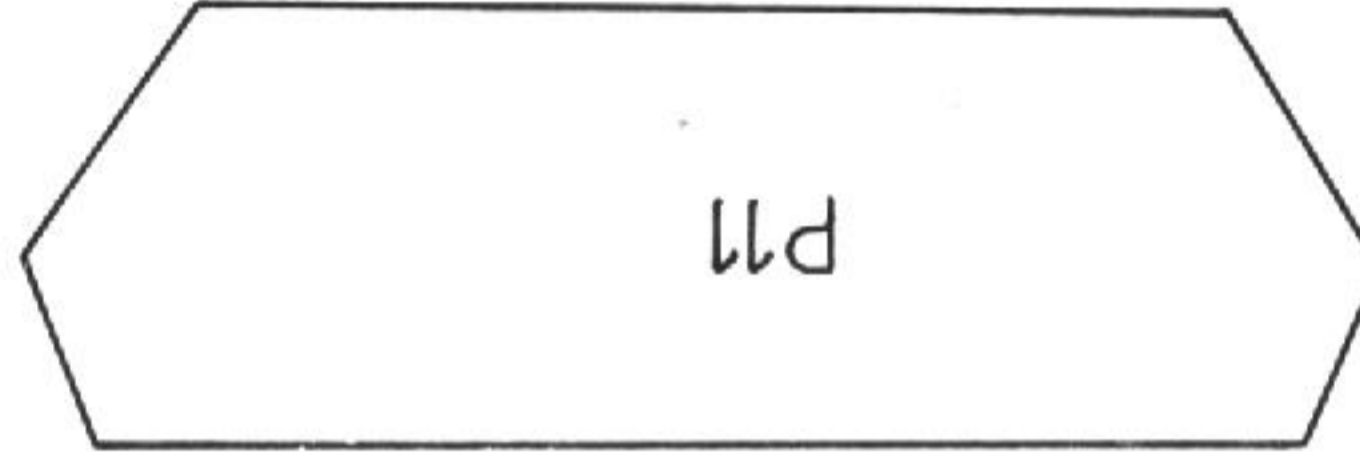
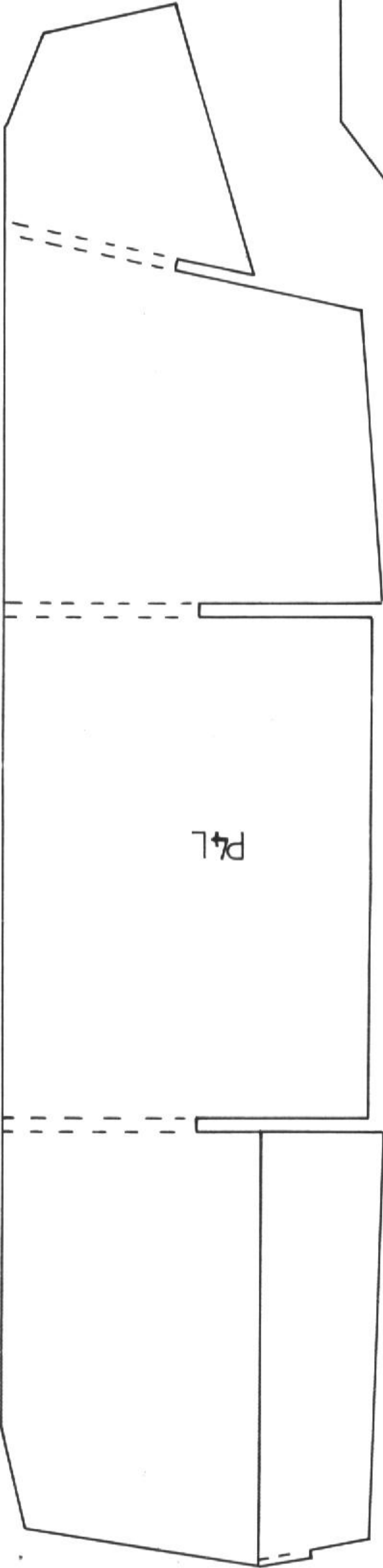
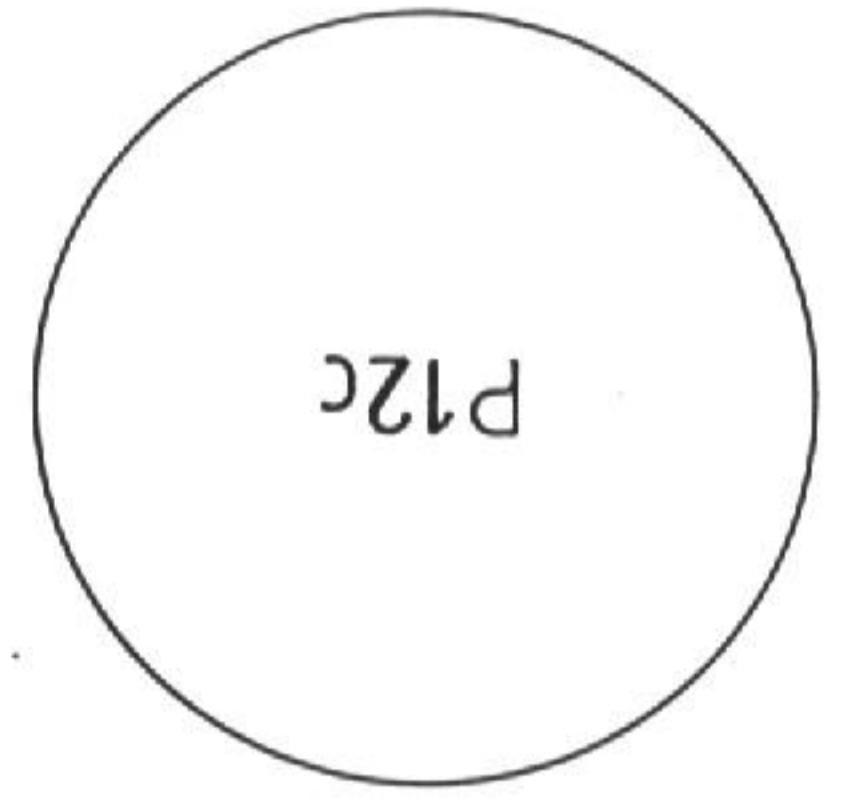
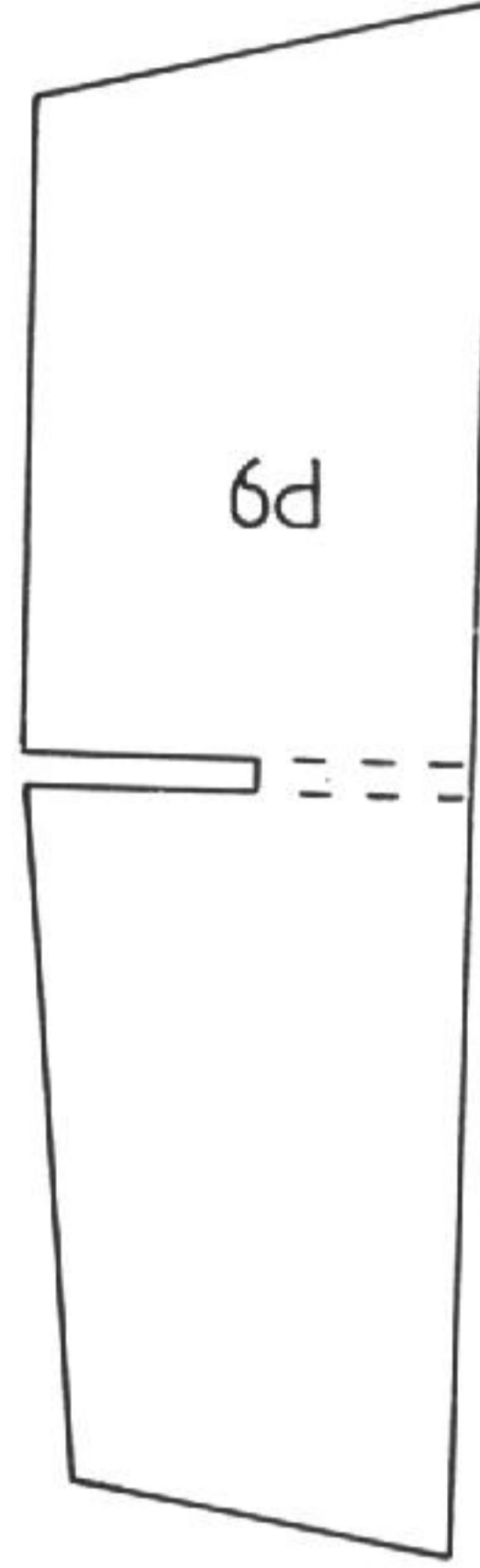
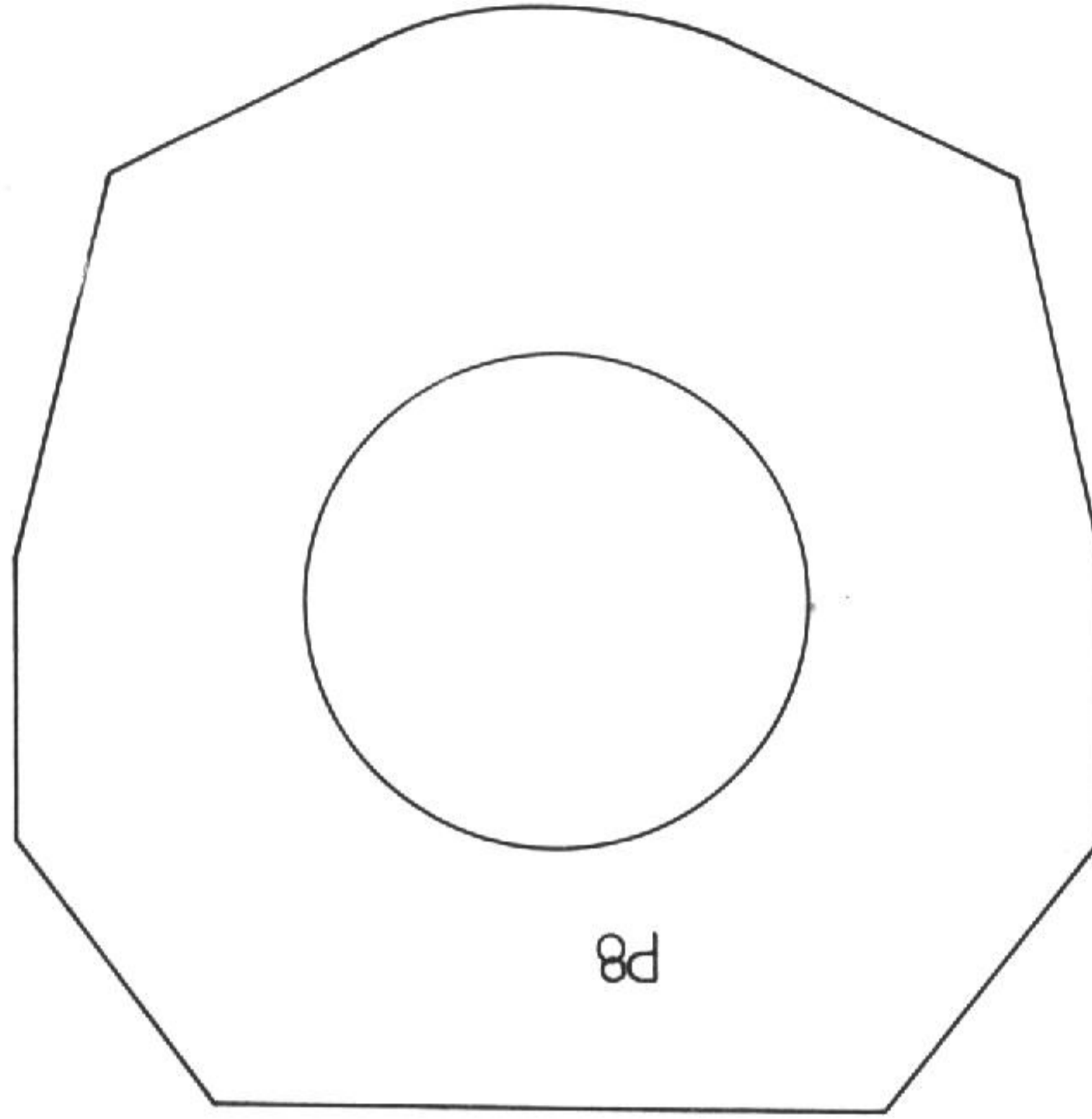
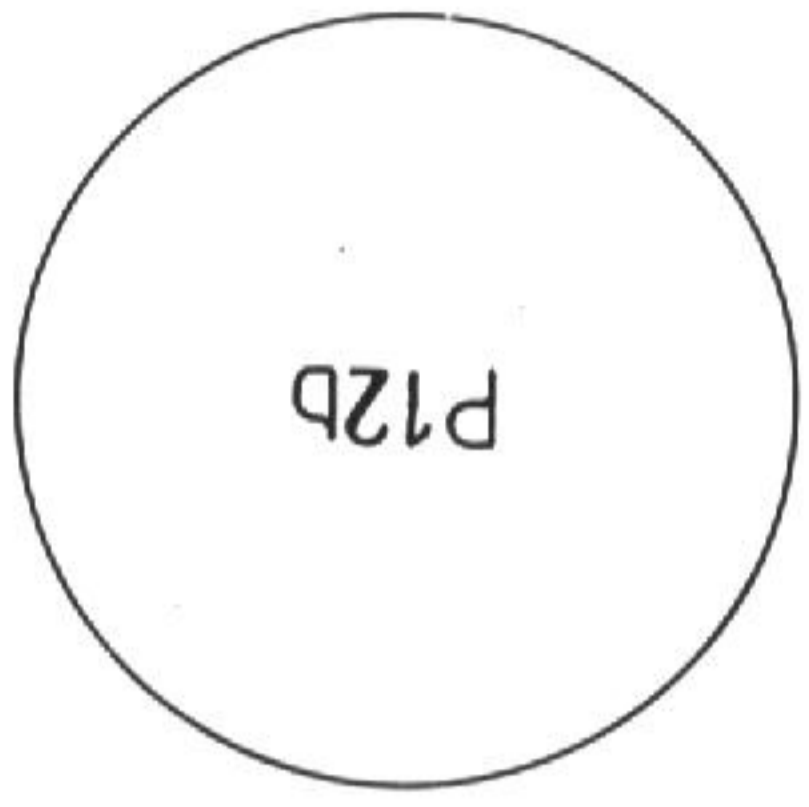
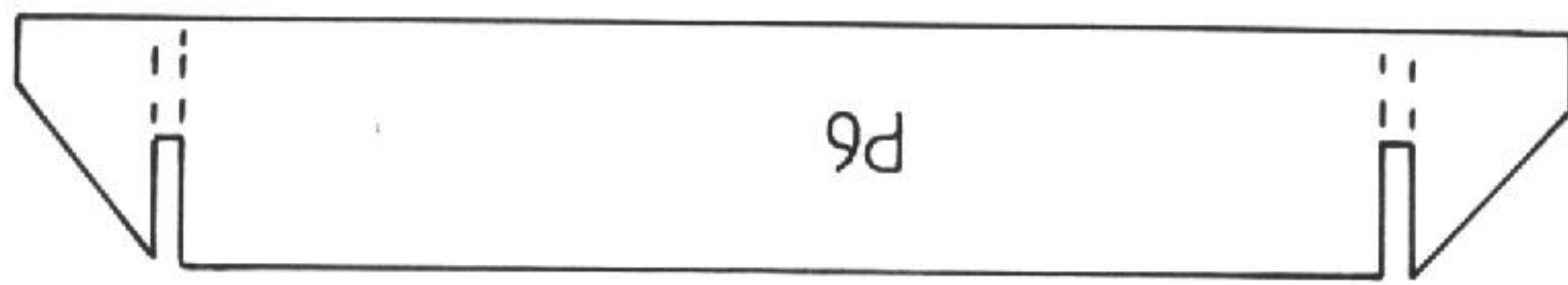

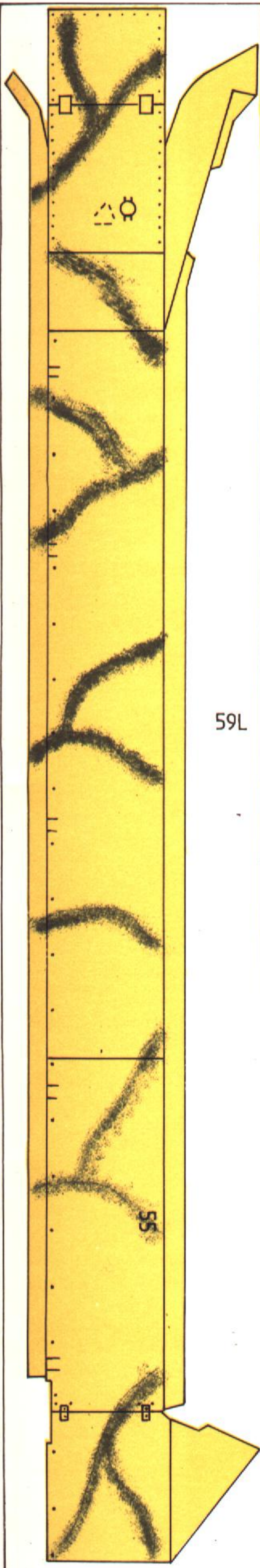

59L

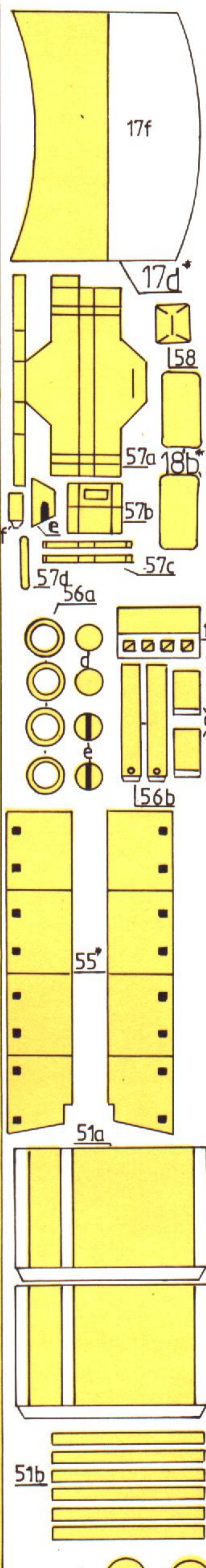
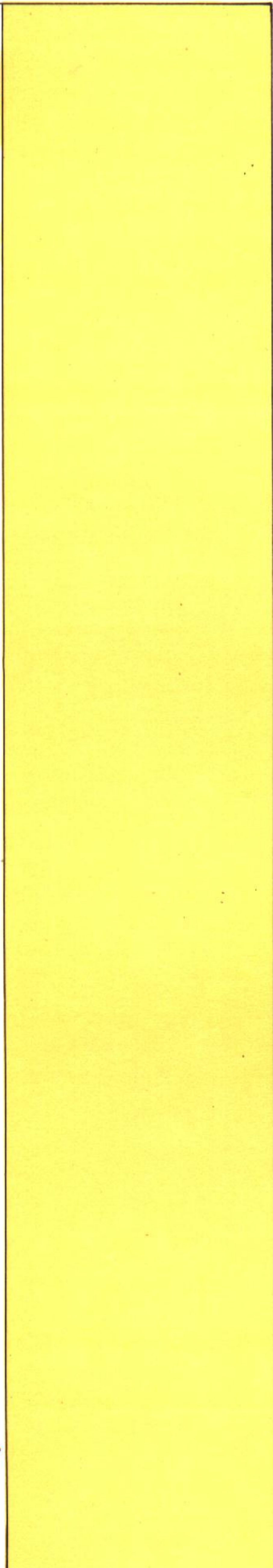

17f

17d*

58

57a 18b*

57b

57d

56a

d

e

e

e

56b

55*

51a

51b

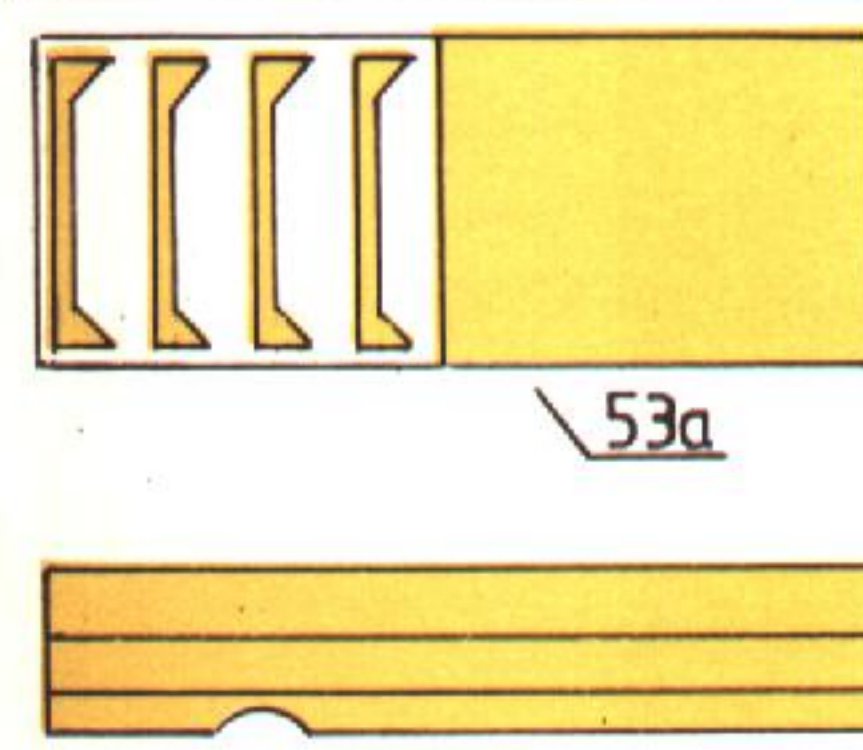

53a

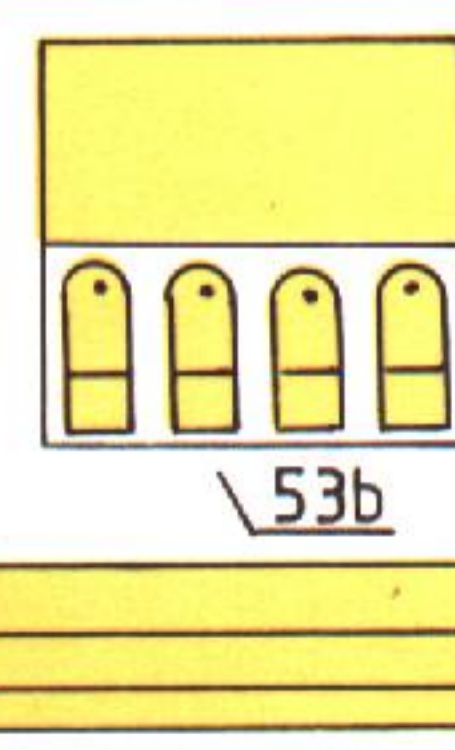

53b

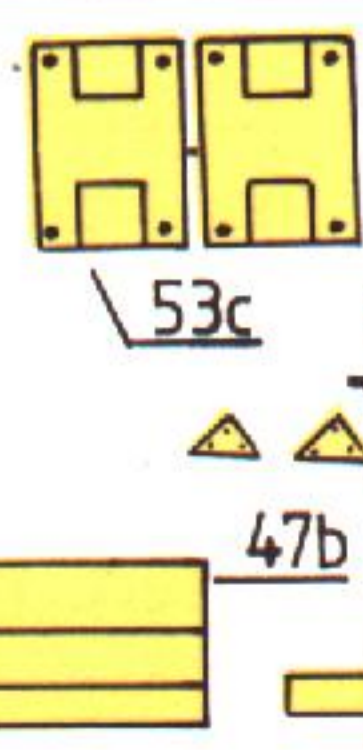

53c

54

47b

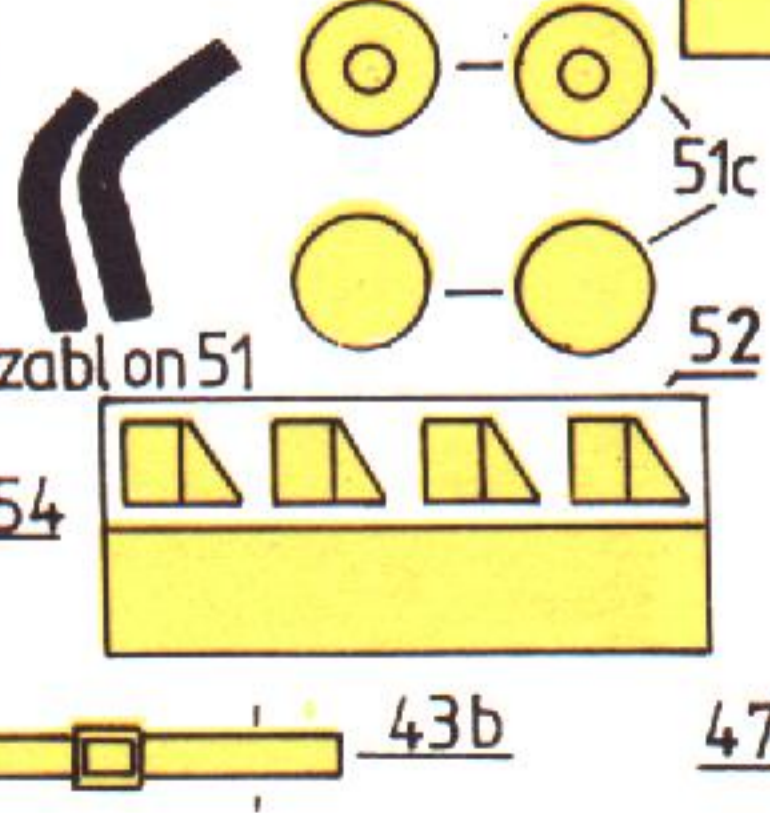

51c

52

szabl on 51

43b

47a

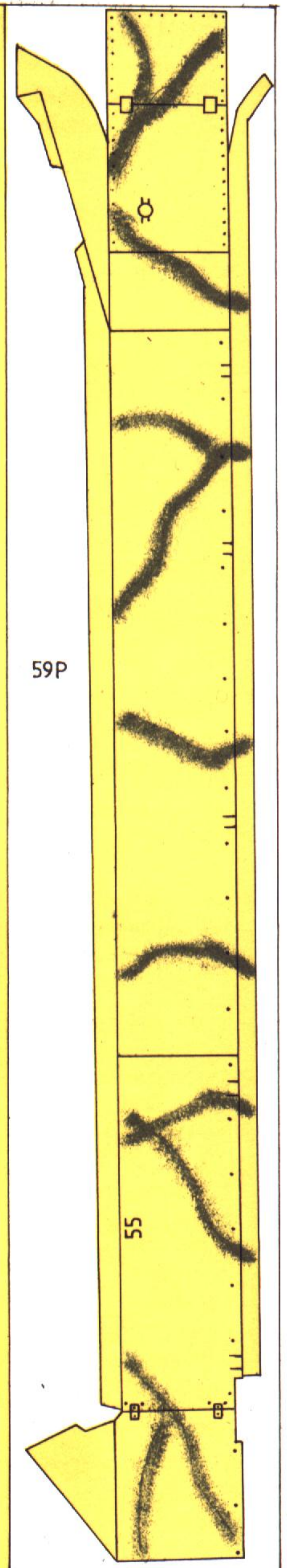
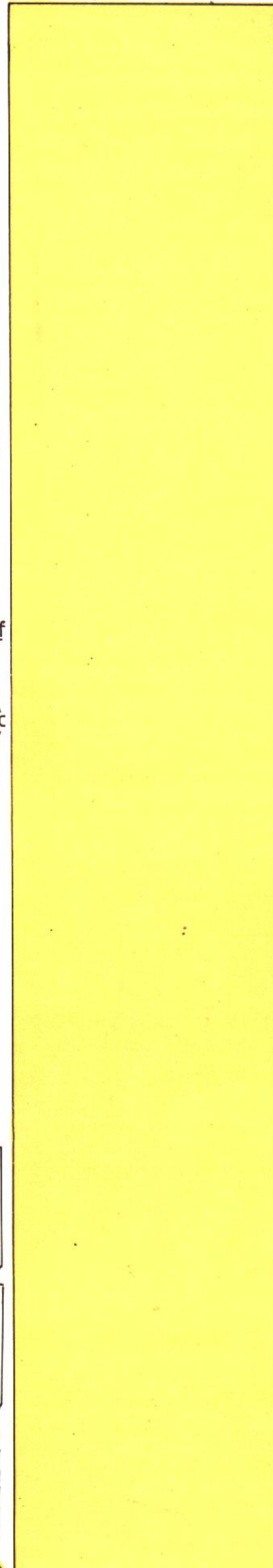

59P

55

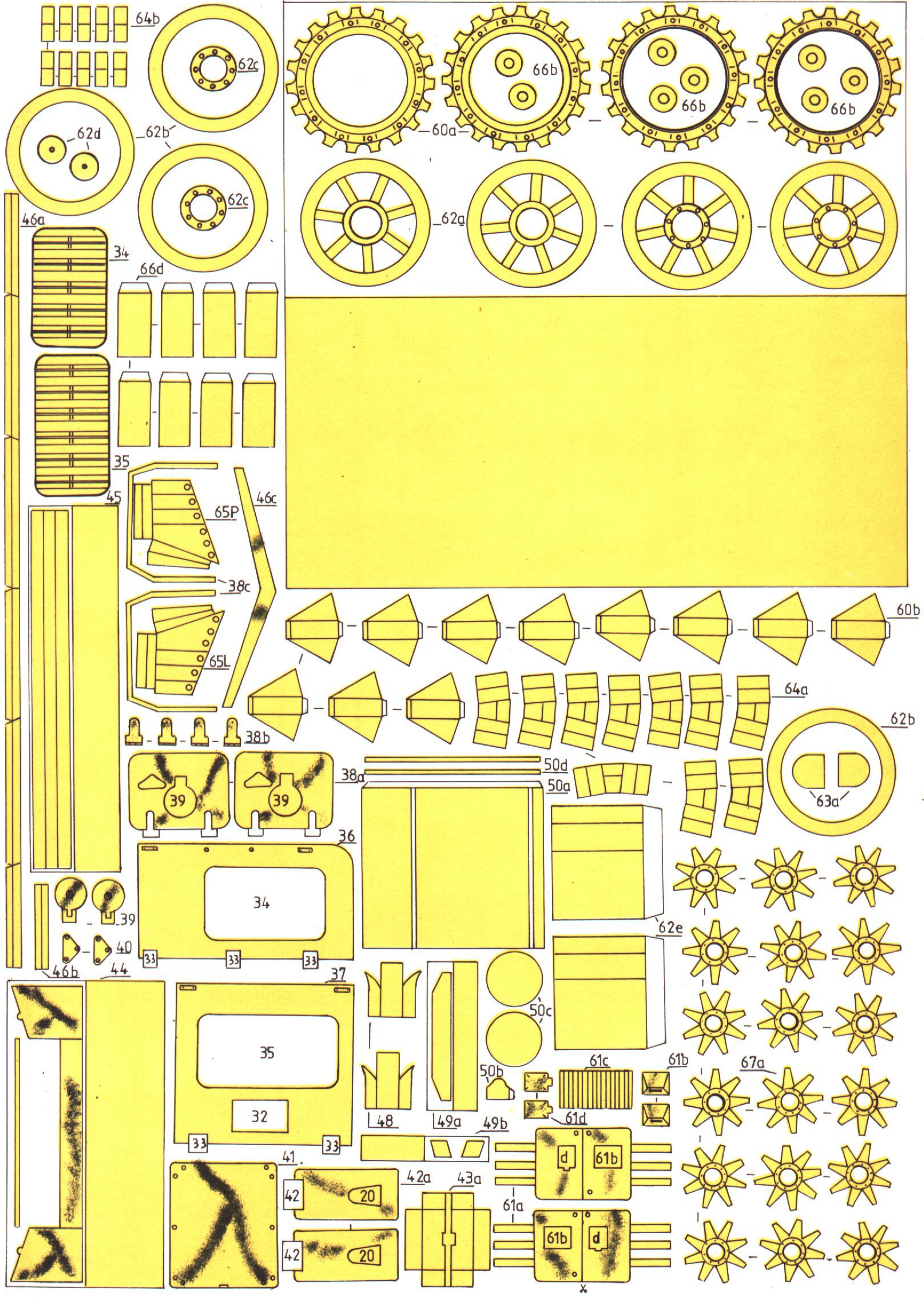

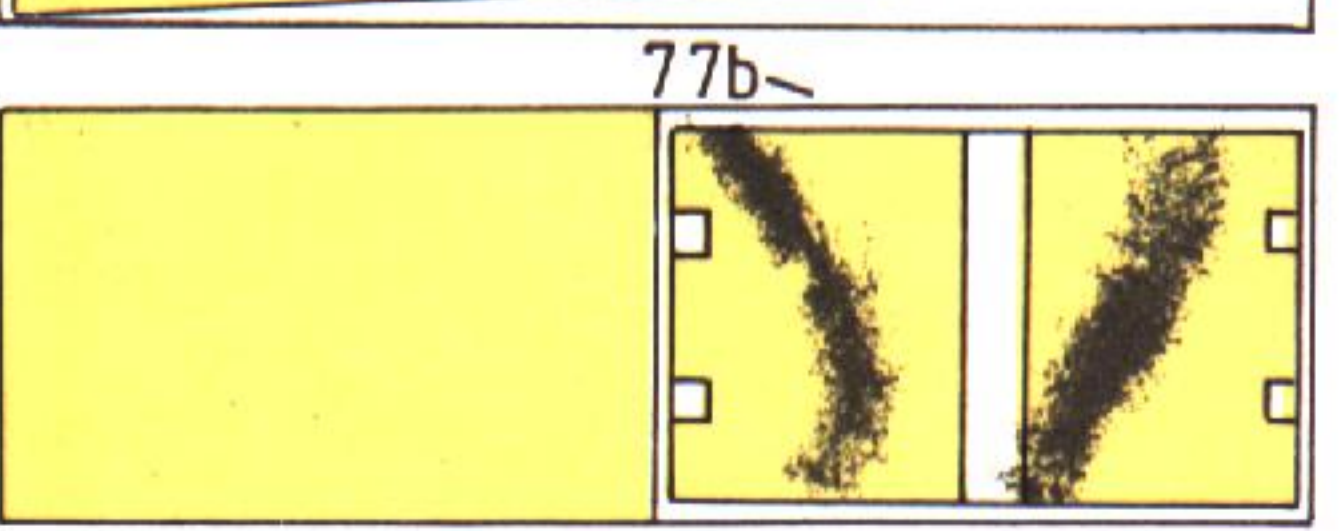
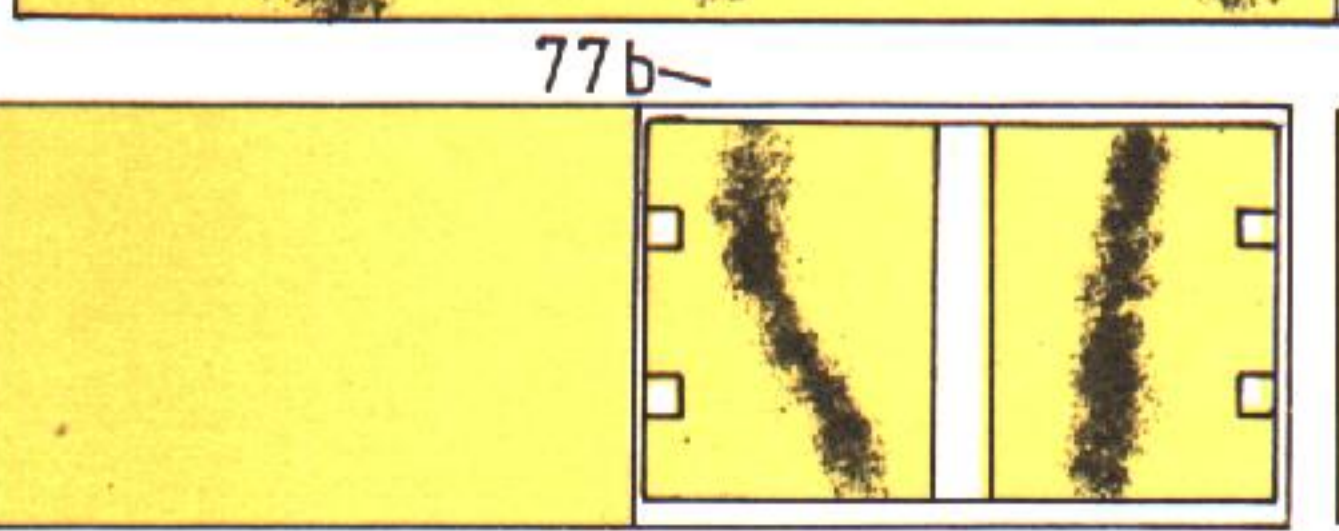
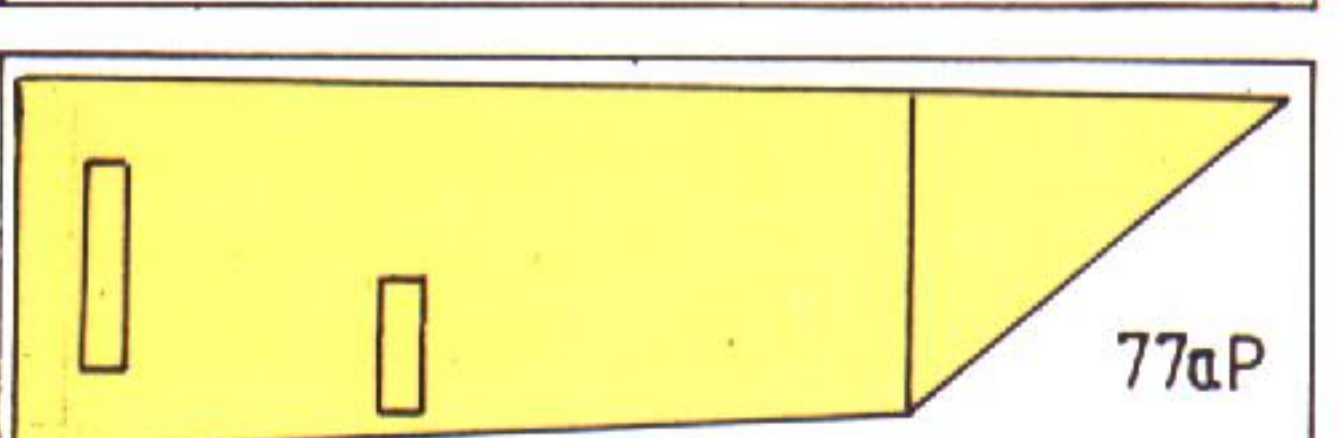
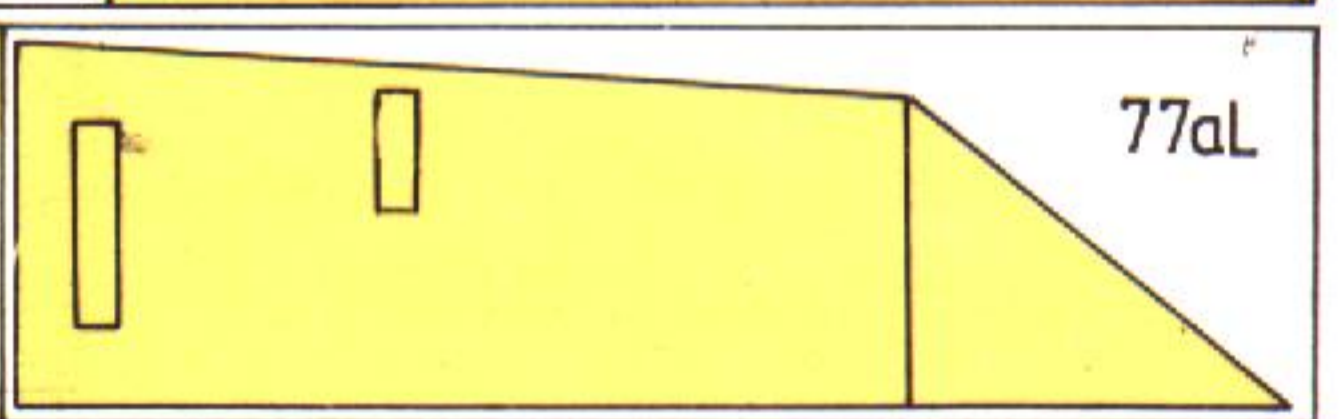
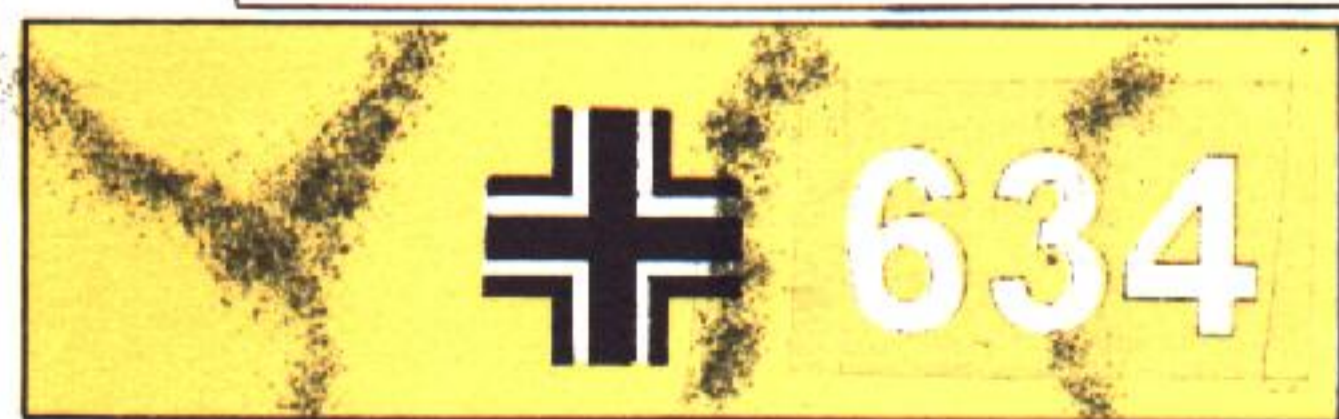
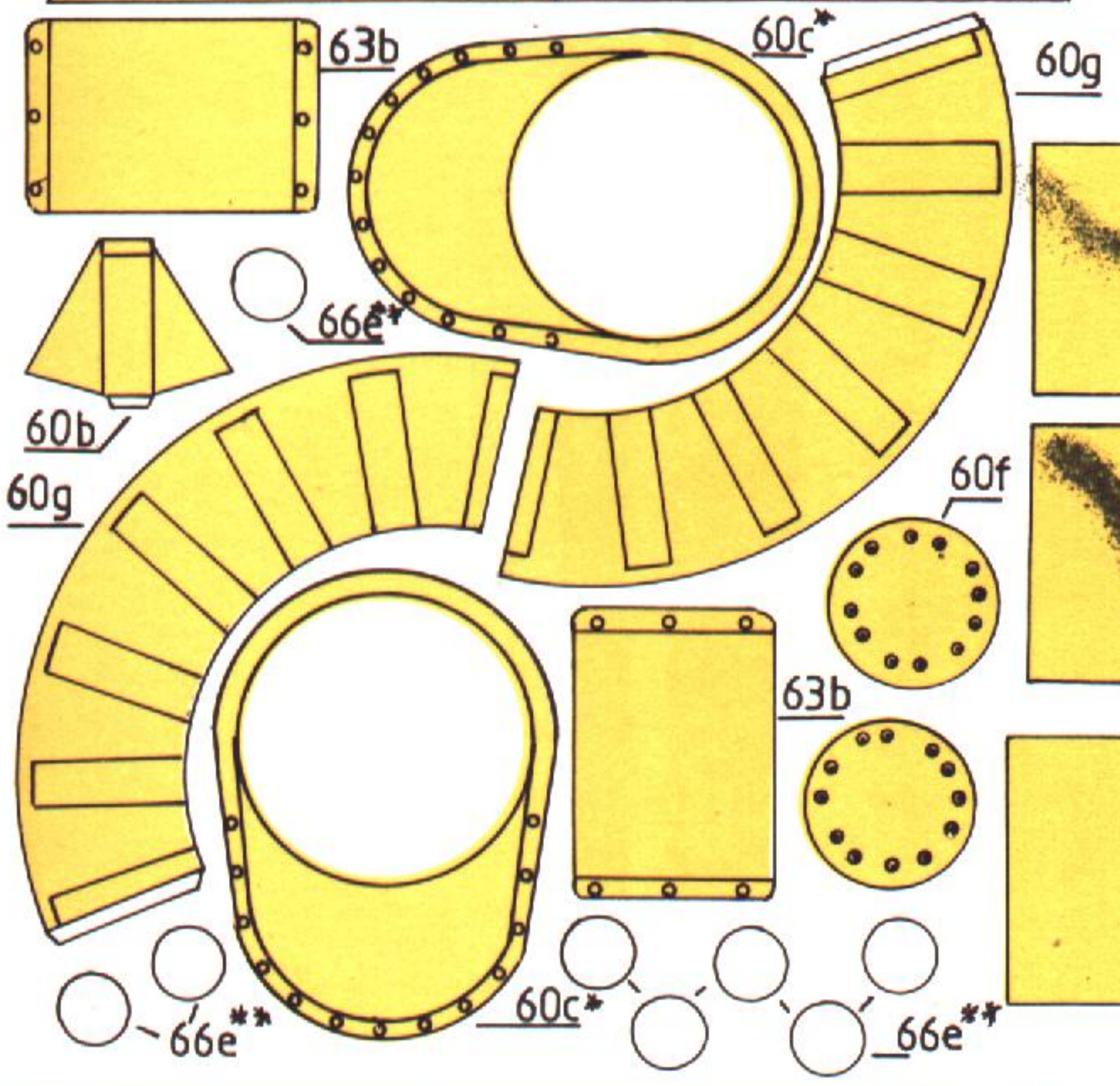
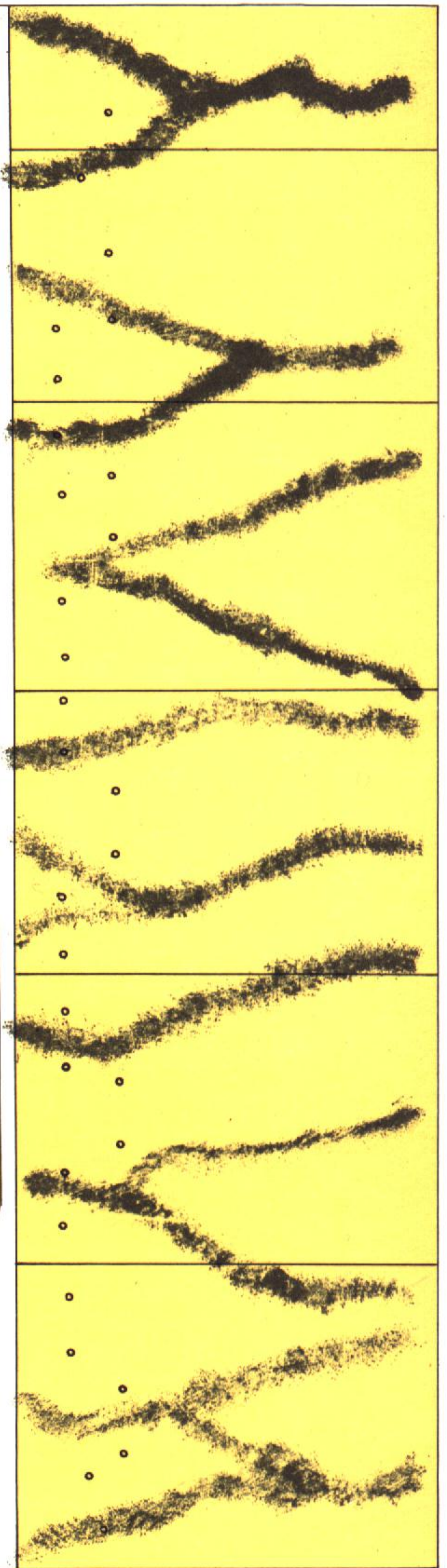
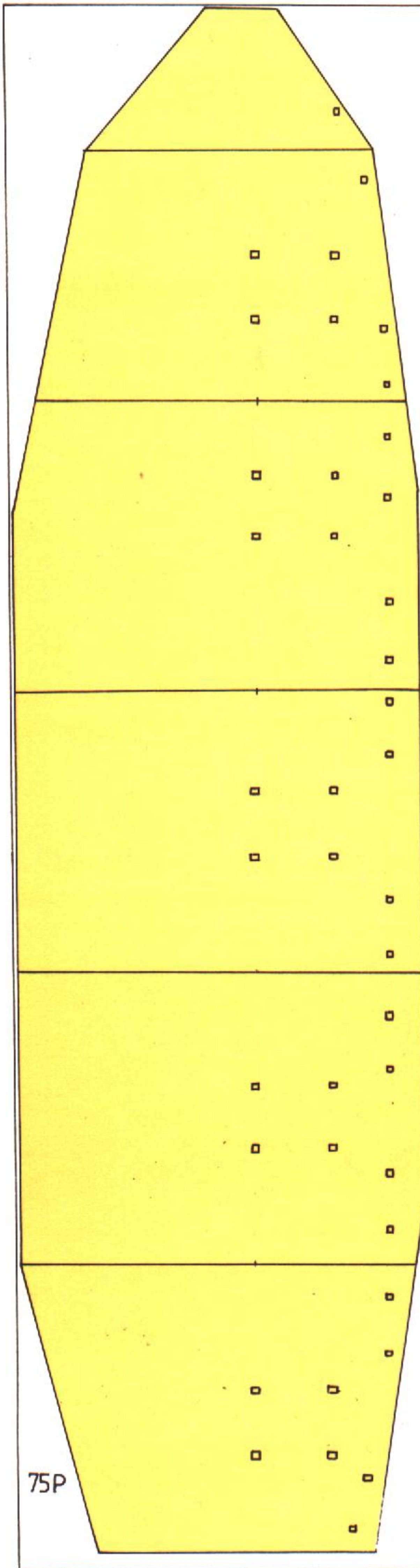
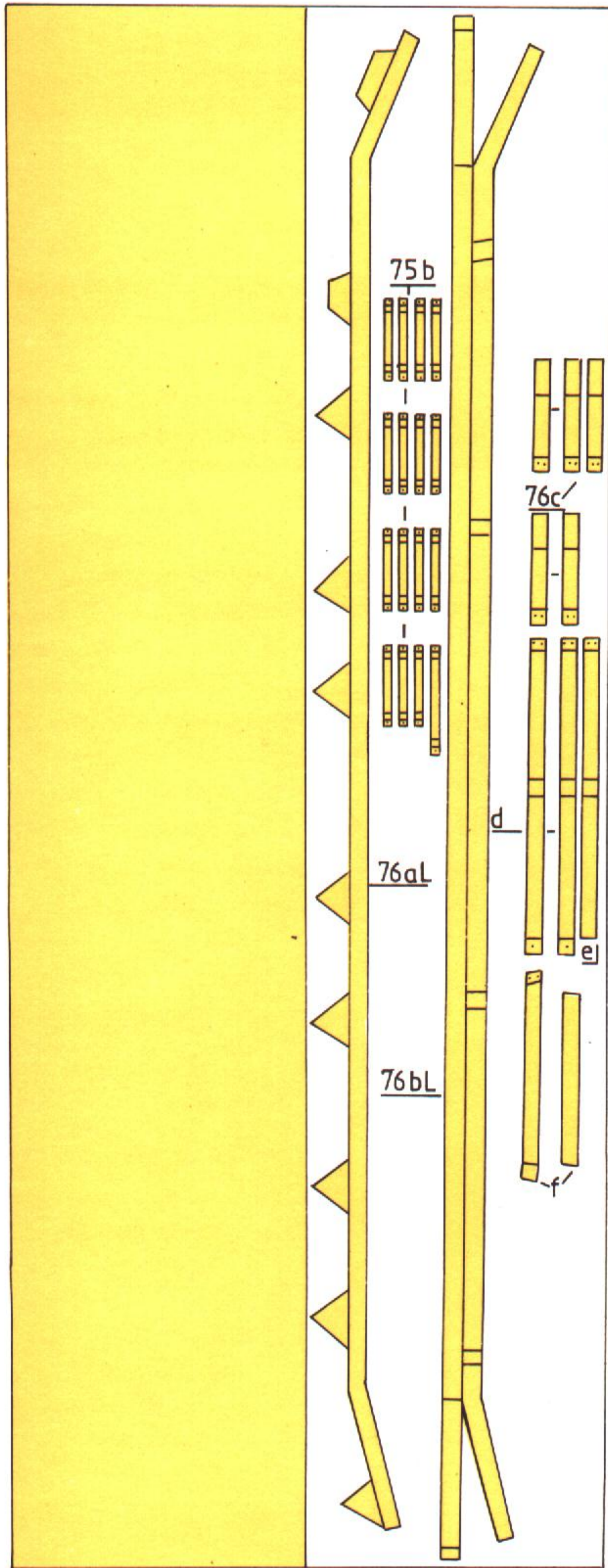

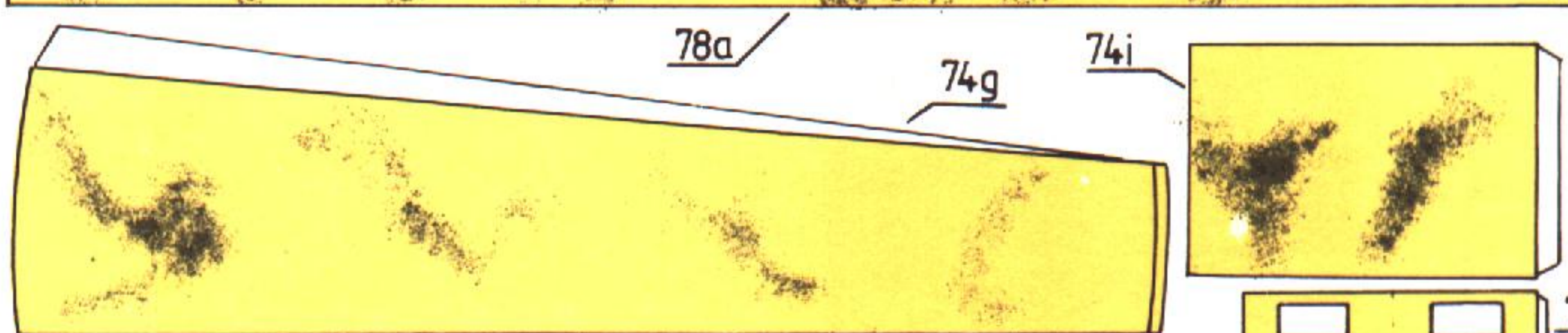
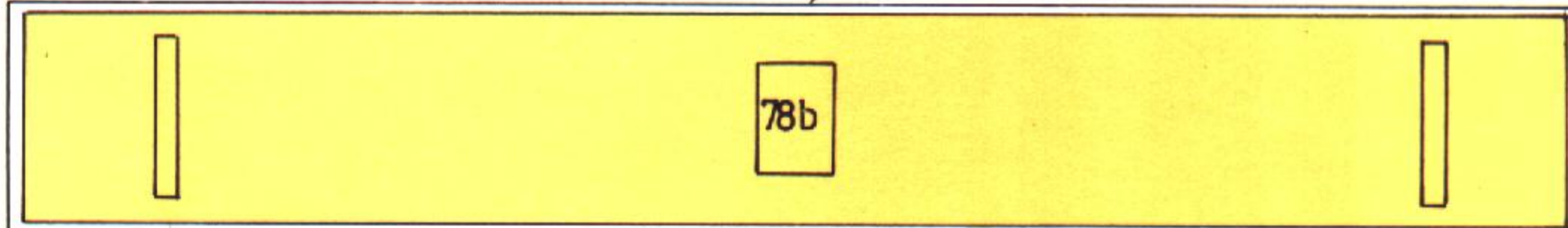
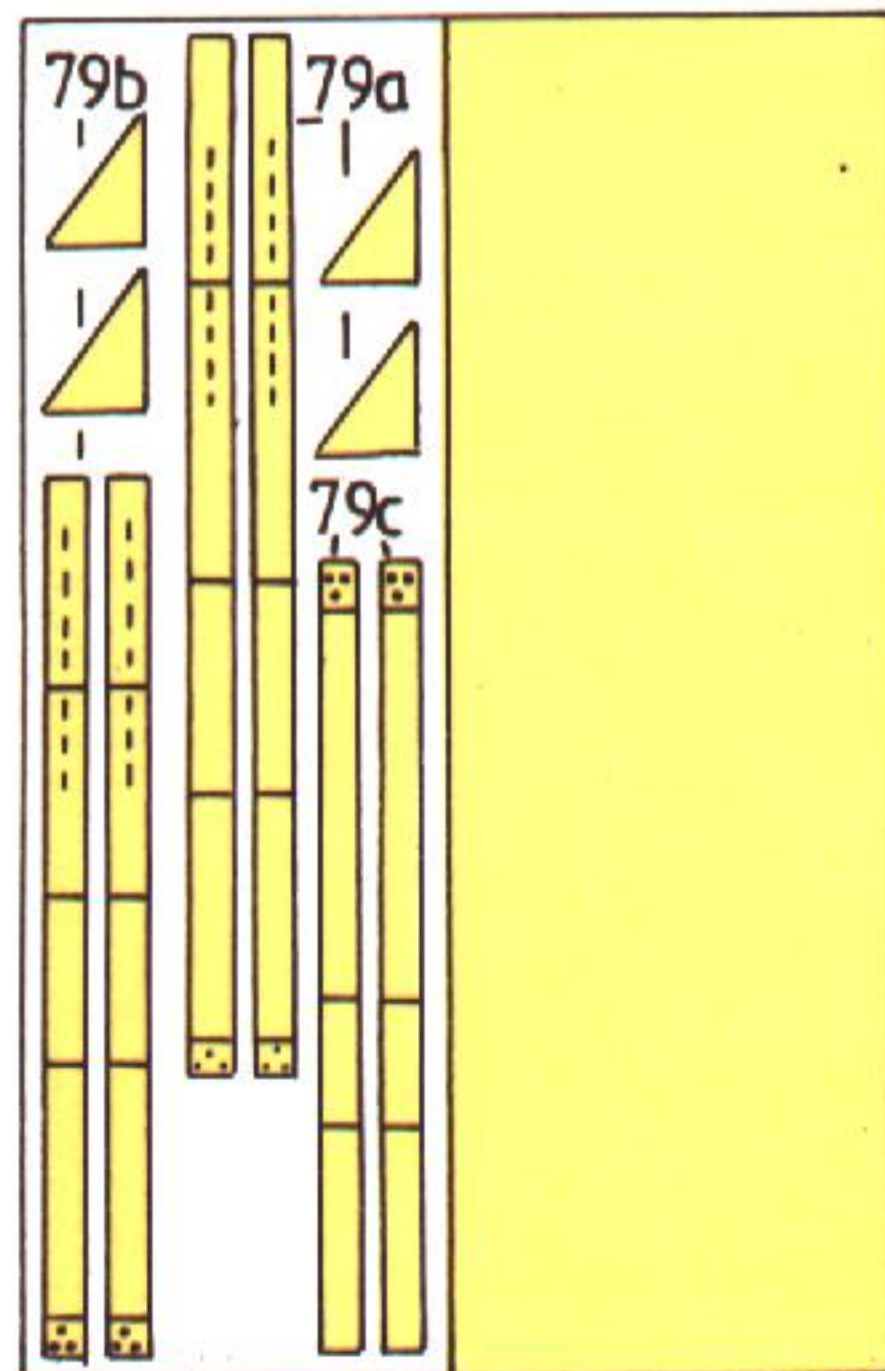
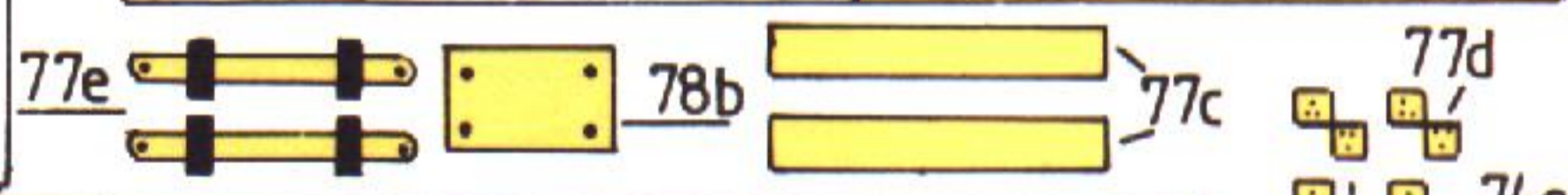
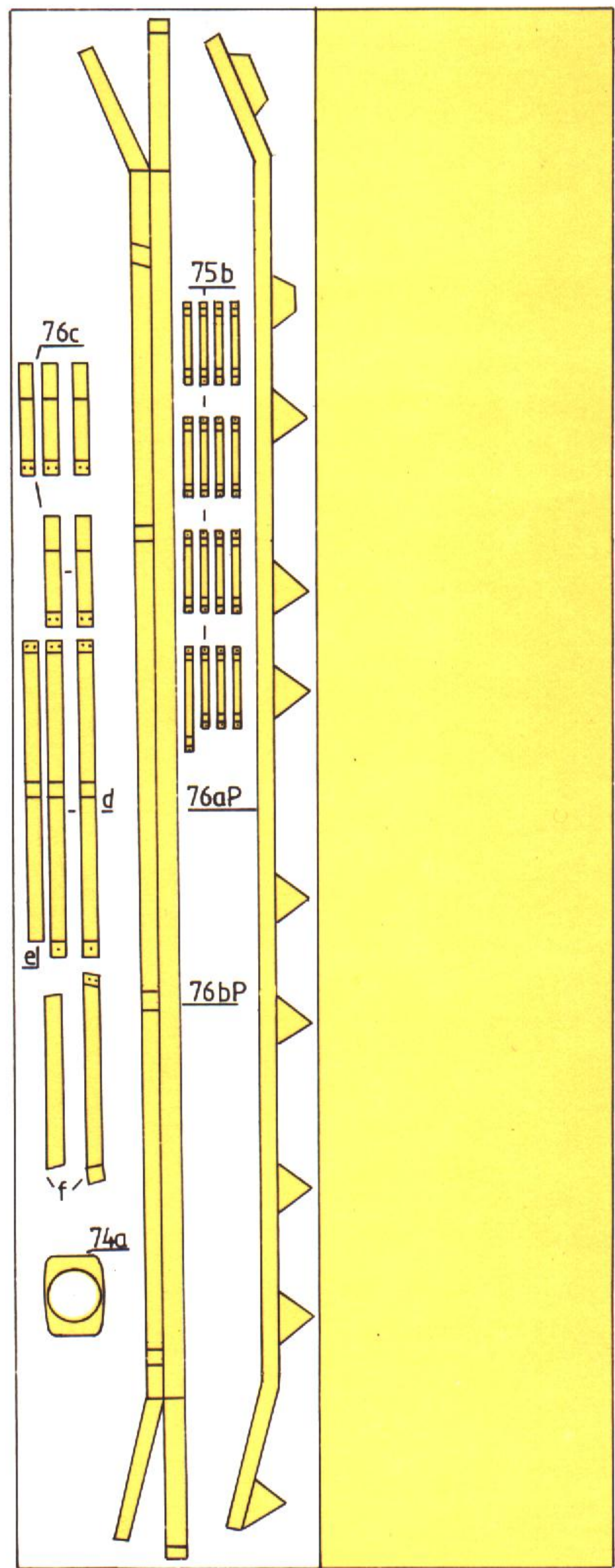
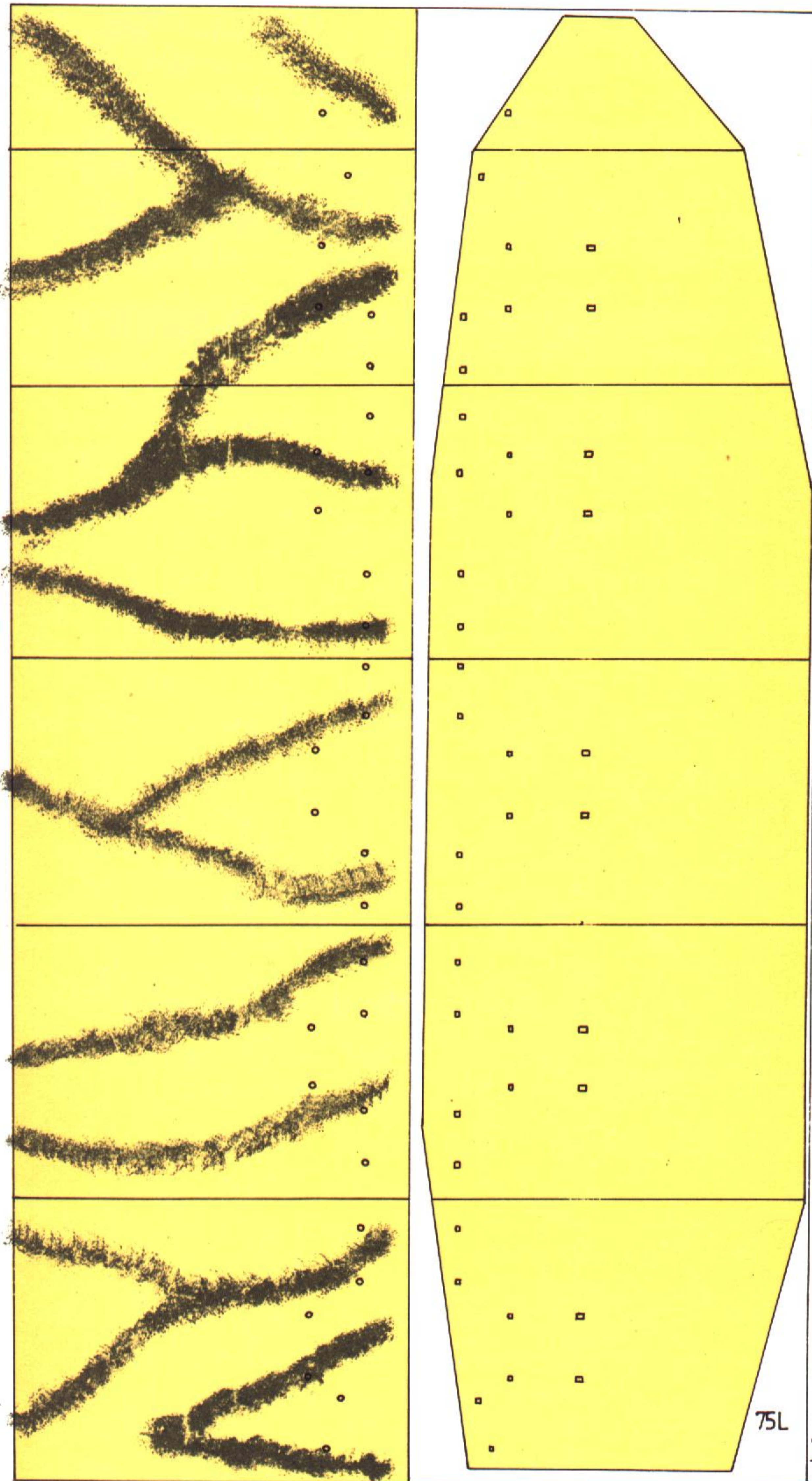

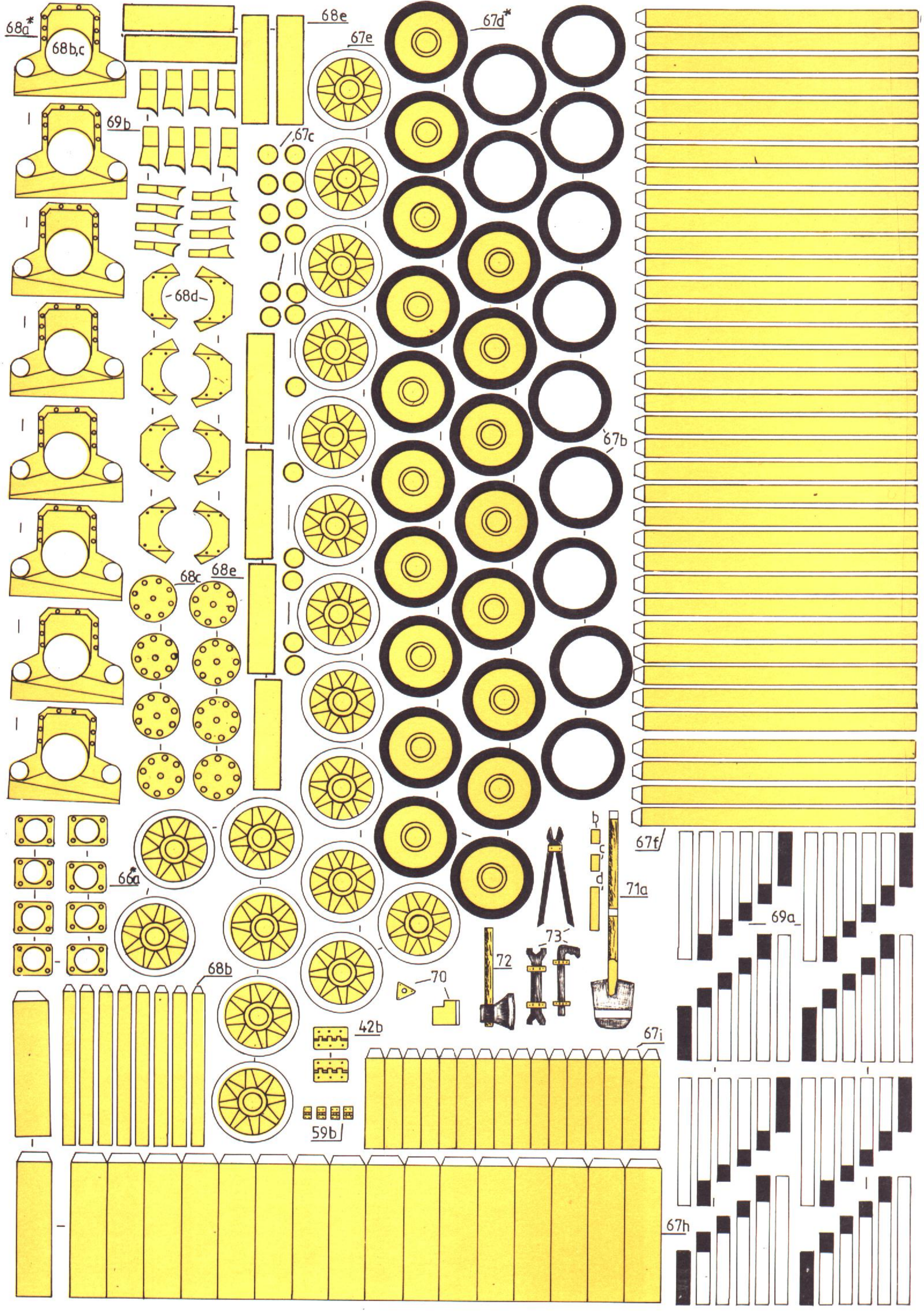

68a*
68b,c

69b

68d

68e

68c

68e

68a

68b

68a

68b

68b

68b

68b

68b

68e

69b

68d

68e

68c

68e

68a

68b

68b

68b

68e

69b

68d

68e

68c

68e

68a

68b

68b

68b

67e

67c

67e

67e

67e

67e

67e

67e

67e

67e

67d*

67d*

67d*

67d*

67d*

67d*

67d*

67d*

67d*

67d*

67d*

67d*

67d*

67d*

67d*

67d*

67d*

67d*

67d*

67d*

67d*

67d*

67d*

67d*

67d*

67d*

67d*

67d*

67d*

67d*

67b

67f/

69a

67i

67h

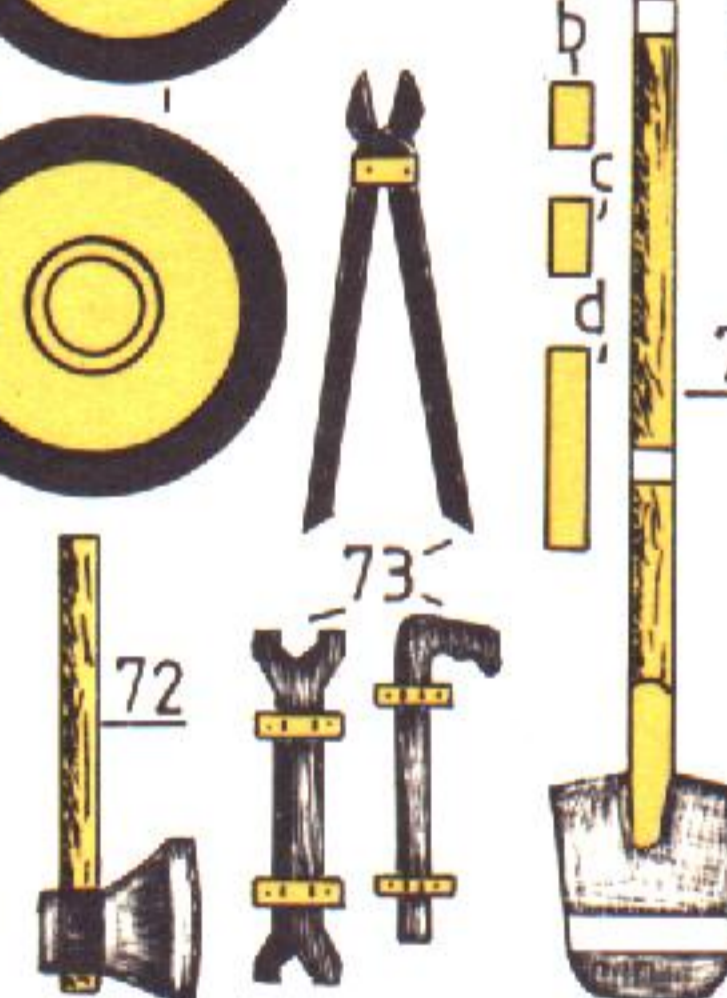

b
c
d

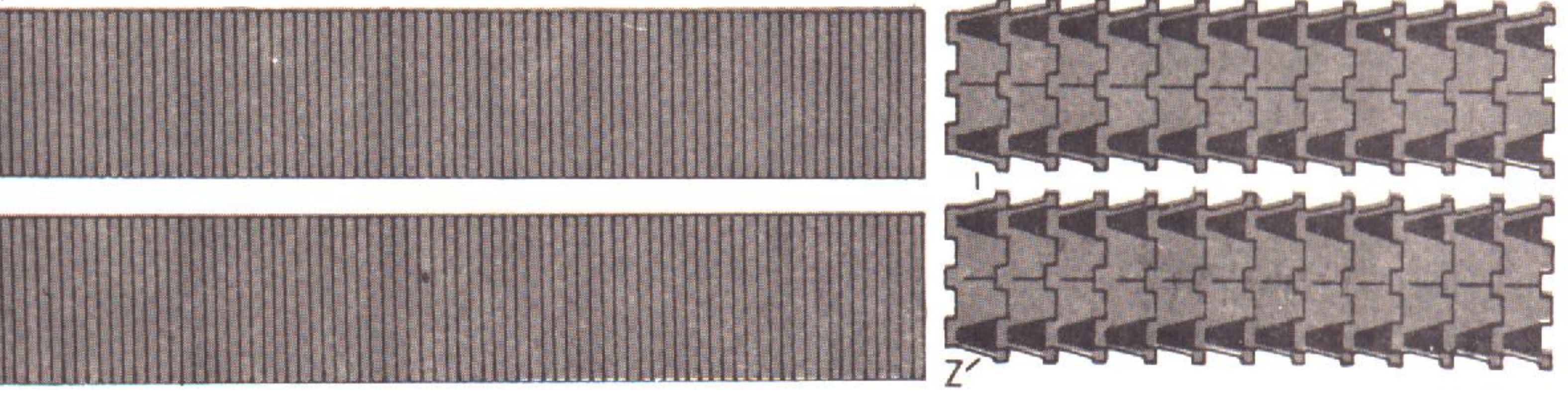
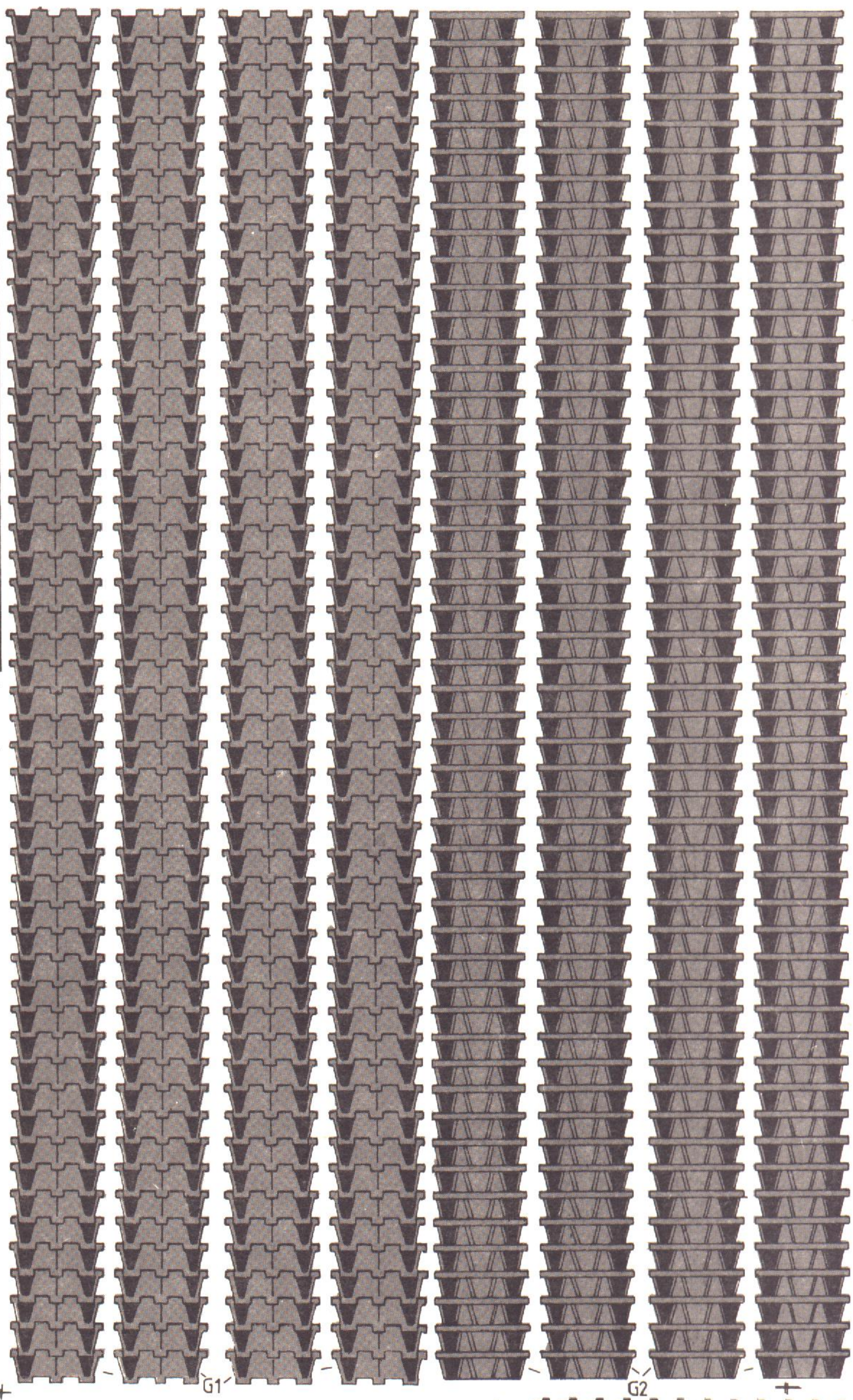
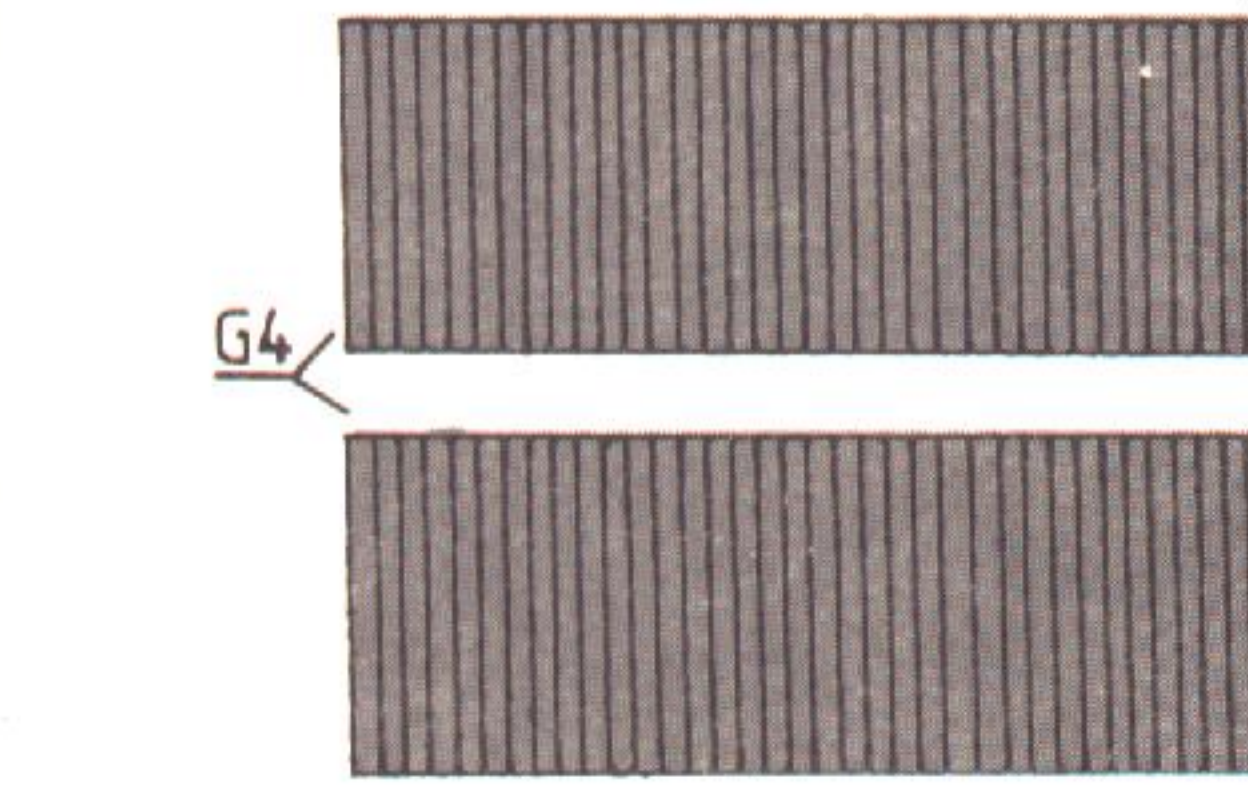
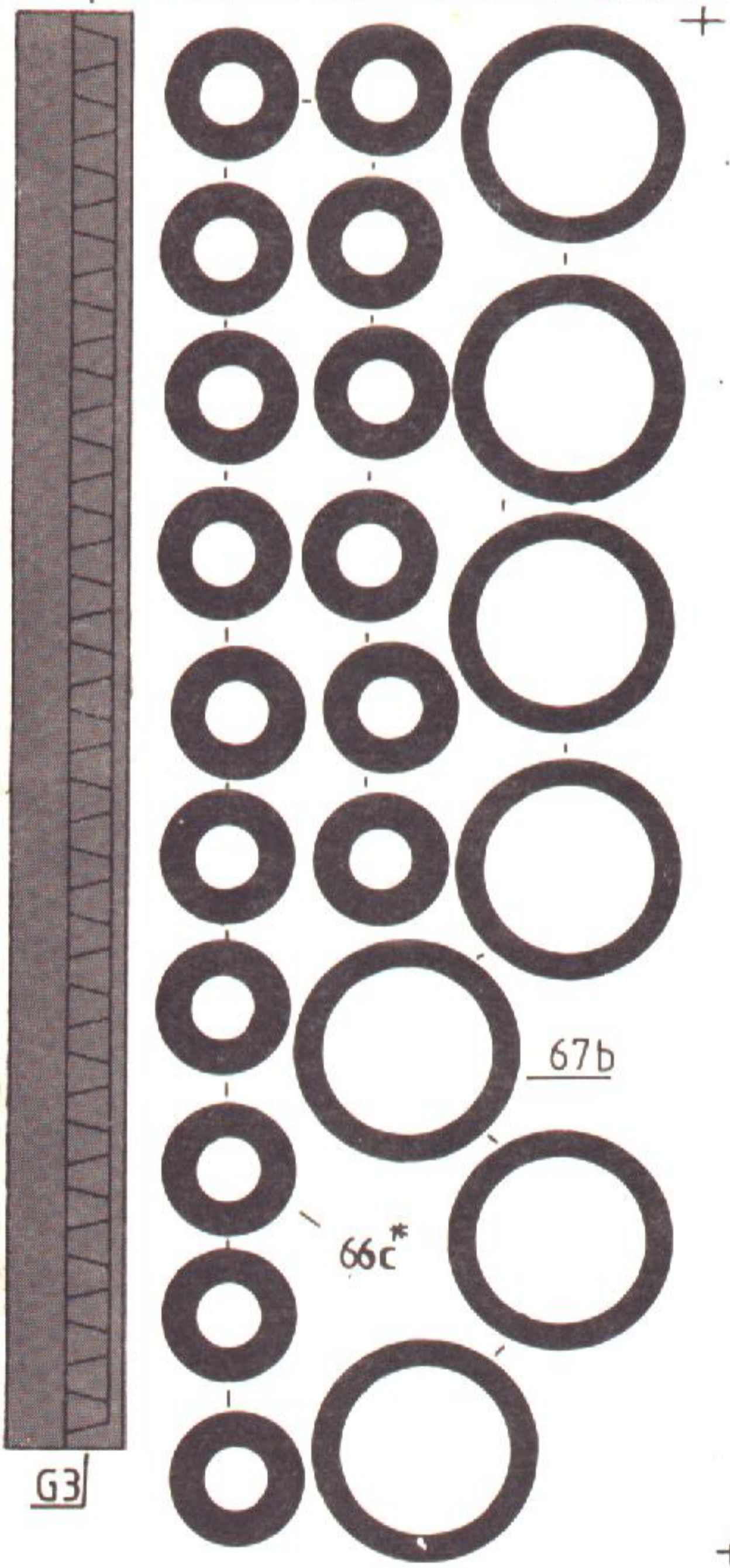

G3

67b

66c*

G1

G2

G4

Z

