

07/03
04.01.2009

SCALE 1:72

 Exclusive
MODELS

SU - 85

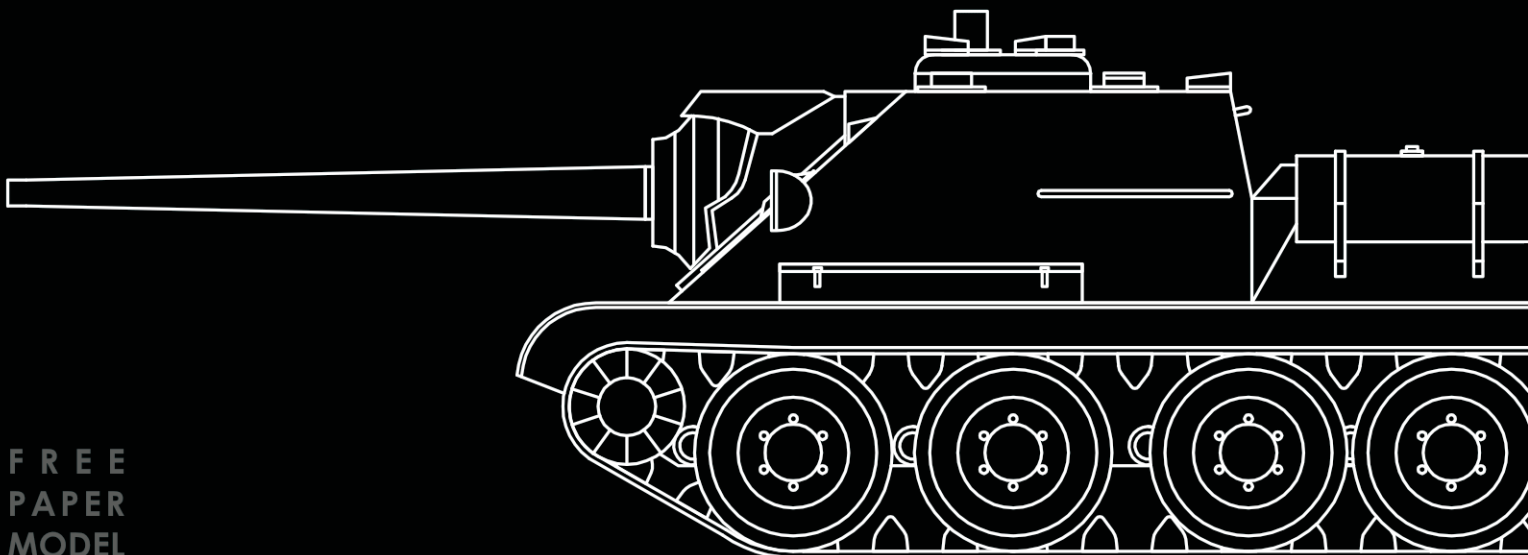

FREE
PAPER
MODEL

www.exclusive-models.org

SU-85

07/03

04.01.2009

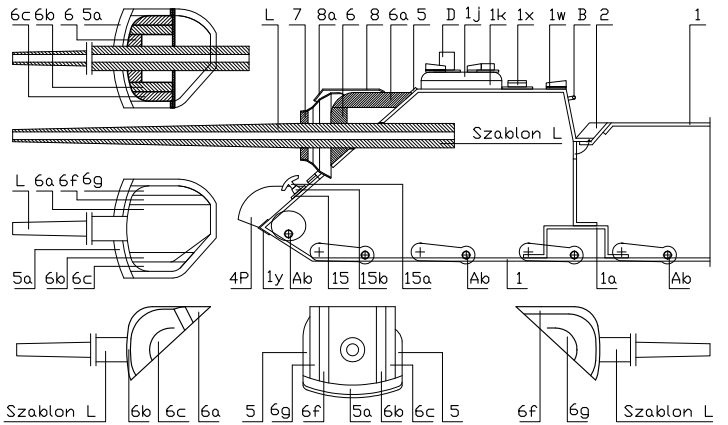
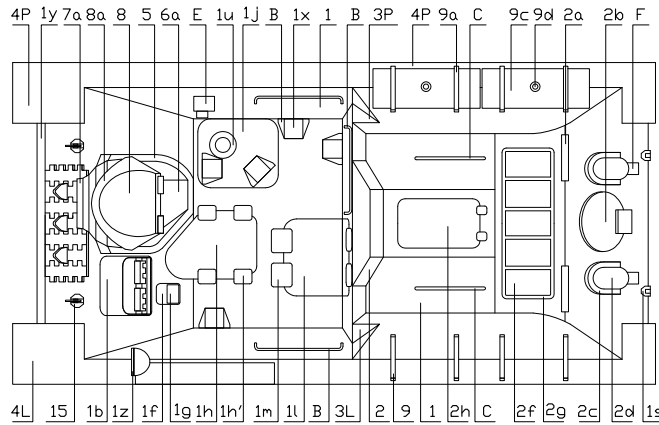
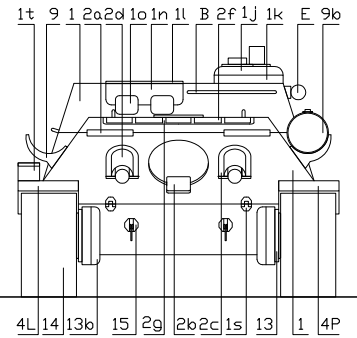
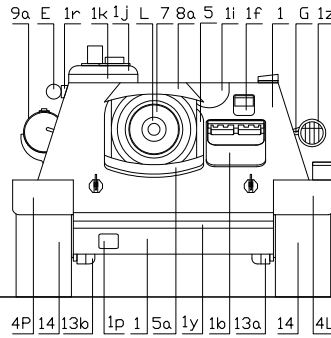
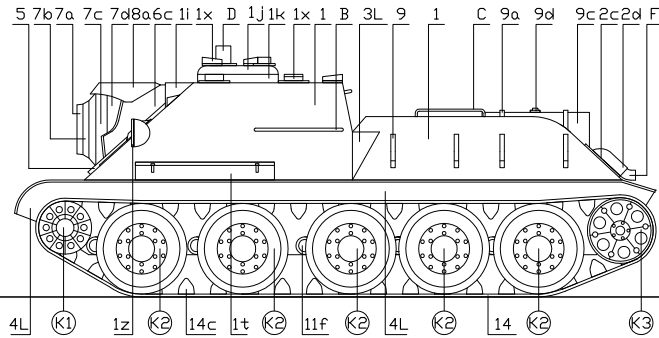

ø2 mm	ø1,5 mm	ø1 mm	ø0,4 mm
E x1	F x2	Aa x2	H x2
D x1		Ab x6	B x3
			C x2

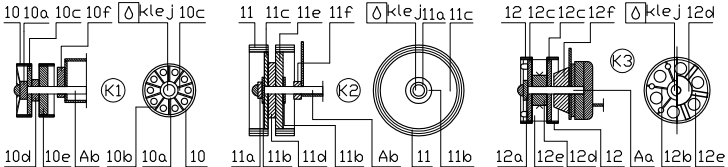

Dane taktyczno-techniczne:

- Wymiary:
 - ↳ długość - 8150 mm
 - ↳ szerokość - 3000 mm
 - ↳ wysokość - 2450 mm
- Masa:
 - ↳ całkowita - 29,5 t
- Prędkość maksymalna:
 - ↳ na drodze - 55 km/h
- Zasięg:
 - ↳ na drodze - 300 km
- Przeznaczenie:
 - ↳ niszczyciel czołgów
- Załoga: (4)
- Uzbrojenie:
 - ↳ armata D-5S kal. 85 mm wz.1943
- Opancerzenie:
 - ↳ 20 - 45 mm
- Zalety:
 - ↳ prosta konstrukcja
 - ↳ duża szybkostrzelność
 - ↳ prosta obsługa
- Wady:
 - ↳ brak km do obrony przed piechotą

SU-85 to niszczyciel czołgów konstrukcji radzieckiej. Przeznaczony do zwalczania nowszych modeli czołgów niemieckich typu: "Panther" i "Tiger" oraz dział samobieżnych "Ferdinand". Opracowany w biurze konstrukcyjnym zakładów Uralmasz. Produkowany od sierpnia 1943 do października 1944 roku.

SU-85 to ewolucja działa SU-122 w kierunku zwiększenia zasięgu strzału, siły i skuteczności ognia przy zachowaniu dobrych parametrów trakcyjnych, zwrotności i zdolności pokonywania terenu jakimi charakteryzował się T-34. Prosta konstrukcja, daleko posunięta standaryzacja (około 80% części wykorzystano z T-34 i SU-122) czyniły ten pojazd tanim w produkcji. Wyposażono go w zmodernizowaną armatę przeciwlotniczą kalibru 85 mm o dużej szybkostrzelności. Dzięki prostej obsłudze SU-85 zostały dobrze przyjęte przez załogi. Wadą pojazdu był brak karabinu maszynowego do obrony przed piechotą wroga.

W trakcie produkcji konstrukcja podlegała stałym modyfikacjom. Wyprodukowano ponad 2600 egzemplarzy. W 1944 wdrożono do produkcji SU-100 (silniej uzbrojoną wersję wozu wyposażoną w armatę D-10S kalibru 100mm).

NR_07/03 | model zaprojektował: **Konrad Supernak** | liczba elementów: **423** | długość modelu: **115 mm** | stopień trudności: **[4/5]**

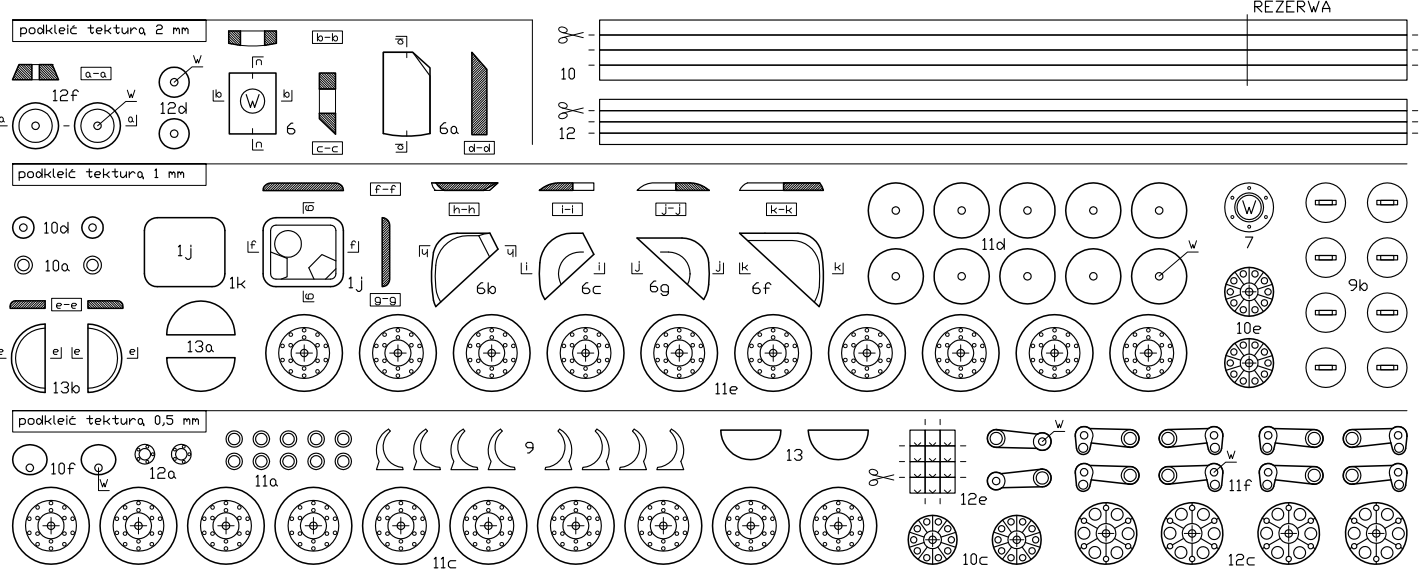

07/03

SU-85

04.01.2009

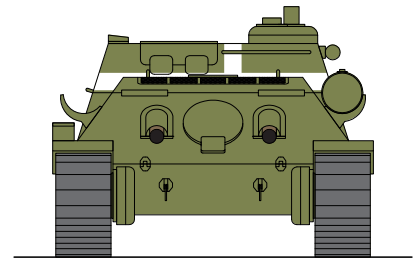
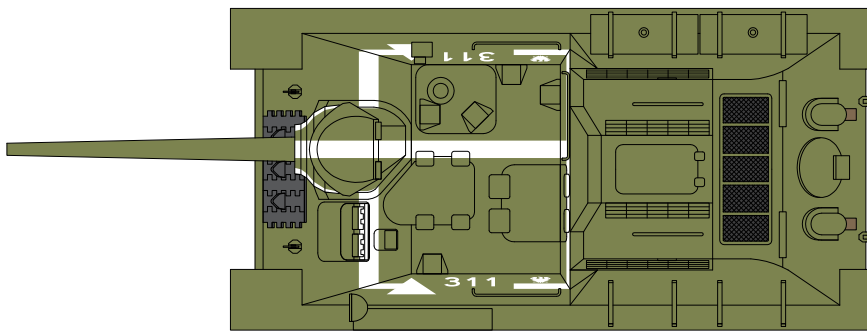
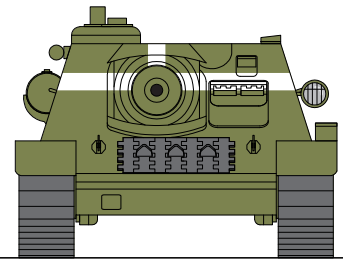
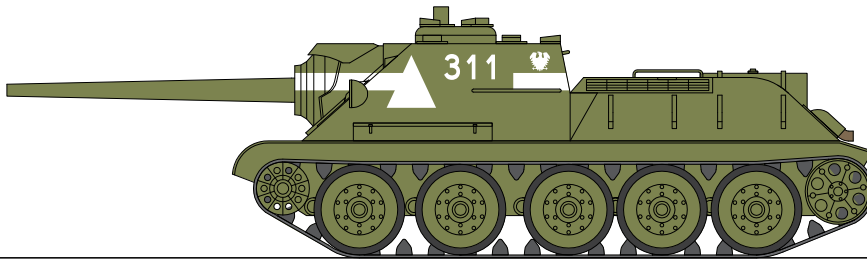

Wariant 1. W barwach polskiego, 13 Pułku Artylerii Samobieżnej - Niemcy 1945.

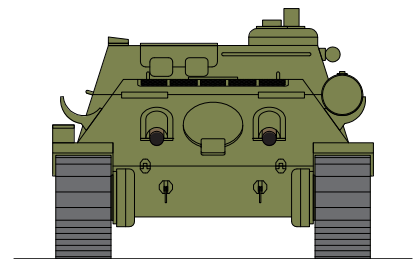
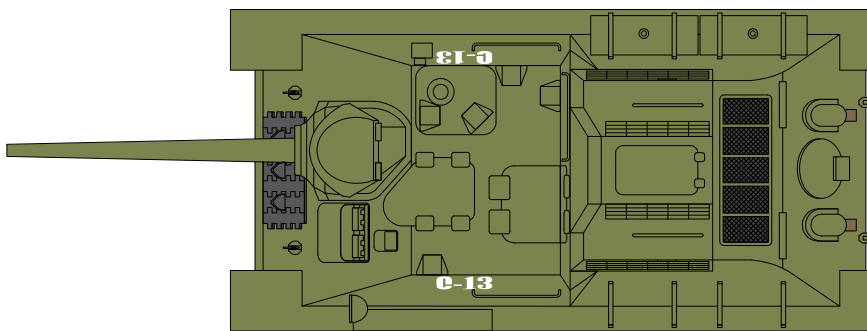
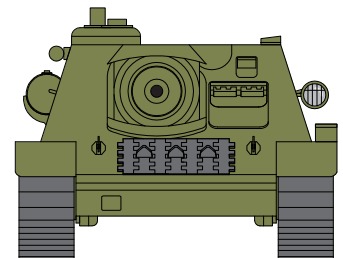
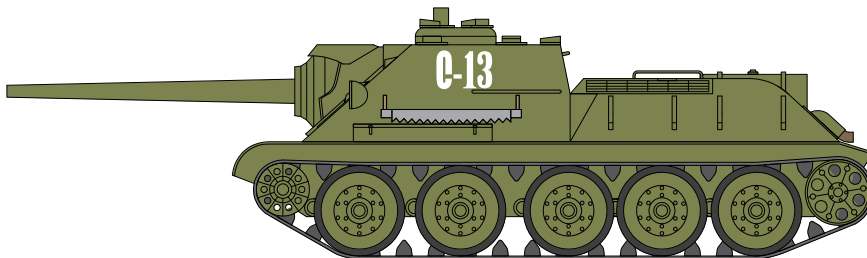

Wariant 2. Jednostka niestabilna - Rumunia 1944.

FREE PAPER MODEL

MADE IN POLAND

© 2009 Exclusive Models
e-mail: exc.mod@gmail.com
www.exclusive-models.org

Project:
Konrad Supernak & Adam Wilczak

All rights reserved.

