

07/02  
18.08.2007

SCALE 1:72

**e** exclusive  
MODELS



SU - 122

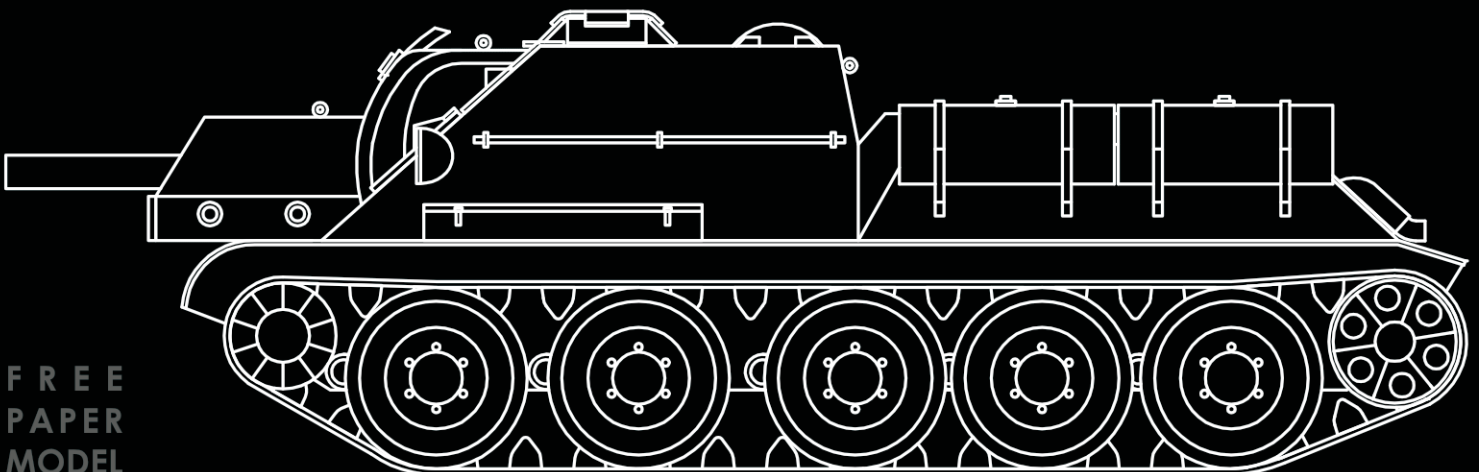

FREE  
PAPER  
MODEL

[www.exclusive-models.org](http://www.exclusive-models.org)

## SU-122

Самоходная установка СУ-122

18.08.2007

07/02

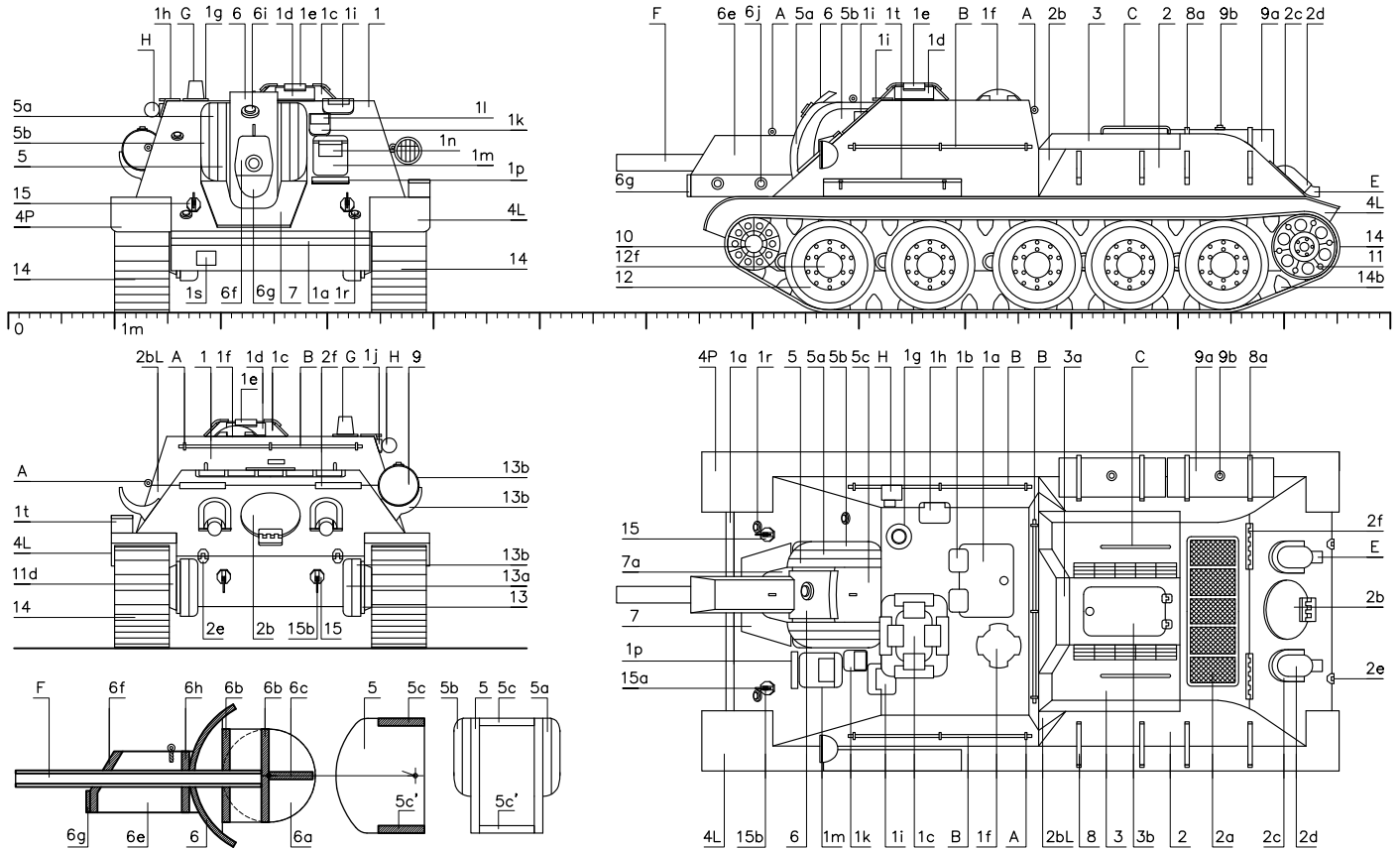

**Dane techniczne:**

- Długość całkowita 6950 mm,
- szerokość 3000 mm, wysokość 2230 mm.
- Masa całkowita: 30,9 t.
- Napęd: silnik wysokoprężny W-2-34 mocy 500 KM
- Prędkość maksymalna: 55 km/h.
- Zasięg: na drodze - 150-250 km.
- Opancerzenie: grubość od 20 do 80 mm
- Uzbrojenie: haubica M-30 kal. 122mm.
- Załoga: 5

**SU-122** to średnie działo samobieżne konstrukcji radzieckiej na podwoziu czołgu średniego T-34. Opracowane w biurze konstrukcyjnym zakładów Uralmasz w wielkim pośpiechu. Decyzję o rozpoczęciu seryjnej produkcji wydano w grudniu 1942 roku pomimo wykrycia wad. W trakcie produkcji wprowadzono wiele ulepszeń. Stąd różnice pomiędzy poszczególnymi seriami.

Zadaniem działa było niszczenie stanowisk piechoty i schronów. Nie spełniło pokładanych w nim nadziei. Zarówno próby na poligonie jak i użycie działa w walce wykazało wiele wad m.in.: częste uszkodzenia mocowania haubicy, duże rozmiary jarzma armaty, mało ergonomiczne rozplanowanie przedziału bojowego oraz wysoka awaryjność. Jednak wielką zaletą była szybka i łatwa produkcja (zbieżna z T-34 nawet w 75%). W kwietniu 1943 roku powstała wersja SU-122M o znacznie lepszych parametrach.

NR\_07/02 | model zaprojektował: **Konrad Supernak** | liczba elementów: **142** | długość modelu: **97 mm** | stopień trudności: **4/5**

SZABLONY		Ø0,2 mm
W wyciąć	* podkleić brystolem	A x11
rozczyć	złożyć i skleić	1:1 5:1
zszlifować	naciąć i załamać	
		Ø0,4 mm
		B x3
		C x2
		D klej
		Ø1,5 mm
		E x2

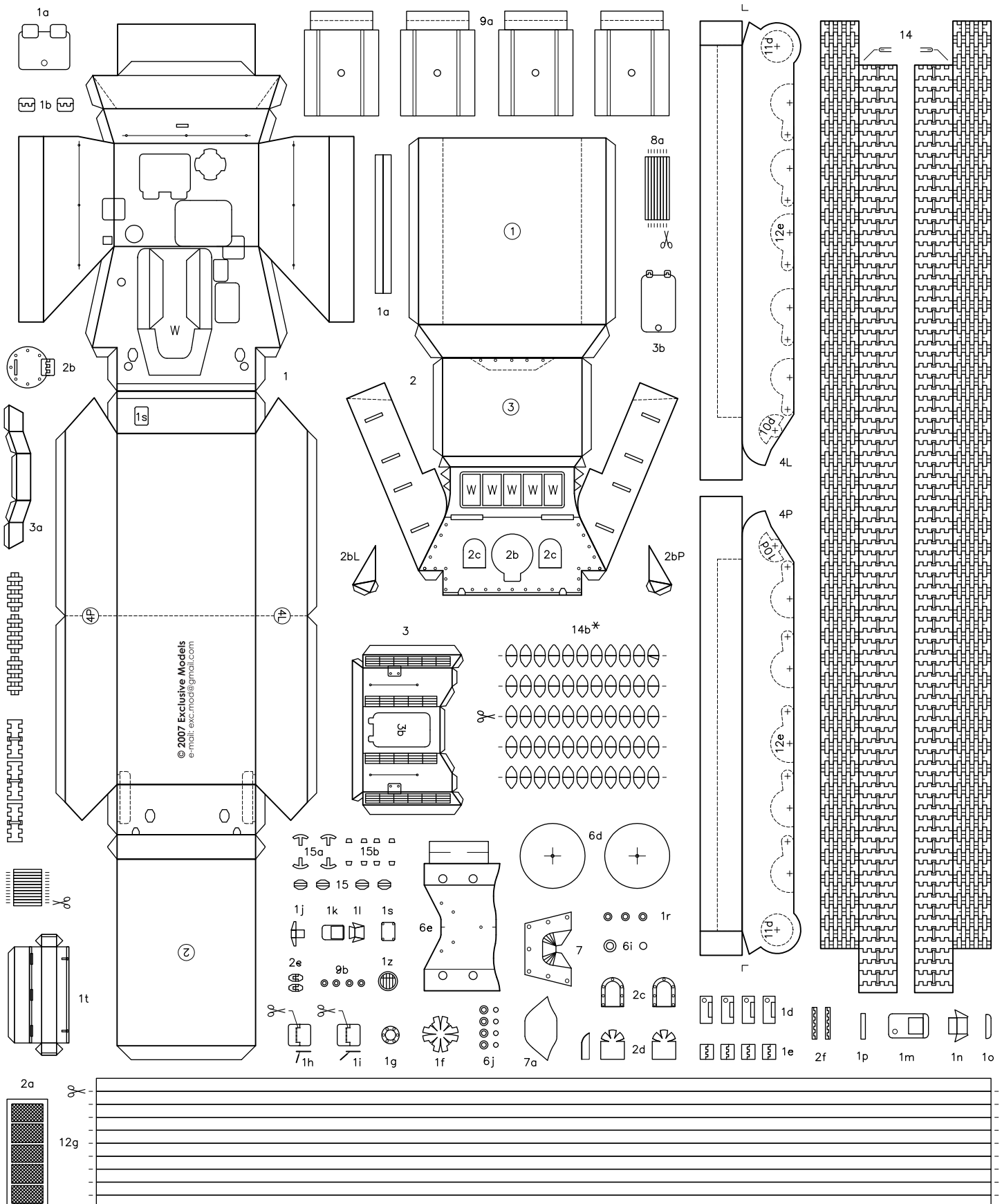

© 2007 Exclusive Models  
e-mail: exc.mod@gmail.com

podkleić tekturą 2 mm

podkleić tekturą 0,5 mm

# FREE PAPER MODEL

MADE IN POLAND

© 2007 Exclusive Models  
e-mail: [exc.mod@gmail.com](mailto:exc.mod@gmail.com)  
[www.exclusive-models.org](http://www.exclusive-models.org)

Project:  
Konrad Supernak & Adam Wilczak

All rights reserved.