

06/02
14.02.2007

SCALE 1:72

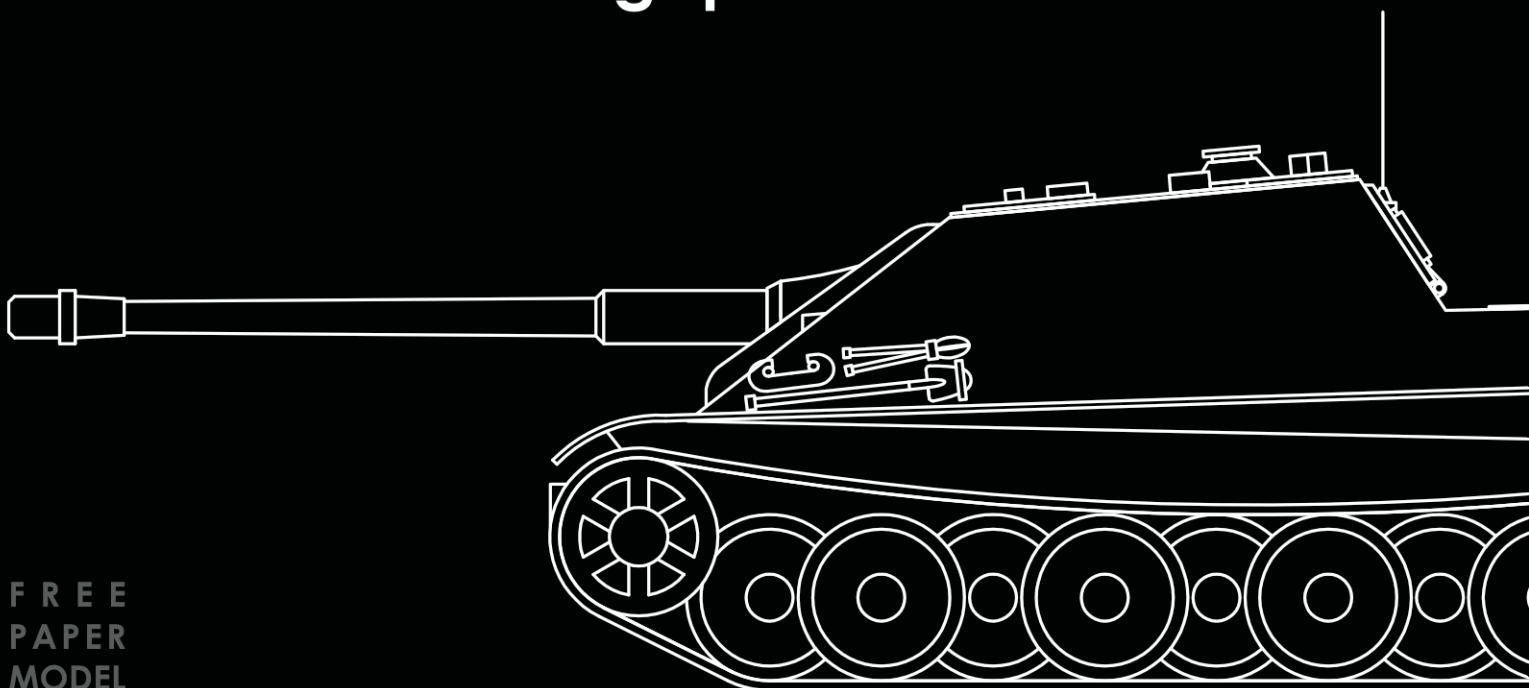

Sd.Kfz. 173 Jagdpanzer V "Jagdpanther"



FREE
PAPER
MODEL

www.exclusive-models.org

06/02

Jagdpanther

Sd.Kfz. 173 Jagdpanzer V

14.02.2007

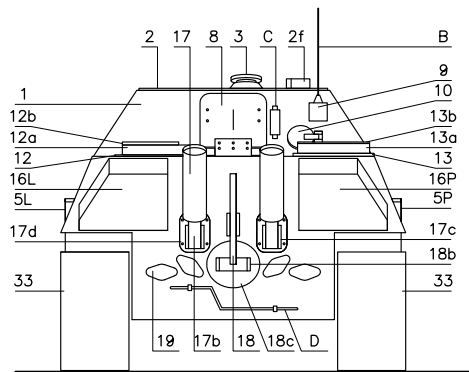

skala rysunków odpowiada skali sklejonego modelu

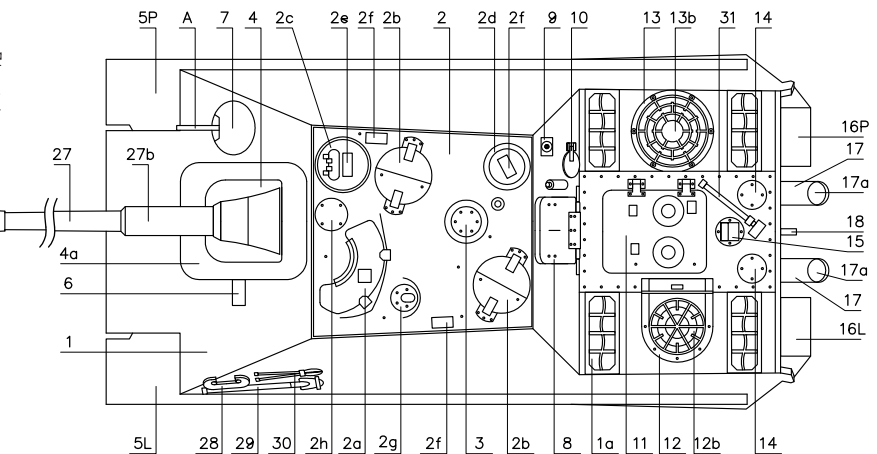
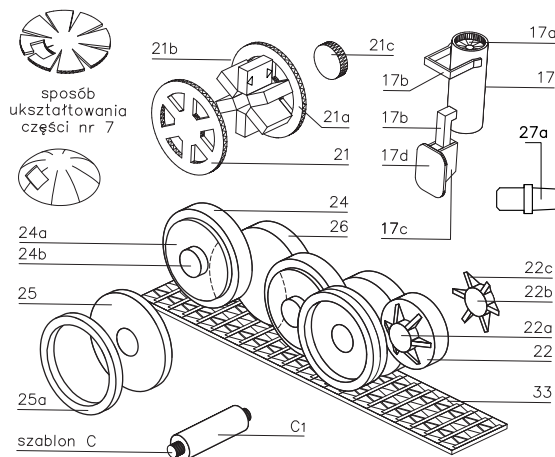
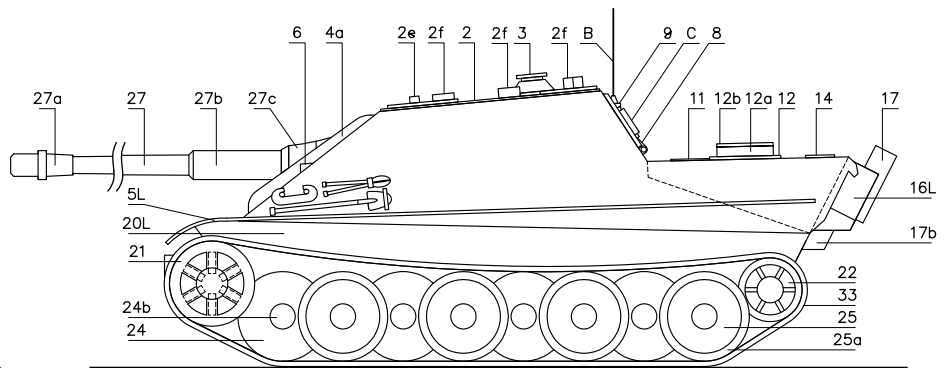

Dane techniczne:

- Długość całkowita 9870 mm, szerokość 3270 mm, wysokość 2720 mm.
- Masa całkowita: 44800 lub 45500 kg.
- Silnik Maybach HL 230 P30 o mocy 700 KM.
- Prędkość maksymalna: 46 km/h.
- Zasięg: w terenie - 100 km, na drodze - 250 km.
- Opancerzenie: przód - 88 mm, tył - 40 mm, wieża - 120 mm, boki - 40-50 mm, spód - 17 mm.
- Uzbrojenie: armata kalibru 88 mm, karabin maszynowy MG34 kalibru 7,92 mm.
- Załoga: 4 lub 6 żołnierzy

Jagdpanther to samobieżny niszczyciel czołgów na bazie czołgu PzKpfw V Panther. Jest powszechnie uważany za najlepsze niemieckie działo pancerne czasów II wojny światowej. Opracowany w zakładach Krupp i Daimler-Benz zgodnie z zamówieniem z sierpnia 1942r.

W połowie grudnia 1943r. rozpoczęły się jazdy próbnego pierwszego prototypu. Ich pozytywne wyniki spowodowały wydanie decyzji o podjęciu produkcji seryjnej. Łącznie do lutego 1945r. wyprodukowano 384 wozy. Różnice między poszczególnymi seriami produkcyjnymi nie były duże dotyczyły one przede wszystkim jarzma armaty i jej lufy. Chrzest bojowy przeszedł w Normandii osiągając duże sukcesy. Do końca wojny były najlepszymi niemieckimi niszczycielami czołgów. Perfekcyjnie łączącymi doskonałą manewrowość i dobre opancerzenie z potężną armatą nie mającą odpowiedników w uzbrojeniu pojazdów alianckich.

NR_06/02 | model zaprojektował: Konrad Supernak | liczba elementów: 169 | długość modelu: 136 mm | stopień trudności: 4/5

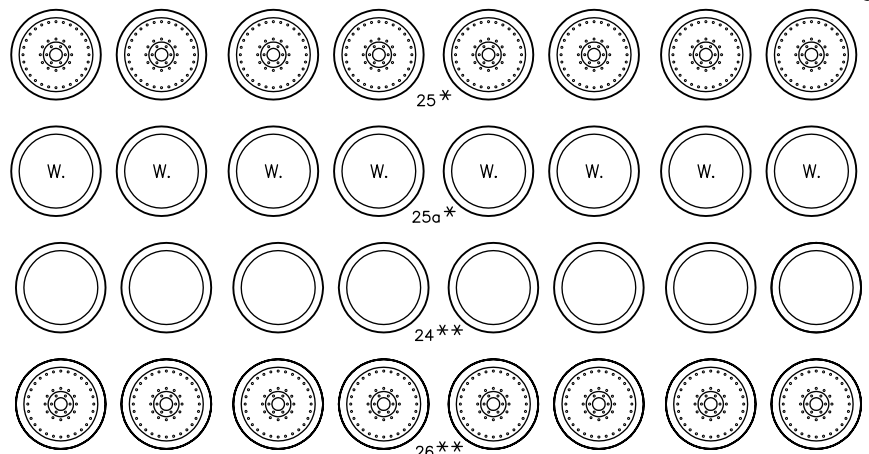
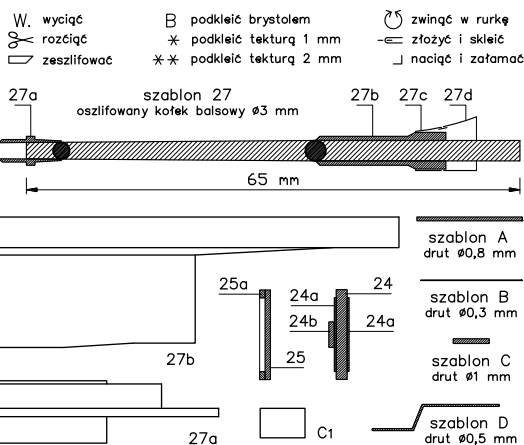

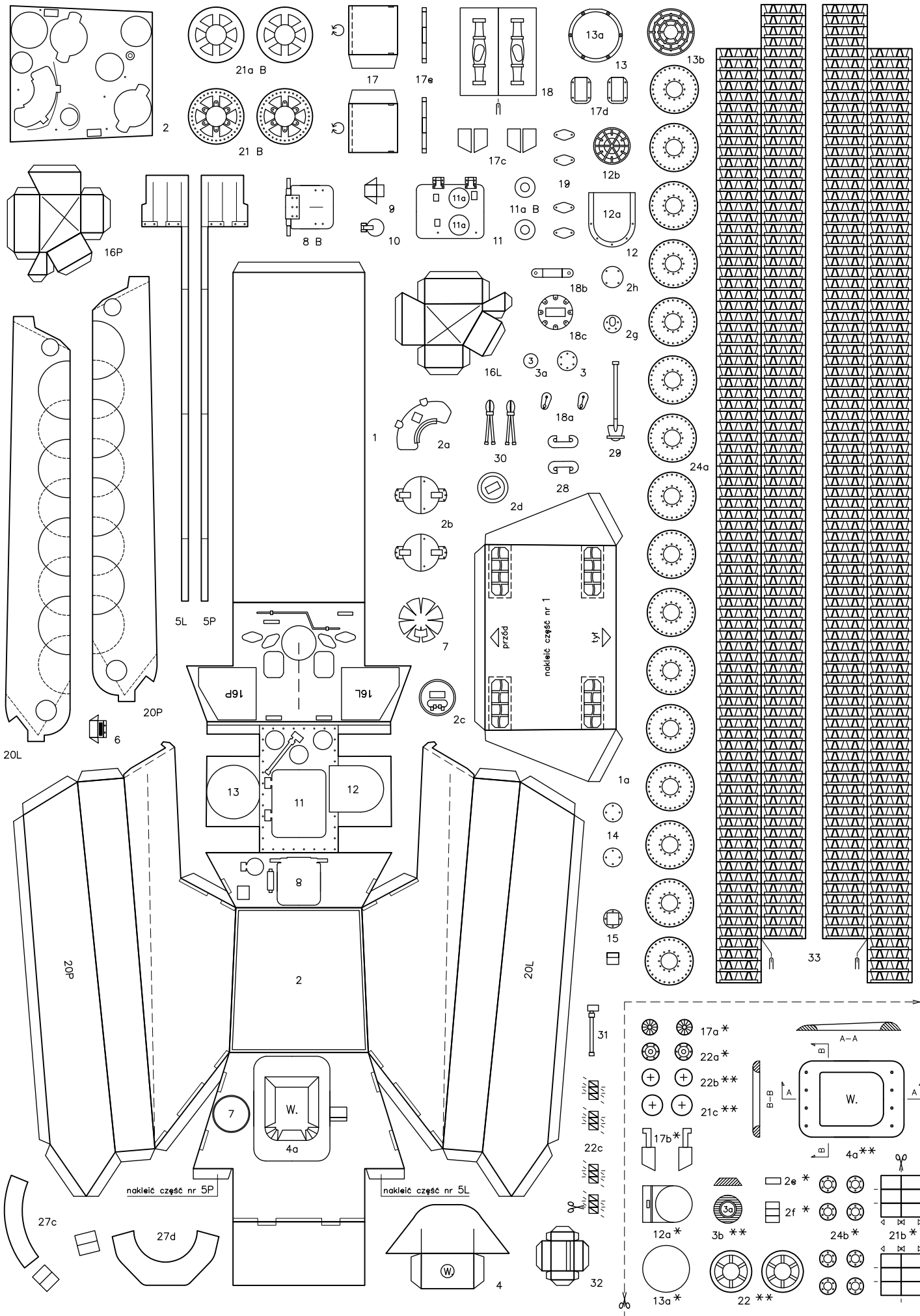

FREE PAPER MODEL

MADE IN POLAND

© 2007 Exclusive Models
e-mail: exc.mod@gmail.com
www.exclusive-models.org

Project:
Konrad Supernak & Adam Wilczak

All rights reserved.