

ISSN 1426-8784
MODEL 17'96
KARTONOWY

StuG 40F



**STOPIEŃ
TRUDNOŚCI**

1

2

3

WYMIARY MODELU

DŁUGOŚĆ 24 cm

SZEROKOŚĆ 12 cm

WYSOKOŚĆ 9 cm

skala 1:25

GPM

NR KAT. 085

Działo szturmowe StuG 40 F



Stug 40 F

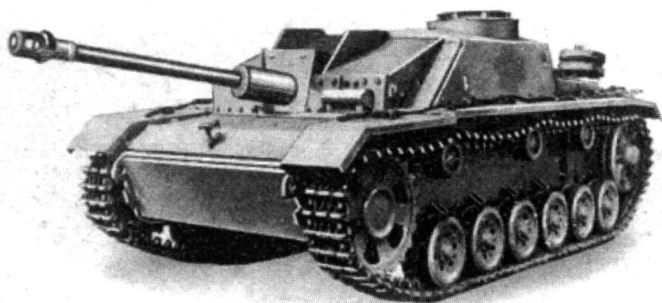

StuG III

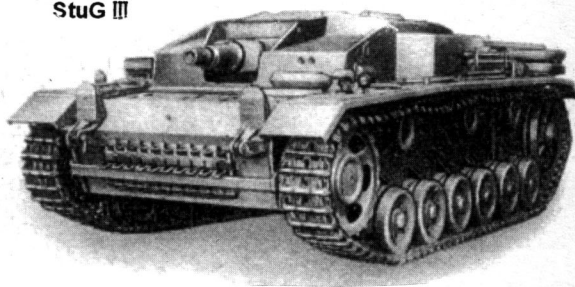

Genezą powstania samobieżnej artylerii szturmowej były doświadczenia I wojny światowej. Piechota atakująca umocnione pozycje potrzebowała bezpośredniego wsparcia artyleryjskiego. Nie mogły temu podostać klasyczne działa, ponieważ pchanie armat na polu walki równocześnie za atakującą piechotę było niemożliwe (okopy, zasieki, które trzeba było pokonywać), a obsługa chroniona tylko czołową osłoną pancerną armaty, ponosiła duże straty. Rolę tą mogły spełniać armaty umieszczone na samobieżnych podwoziach.

Przykładem takim jest działo szturmowe StuG III i późniejsze jego wersje: StuG 40, StuG 42, StuG 33. Prototyp powstał w 1937 roku. Do budowy działa wykorzystano podwozie czołgu Panzer III, w pierwszych seriach prototypowe, a następnie seryjne. W latach wojny działa szturmowe na podwoziu Panzer III stały się najbardziej popularne, a ilością i czasem trwania produkcji przewyższały Panzer III.

Walczyły na wszystkich frontach, w jednostkach wsparcia, a w końcowej fazie wojny głównie jako ruchomy środek obrony przeciwpancernej, doskonale radząc sobie z czołgami alianckimi.

Głównym atutem działa były małe gabaryty, szczególnie wysokość, utrudniająca wykrycie i trafienie oraz duża zwrotność.

Model, który będziecie budować przedstawia wersję StuG 40 F.

Dane techniczne:

Długość - 6,3 m; szerokość - 2,9 m; wysokość - 2,1 m; masa - 23 t; zasięg: droga - 165 km, teren - 95 km; prędkość - 38 km/h; uzbrojenie - 1 armata 75 mm (43 mm - wersja F, 48 mm - wersja F8), 1 MG 34 mm; załoga - 4.

Model kartonowy 17'96
"StuG 40" (nr kat. 85)
ISSN 1426-6784

Wydawca: "GPM" 91-463 Łódź, ul. Zgierska 73 tel. 57-94-40
Adres korespondencyjny: 90-954 Łódź 4 skr. poczt. 13
Wszelkie prawa zastrzeżone.
Przedruk fragmentów lub całości jedynie za zgodą redakcji.

Opis budowy:

Uwagi ogólne:

- części oznaczone literą L - strona lewa
- części oznaczone literą P - strona prawa
- części oznaczone literą W - wyciąć
- części oznaczone gwiazdką - podkleić kartonem 0,3 - 0,5 cm
- części oznaczone dwiema gwiazdkami - podkleić tekturą 0,8 - 1 cm
- części oznaczone nożyczkami - rozciąć

UWAGA - model można wykonać w dwóch wersjach, z armatą L/43 lub L/48 (dłuższa lufa).

W tym celu należy cz.: 75, 76, 77a, przykleić na przedniej płycie kadłuba (rys.4) tylko w wypadku, gdy budowany model przedstawia pojazd późnej wersji produkcyjnej. W tym przypadku nie należy przyklejać cz.: 63, 63a, 63b, 63c (hak holowniczy). Hakiem holowniczym w tej wersji jest cz.: 78, 78a, 78b, które należy przykleić z przodu kadłuba wg rys.4. Natomiast armatę, cz.45, należy zastąpić cz.79. Nie należy również przyklejać cz.: 64, 64a, 64b.

Model jest prosty w budowie. Kolejność montażu jest zgodna z numeracją, dlatego sklejanie modelu nie powinno sprawić kłopotu przy zachowaniu odpowiedniej numeracji.

Szkielet, cz.: 1, 2, 3, 4, 5, 6, 7, 8, podklejamy tekturą wg rys.2. Nadbudówkę, cz.9, wycinamy, dopasowujemy do szkieletu i przyklejamy. Podobnie postępujemy z cz.10. Cz.: 11, 12, 13, przyklejamy po zmontowaniu nadbudówki na wystające części szkieletu.

Wannę, cz.14, starannie formujemy, montujemy na szkielecie, następnie przyklejamy błotniki, cz.15.

Obecnie przystępujemy do wykonania podwozia, cz.: 16, 17, 18, montujemy wg rys. zestawieniowego w oznaczonych miejscach. Waha-cze, cz.19, i koła nośne, cz.: 20, 21, 22, 23, wykonujemy wg rys.9. Ograniczniki, cz.24, przyklejamy do kadłuba w oznaczonym miejscu. Rolki podtrzymujące, cz.25, montujemy wg rys.10, koła napędowe, cz.: 26, 27, wg rys.1, koła napinające, cz.: 28, 29, 30, wg rys.8, gąsienicę, cz.31, wg rys.11.

Następnie wykonujemy części wyposażenia, cz. od 32 do 38, montujemy wg rysunku zestawieniowego. Cz.39 przyklejamy do szkieletu przy osłonie działa wg rys.6. Cz.: 40, 40a, sklejamy ze sobą, następnie montujemy cz.: 41, 42, 43, 44, 45 (lub 79), 46, 47, 48.

Na koniec przystępujemy do montażu wyposażenia, są to części od 49 do 74 i mocujemy wg rys. montażowych.

Życzymy udanej zabawy!

Działo szturmowe StuG 40 po walce. Widoczne rozerwane pociskami ekrany boczne.



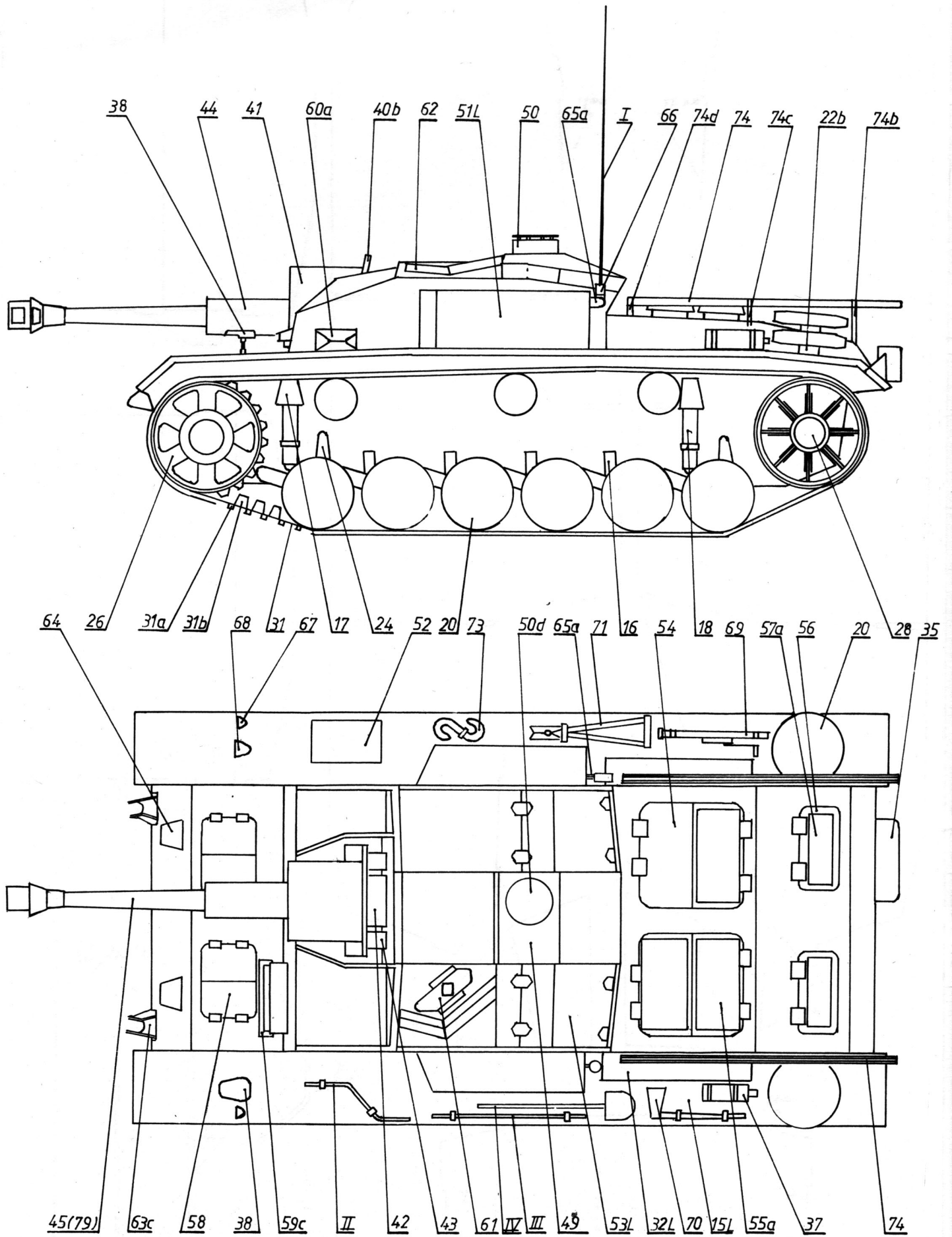

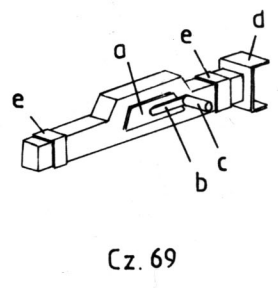
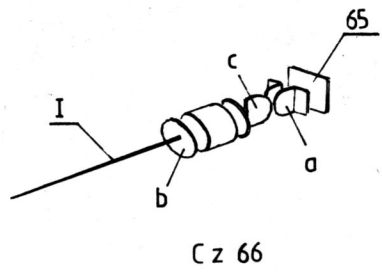
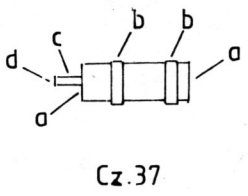
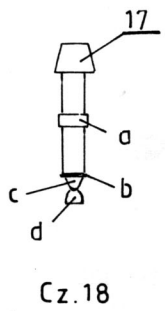
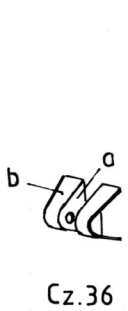
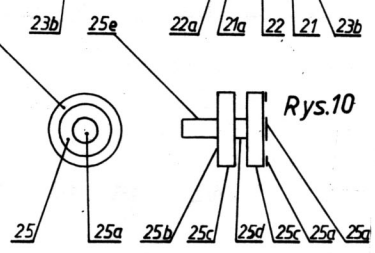
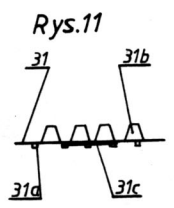
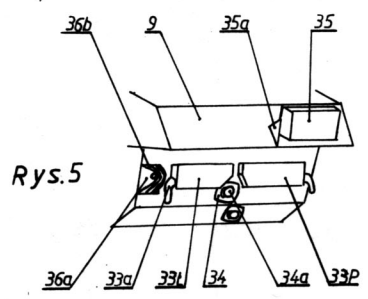
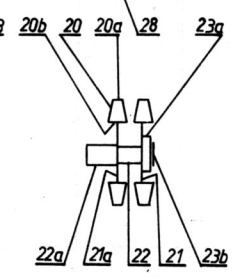
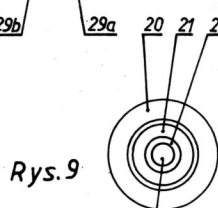
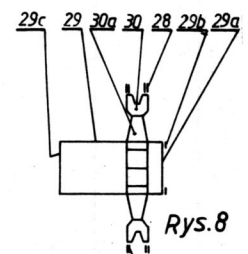
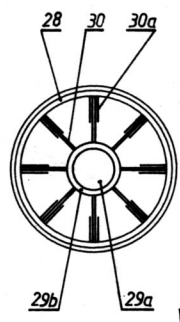
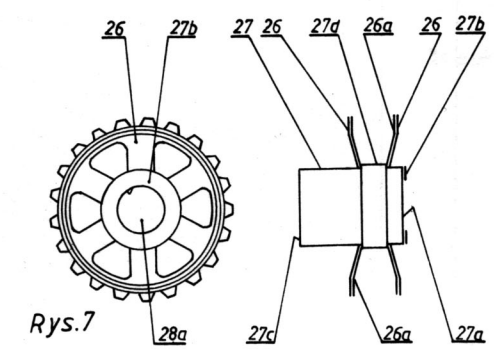
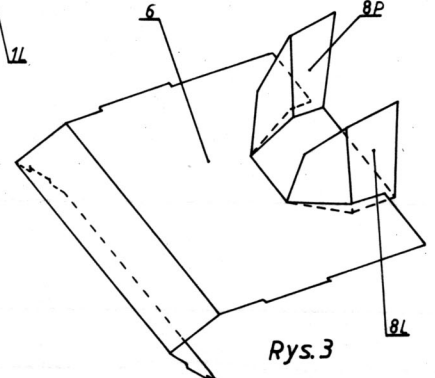
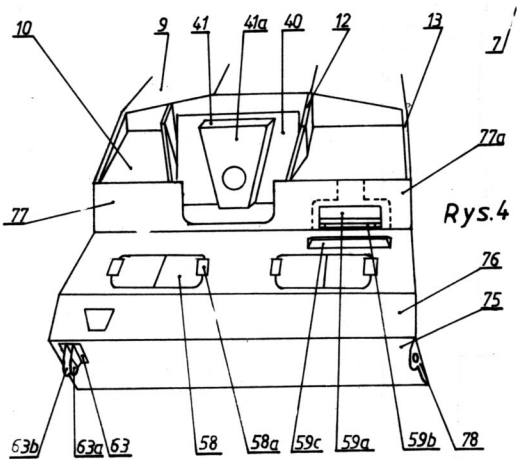
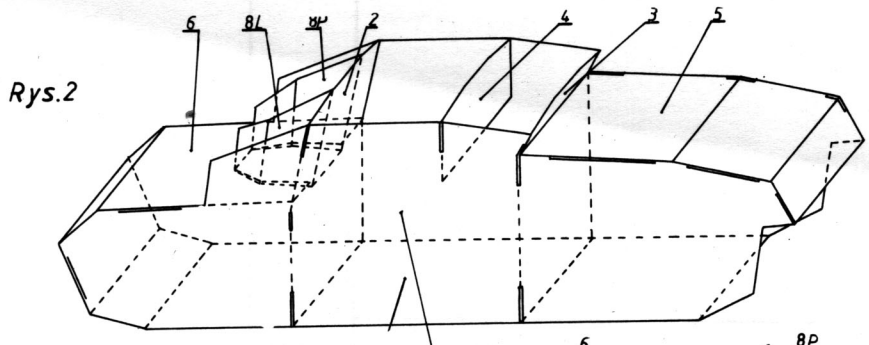

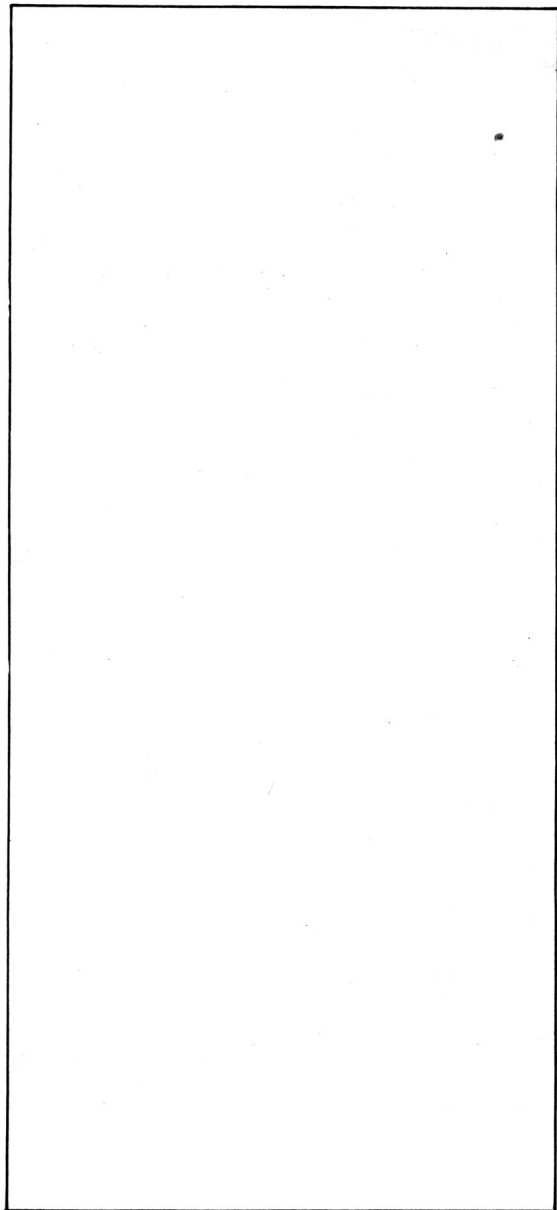

7**

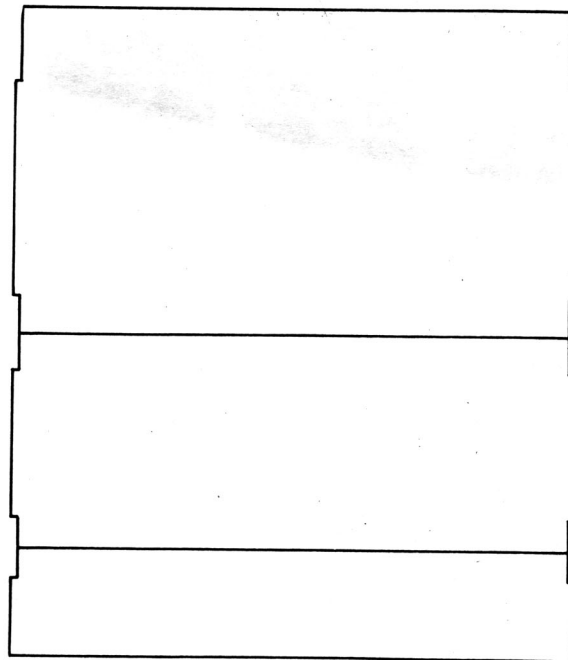

5**

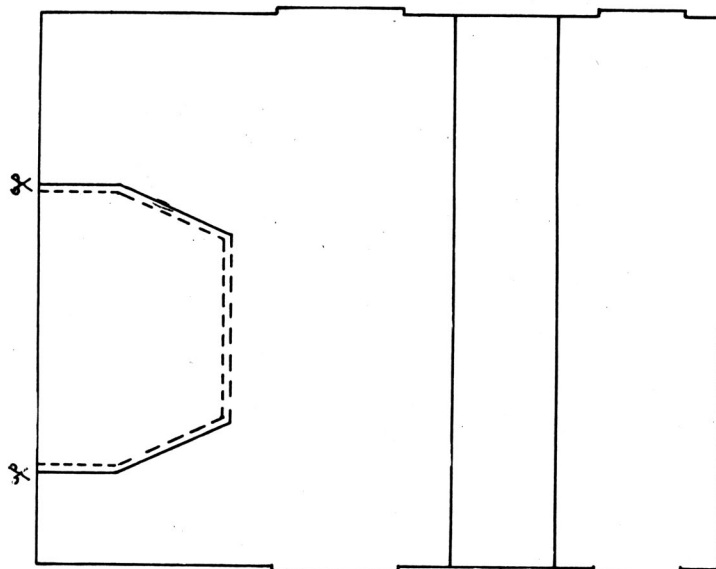

6**

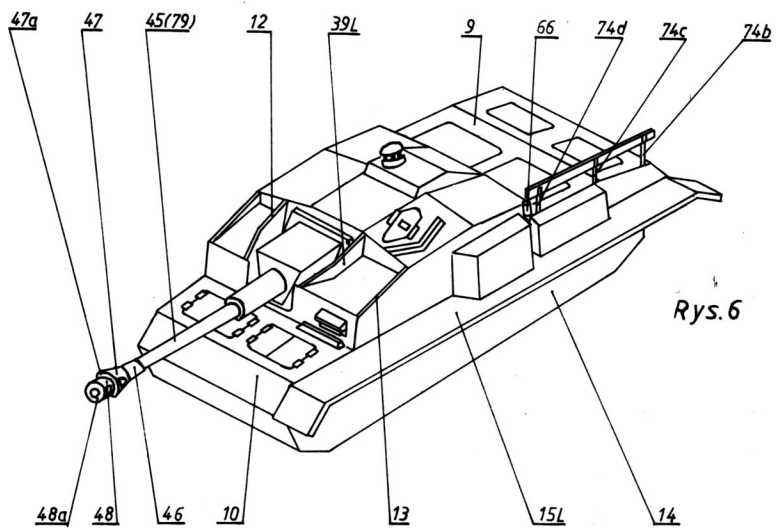

Rys. 6

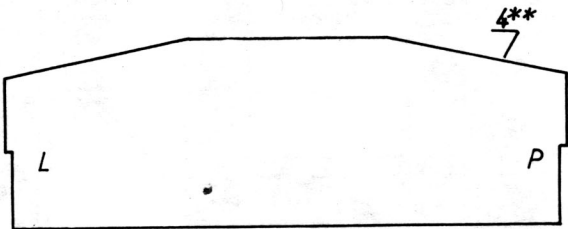
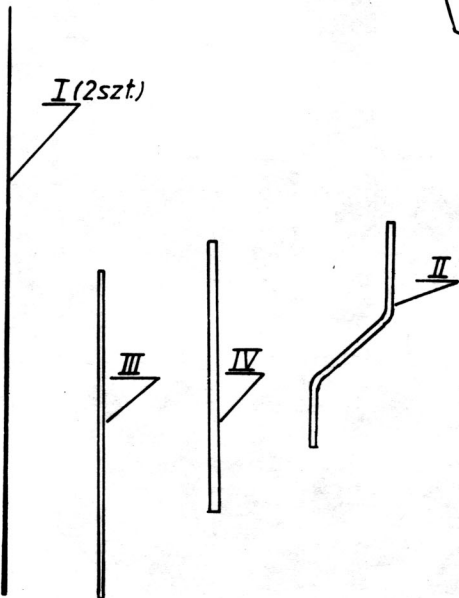
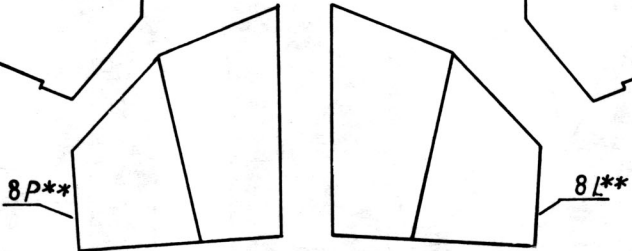
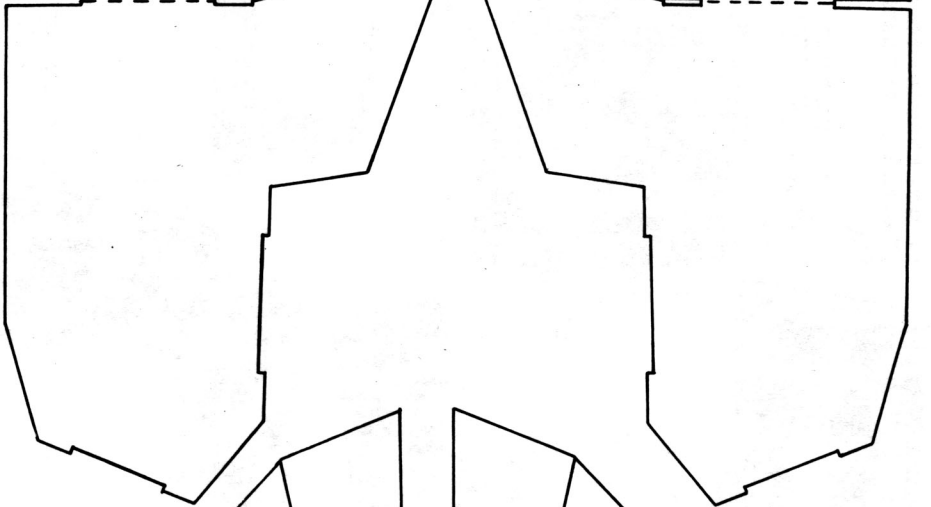
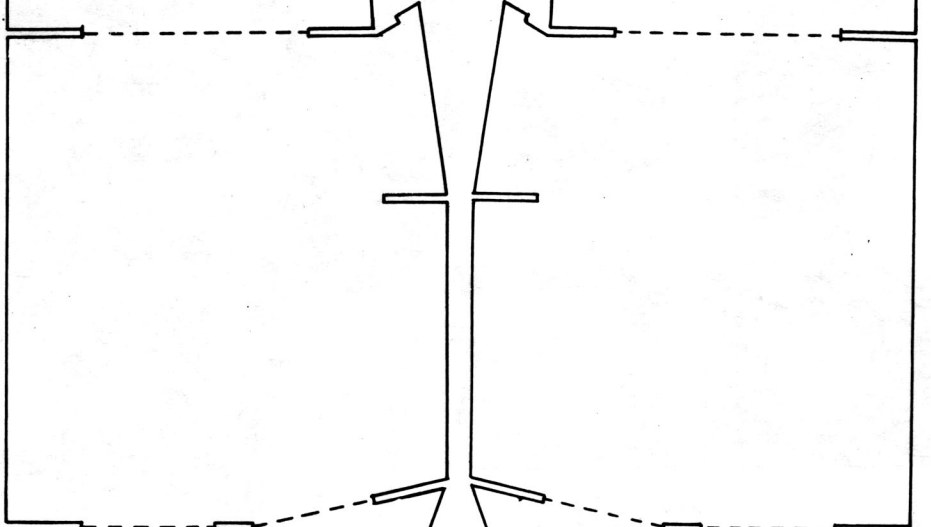
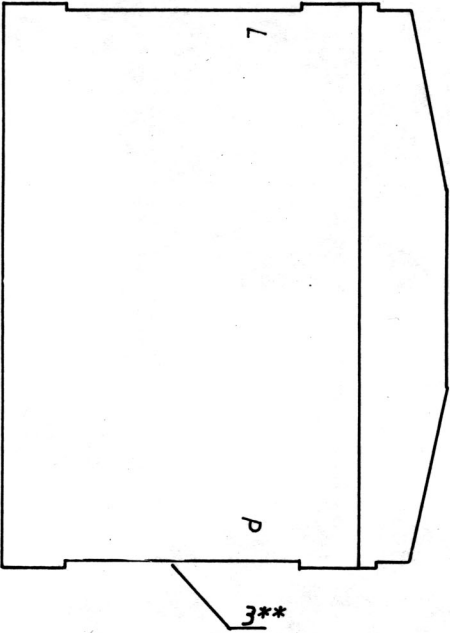
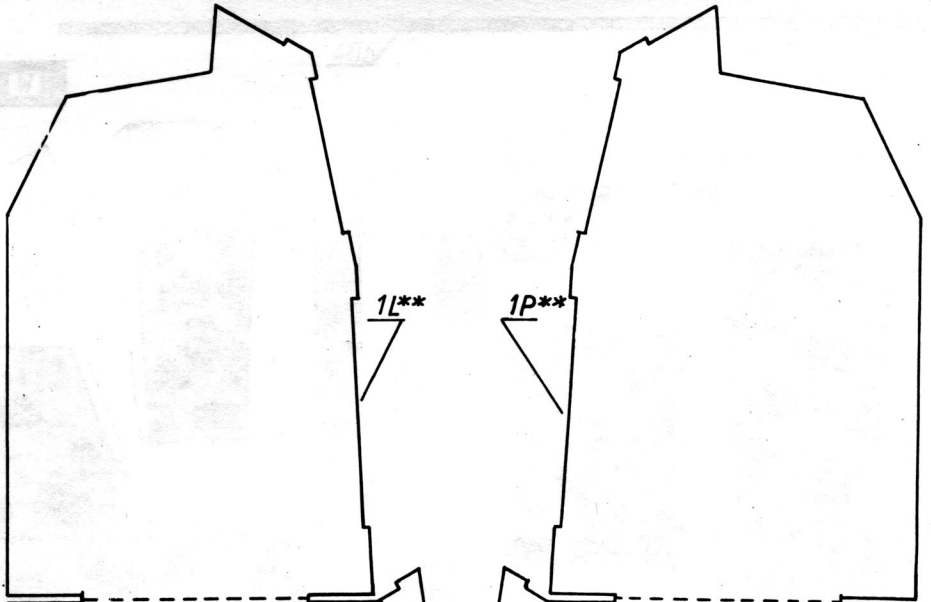
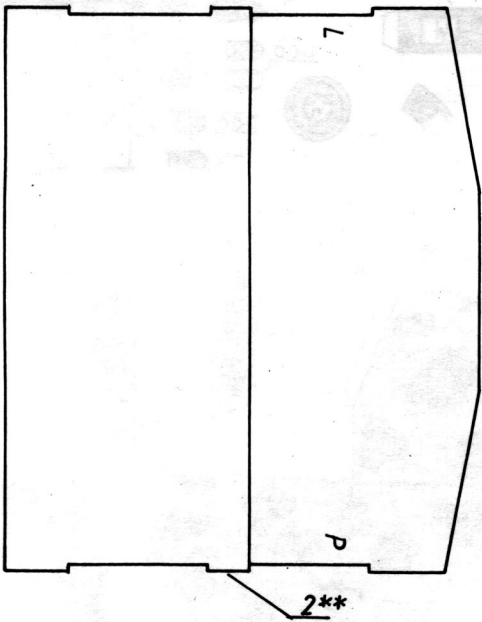

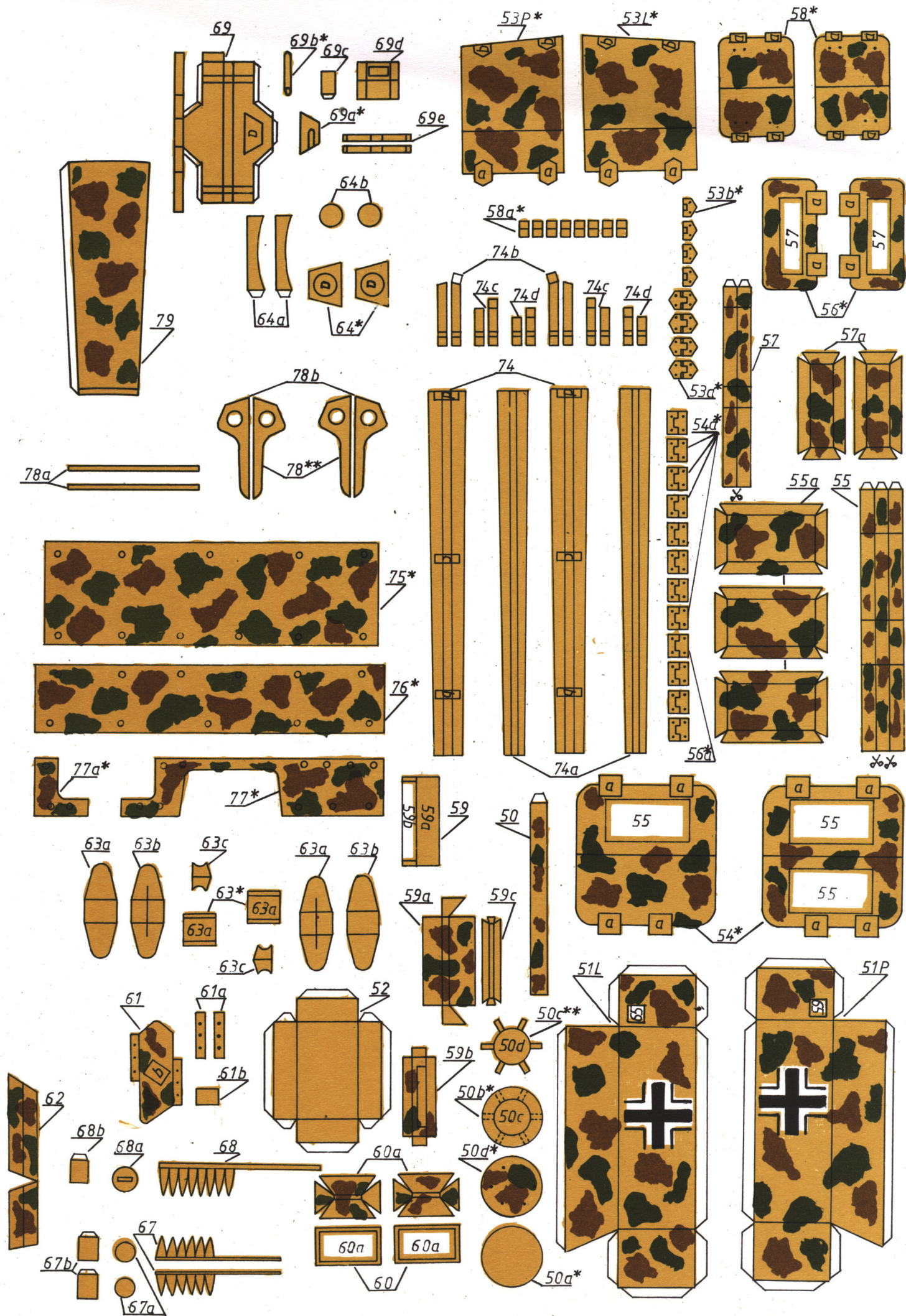

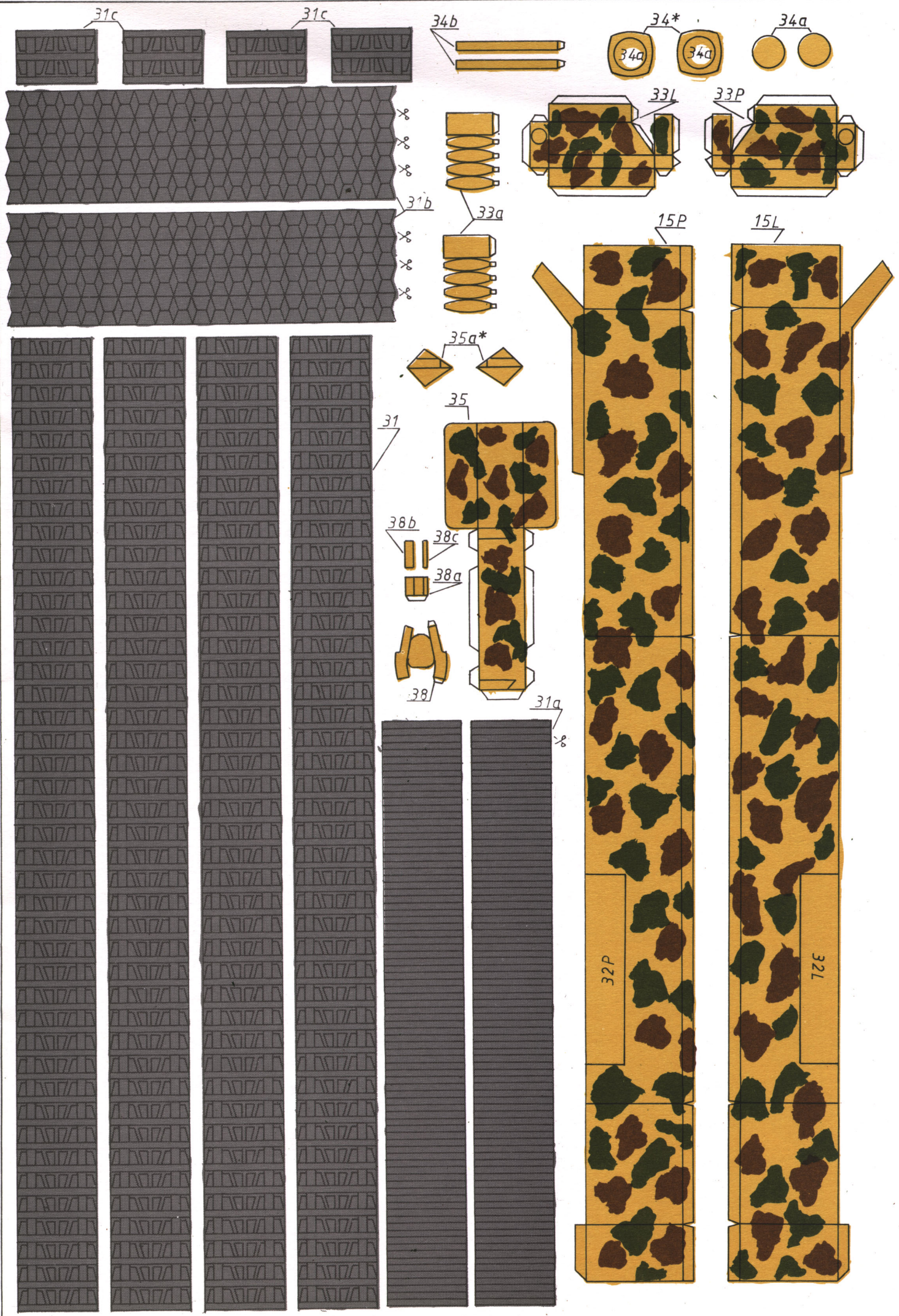

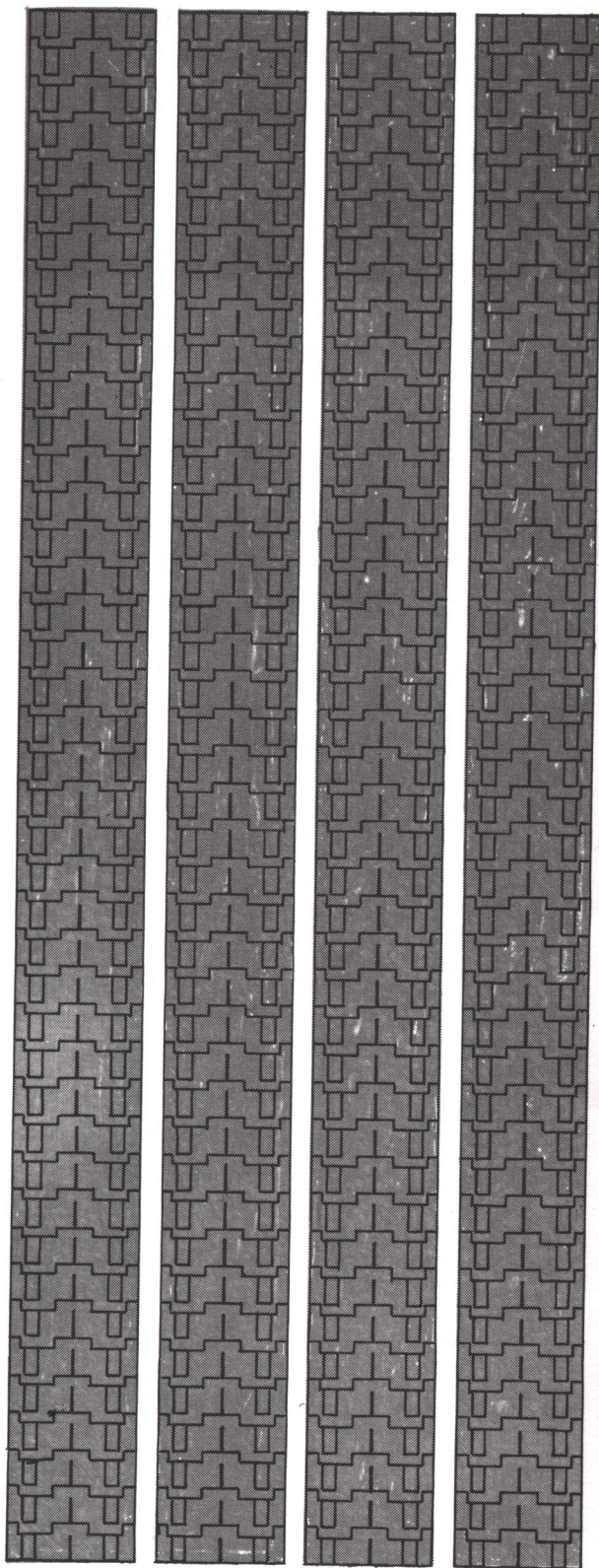

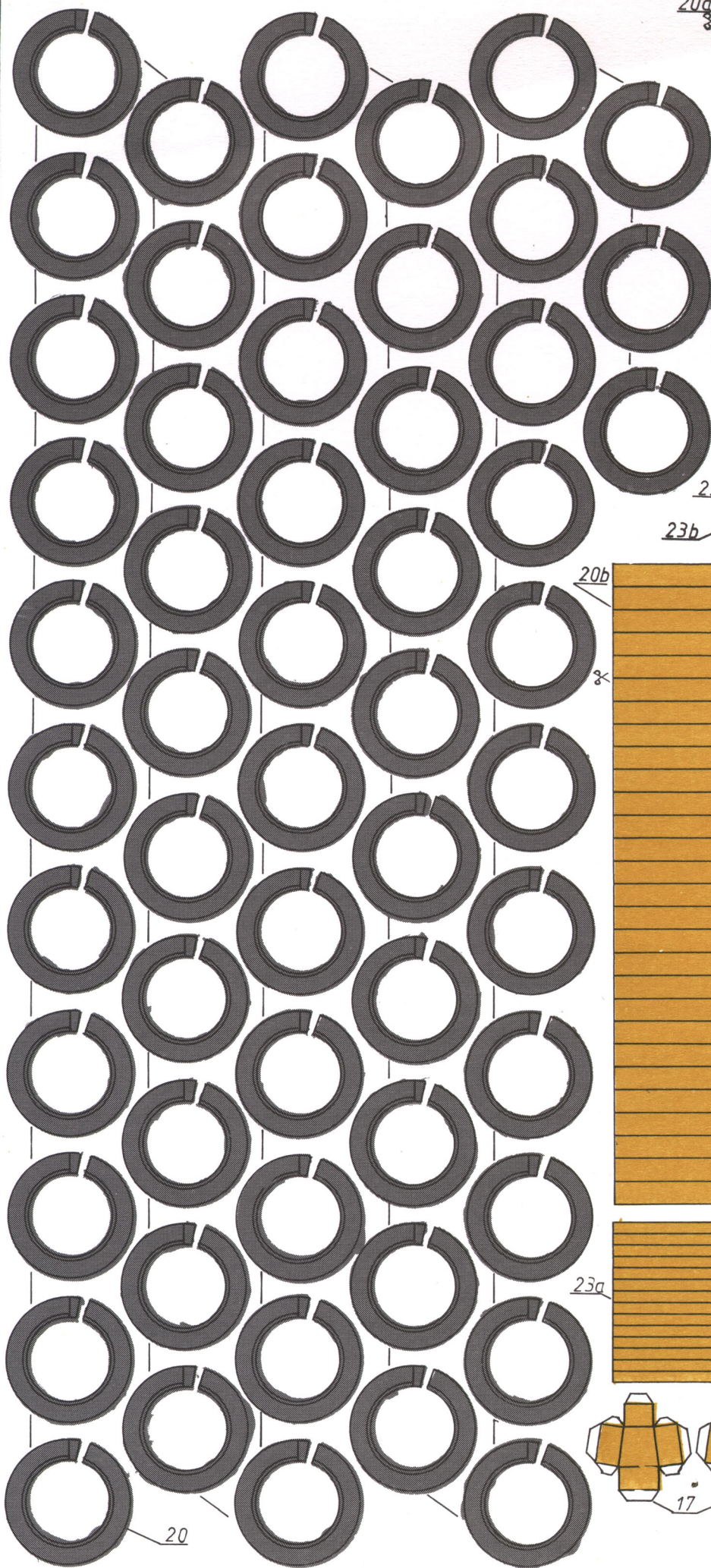

20a

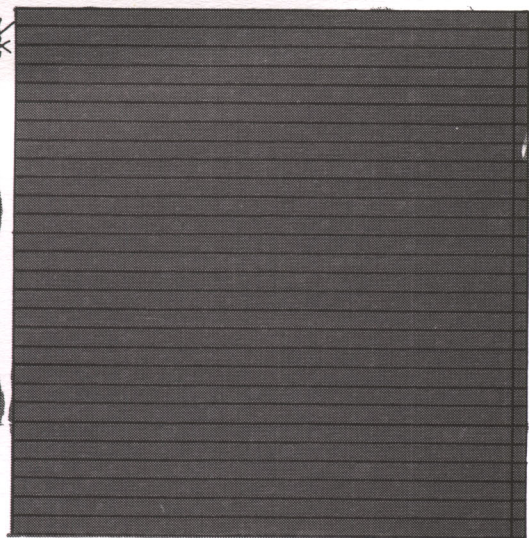

23

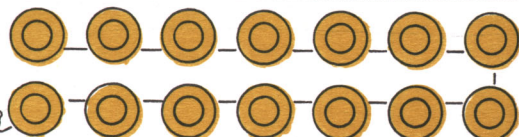

23b



20b

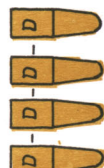
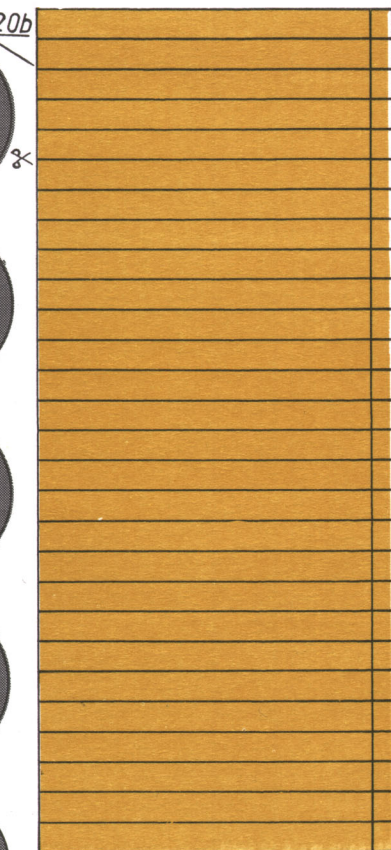

24*

24*

18d

18c

22/

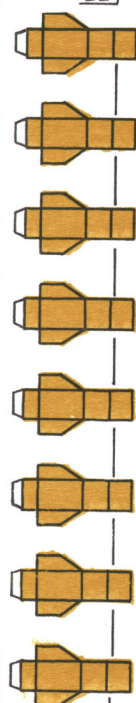

17

22a

23a

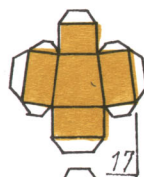
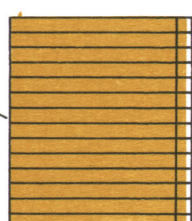

17

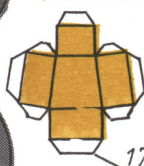

17



22b

16

20

