

Model kartonowy

1:25

KUGELBLITZ

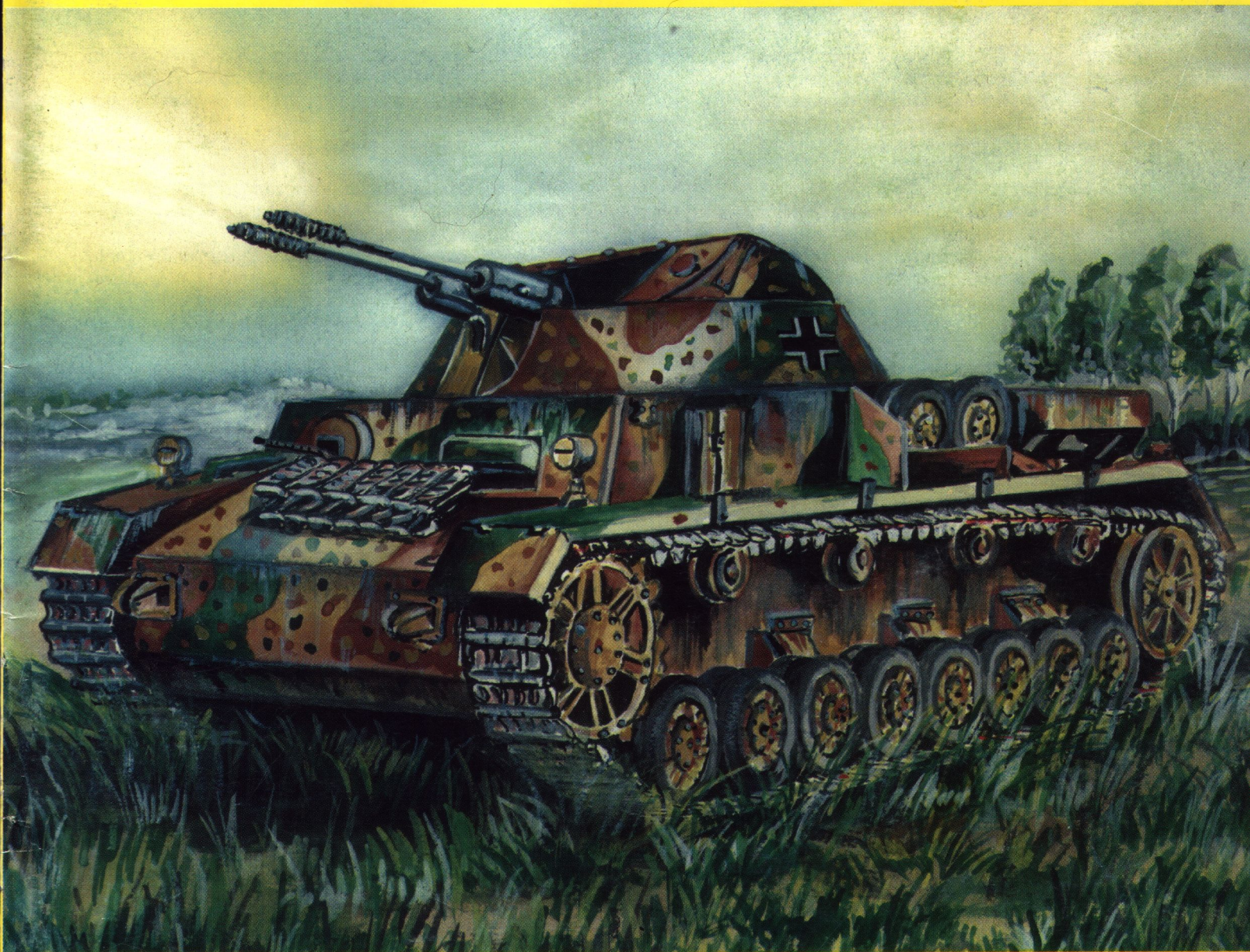

GPM

Nr 123

Flakpanzer IV „KUGELBLITZ”

Szybki rozwój lotnictwa w latach trzydziestych i w czasie II wojny światowej spowodował konieczność zwiększenia obrony przeciwlotniczej. Stacjonarne działa p/lot, spełniające tę rolę, nie mogły poruszać się w terenie w takim samym tempie jak czołgi. Ażeby zapewnić stałą ostłonę jednostkom pancernym w czasie marszu i natarcia wybudowano szereg pojazdów nazwanych w Niemczech „Flakpanzerami”. Istniało kilka wersji tych wozów, m.in. Möbelwagen (przedstawiony w modelu kartonowym nr.108).

Kolejny Flakpanzer, który przedstawiamy to „Kugelblitz”, najbardziej nowatorska konstrukcja tej wersji. Koniec wojny spowodował, iż wyprodukowano tylko pięć prototypów. Do budowy „Kugelblitza” wykorzystano podwozie „Panzer IV”. Uzbrojenie składało się z 2 działek 30 mm, mieszczących się w zamkniętej obrotowej wieży. Wieża posiadała napęd hydrauliczny, który dawał możliwość obrotu 60 stopni w czasie 1 sekundy. Prawdopodobnie na przełomie 1944-1945 r. w pojeździe uczyniono próby z użyciem urządzeń noktowizyjnych i radarowych.

Dane techniczne:

Załoga - 5; masa - 25000 kg; zasięg: po drodze - 180 km/h; prędkość max. - 38 km/h; uzbrojenie - 2x3 cm MK 103; szybkostrzelność - 650 strzałów/1 min; sektor osłaniający - w poziomie 360 stopni, w pionie 70 stopni.

Opis budowy:

Uwagi ogólne:

- części oznaczone literą L - strona lewa
- części oznaczone literą P - strona prawa
- części oznaczone jedną gwiazdką - nakleić na tekturę o grubości ok. 0,8 mm.

Budowę modelu rozpoczynamy od naklejenia elementów oznaczonych gwiazdką na tekturę.

Szkielet kadłuba wykonujemy z elementów: W1P, W1L, W2, W3, W4, W5, W6P, W6L i cz.W7, w której wycinamy otwór pod wieżę.

Obecnie oklejamy szkielet elementami poszycia w następują-

cej kolejności: od spodu przyklejamy cz.2; cz.3 przyklejamy z tyłu. Po odpowiednim ukształtowaniu cz.1 doklejamy ją do górnej części szkieletu. Cz.4P i 4L doklejamy do boków kadłuba. Następnie wykonujemy wnękę wejścia wlotu powietrza chłodzącego silnik. Cz.8P i 8L przyklejamy do szkieletu. Cz.9a i 9b skleamy według rysunku i doklejamy do cz.8.

Błotniki - cz.59P i 59L doklejamy do kadłuba wg rys.

Zawiasy - cz.59b mocujemy do cz.59 w oznaczonych miejscach. Od spodu modelu przyklejamy wypusty, cz: 5, 6, 7. Cz.13 doklejamy do cz.3 w oznaczonym miejscu.

Mocowanie koła napinającego, cz: 58a, 58b, skleamy ze sobą i przyklejamy wg rys.

Układ jezdny

Zawieszenie kół nośnych skleamy z cz.68 oraz amortyzatorów, cz: 69a, 69b (wg rys.). Elementy przyklejamy do burt. Koła nośne, cz.67, mocujemy po dwa do cz.68 wg rys.

Cz.61 przyklejamy w oznaczonym miejscu (wypusty zaginamy).

Koła napinające, cz.74; napędowe, cz.65; podtrzymujące, cz.66 skleamy wg rys.

Gąsienice, cz: G1, G2, G3, G4 oraz zapas Z montujemy wg rys. Cz.G1, G2 proponuję nakleić na karton w celu nadania im odpowiedniej grubości.

Przystępujemy do wykonania pozostałych elementów kadłuba.

Włazy przednie - cz.42a, zawiasy - cz.42b oraz uchwyty wykonane z drutu - szablon S5 przyklejamy w oznaczonym miejscu.

Uchwyty pod zapasową gąsienicę - cz.16; płytę pancerza - cz.19; wizjer - cz: 33a, 33b, 33c, gniazdo k.m. - cz: 32a, 32b i szablon S1 mocujemy w oznaczonych miejscach.

Do boku z lewej strony mocujemy skrzynkę - cz.28a, b. Koła zapasowe mocujemy do elementu 37. Cz.18 i 27 doklejamy do lewego i prawego błotnika (rys. pomocniczy).

Pokrywy włazów silnika, cz: 23, 24, 25, 26 oraz zawiasy doklejamy w oznaczonych miejscach.

Wejście pod antenę, cz.29 i antenę (drut o dł. ok. 4 cm) przyklejamy w oznaczonym miejscu.

Pozostałe elementy mocujemy w oznaczonych miejscach według zamieszczonych rysunków.

SERIA:

ZESZYT 123

WYDAWCA:

ADRES KORESPONDENCYJNY:

WYDANIE I

ISBN 83 - 86163 - 28 - 3

WSZELKIE PRAWA ZASTRZEŻONE.

PRZEDRUK I KOPIOWANIE JEDYNIEM ZA ZGODĄ REDAKCJI.

MODEL KARTONOWY

„KUGELBLITZ”

„GPM”, Łódź, ul. Zgierska 73/504 tel. 57-94-40

„GPM” ŁÓDŹ 4 P.O. BOX 13

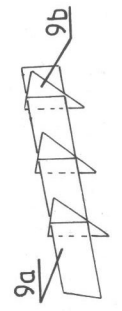
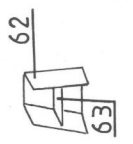
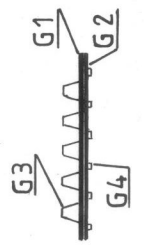
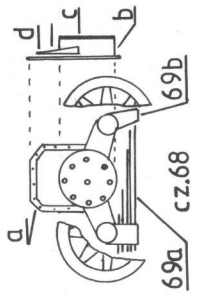
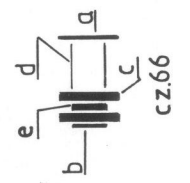
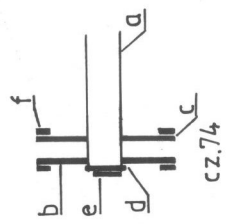
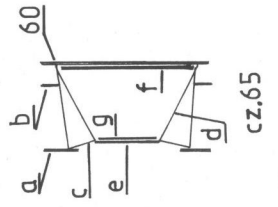
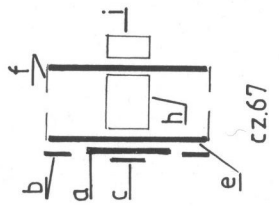
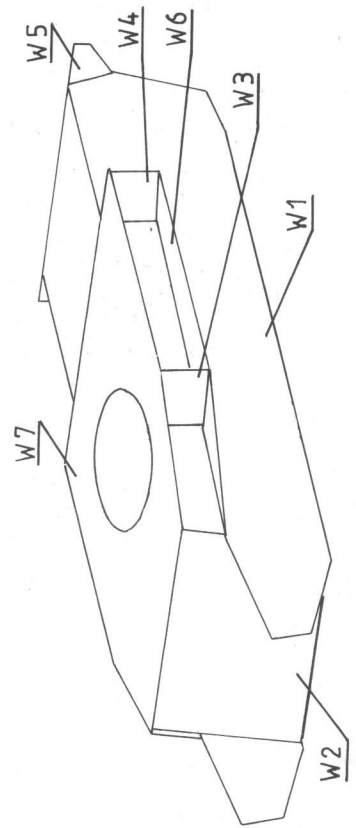
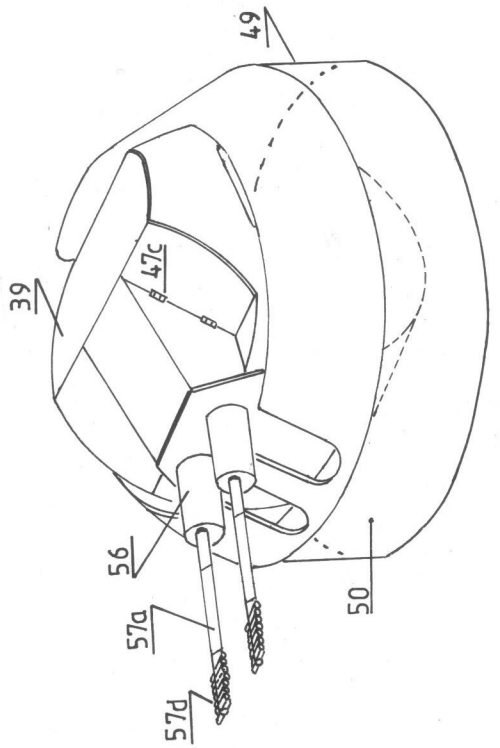
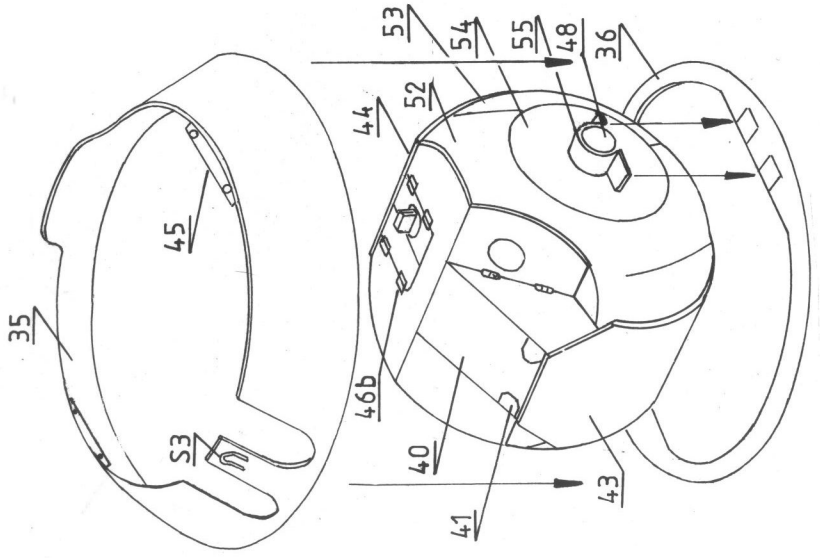

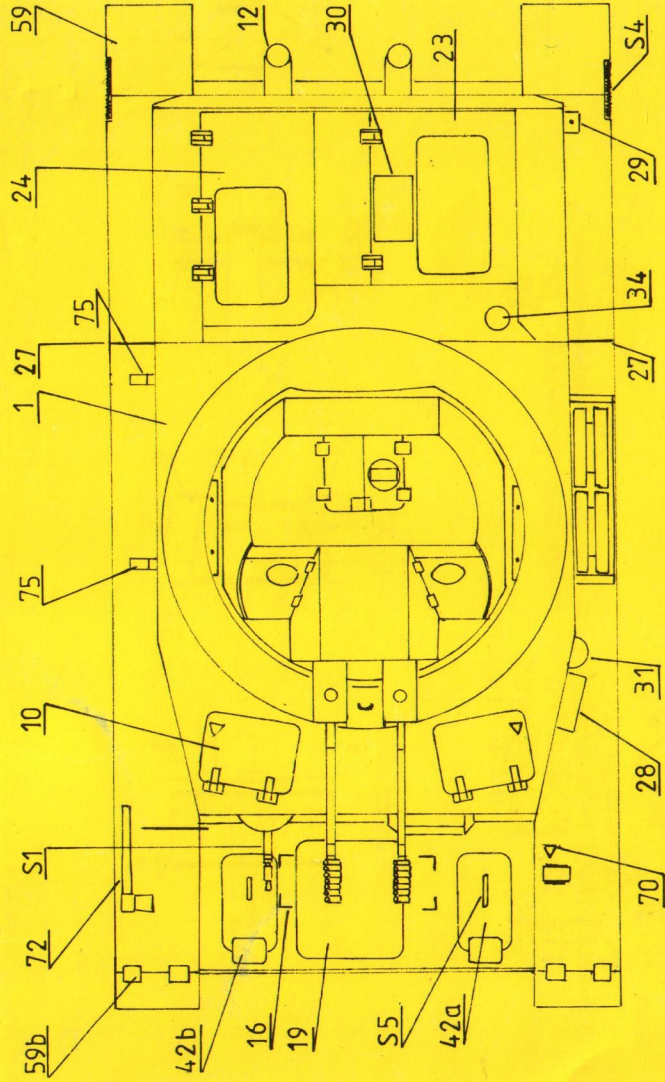
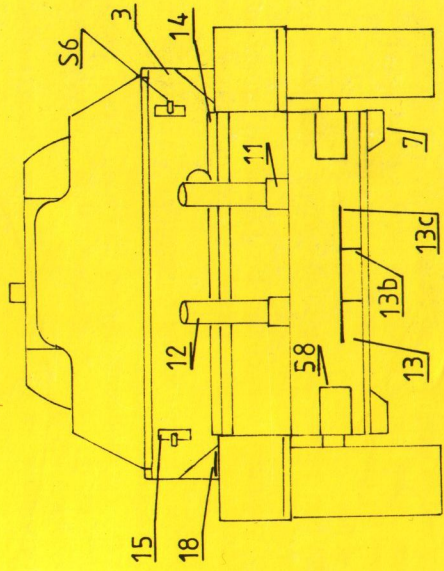
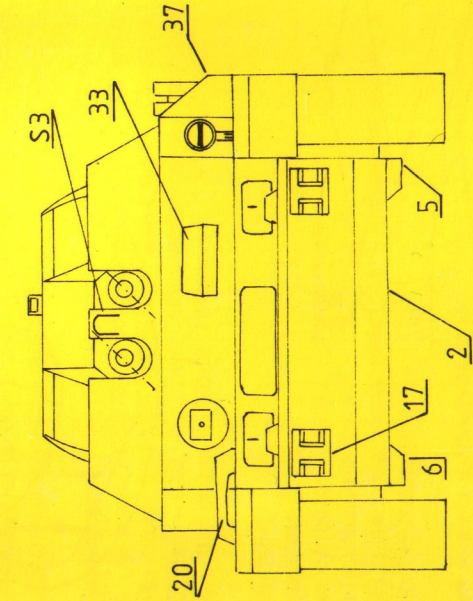
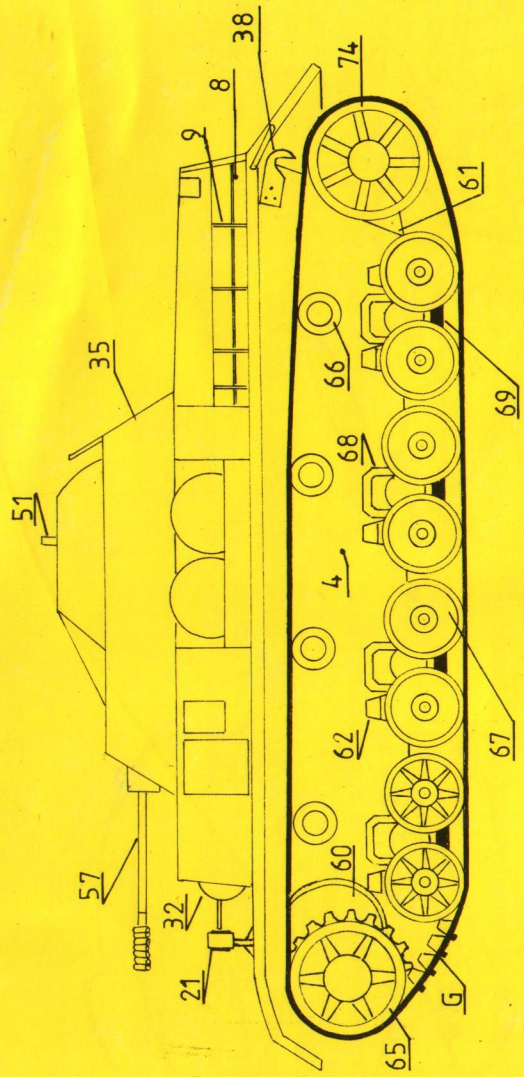

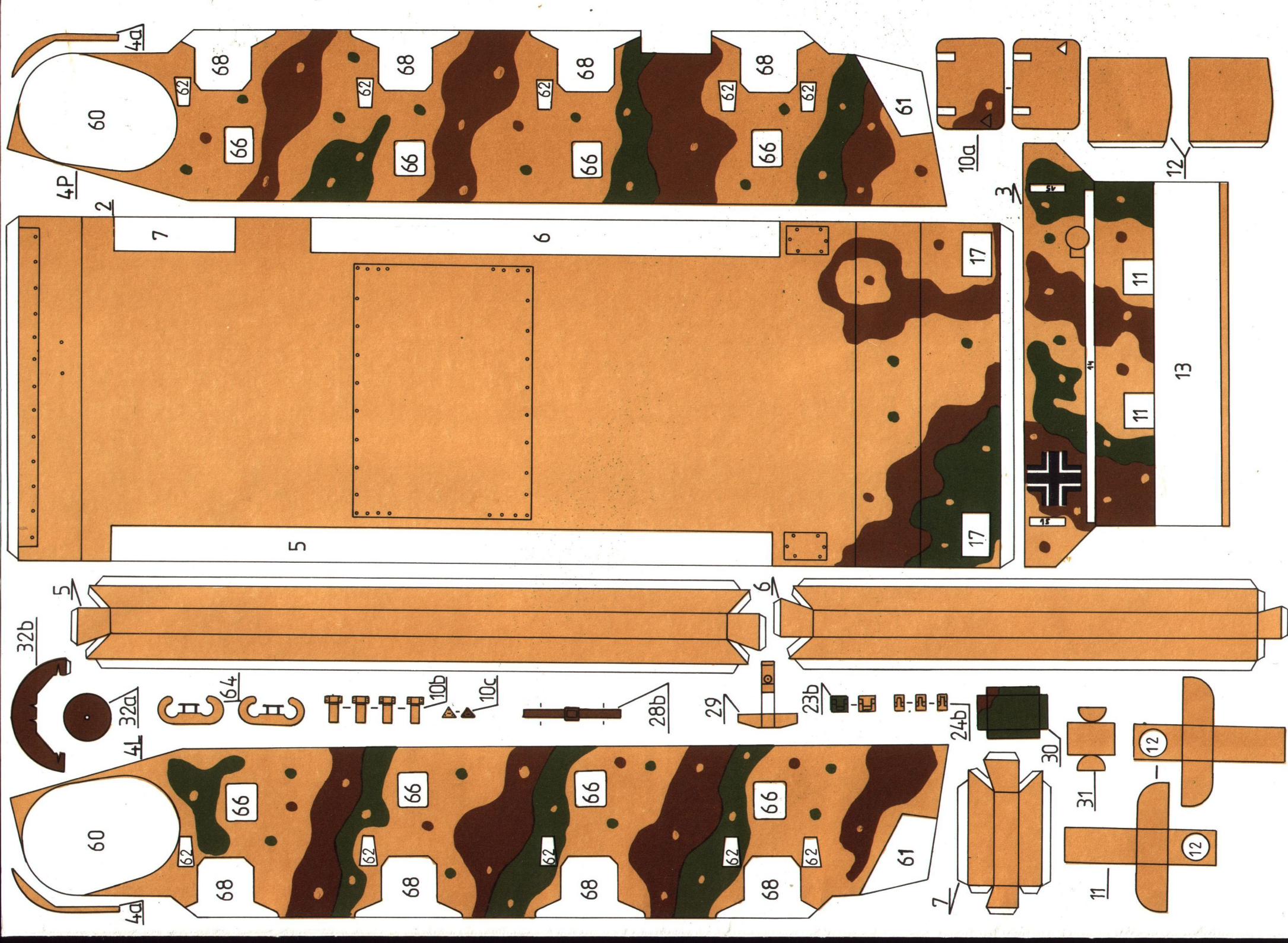



wyciąć

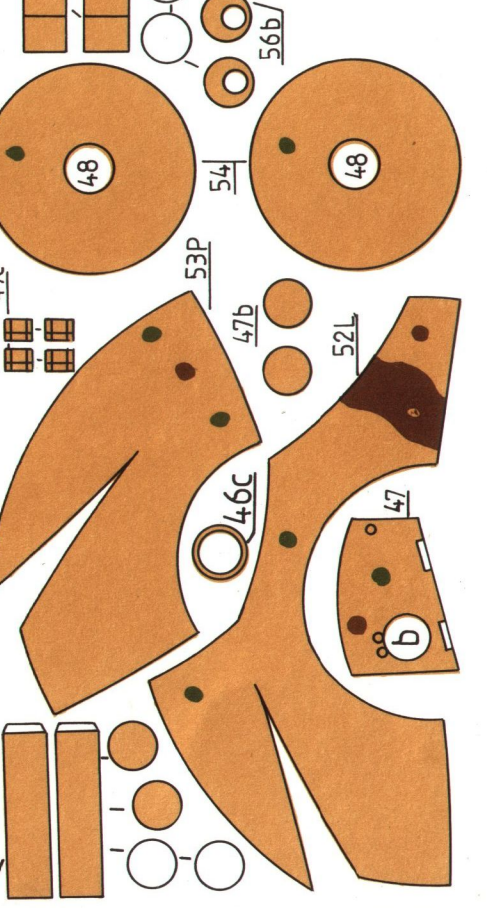
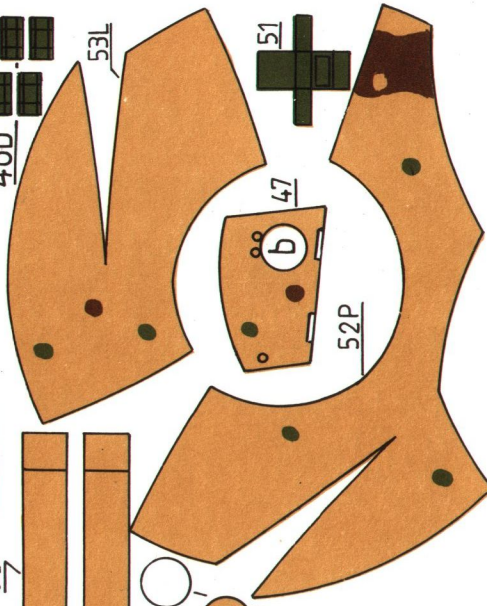
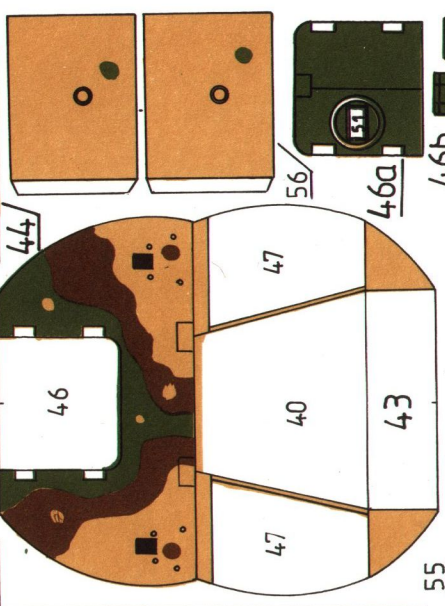
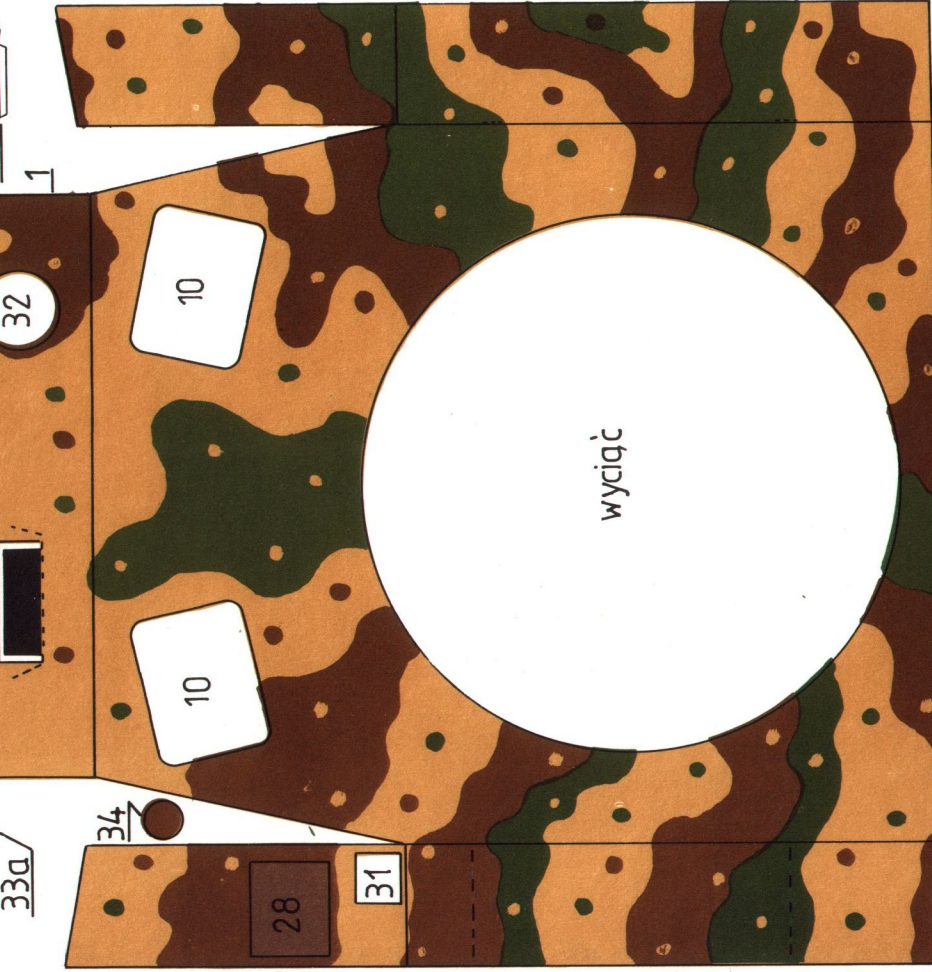
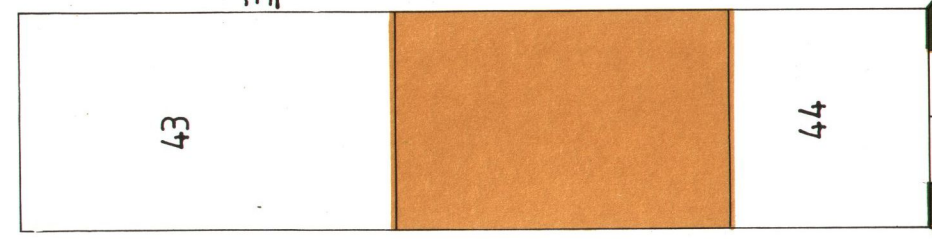
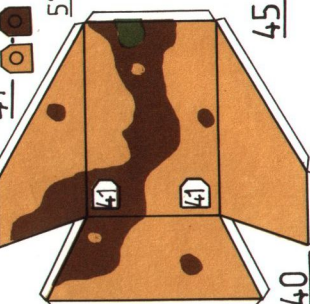
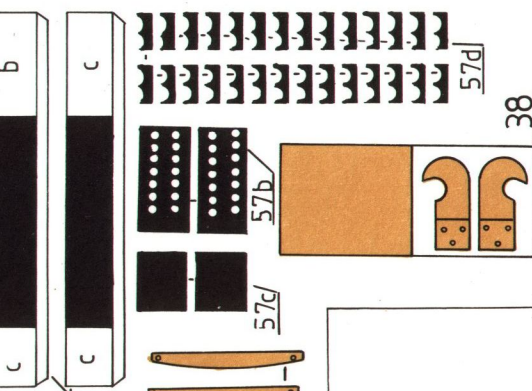

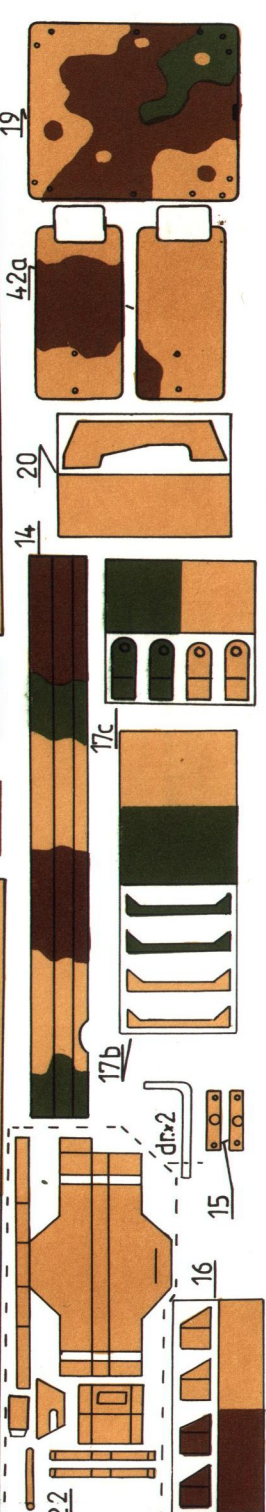
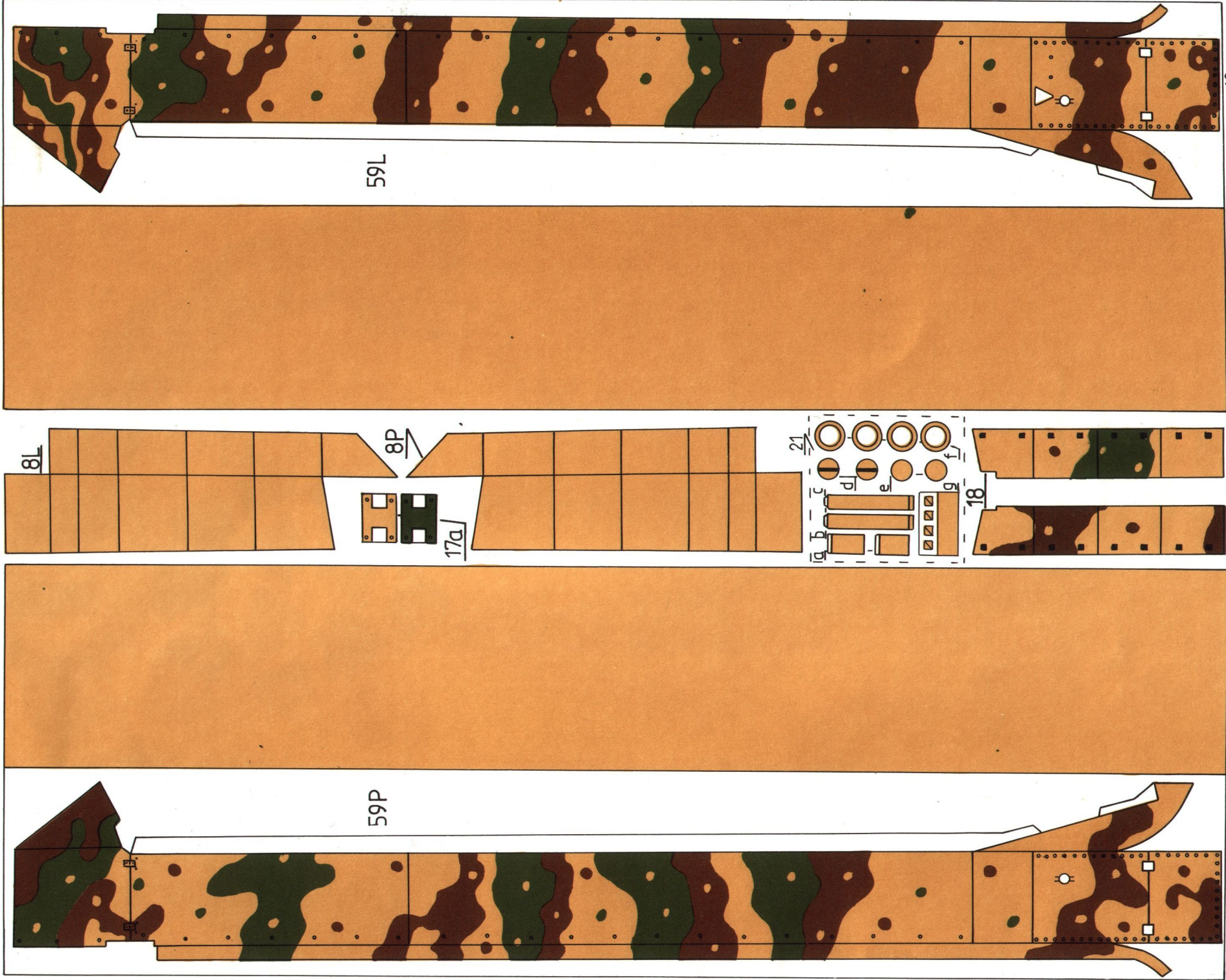

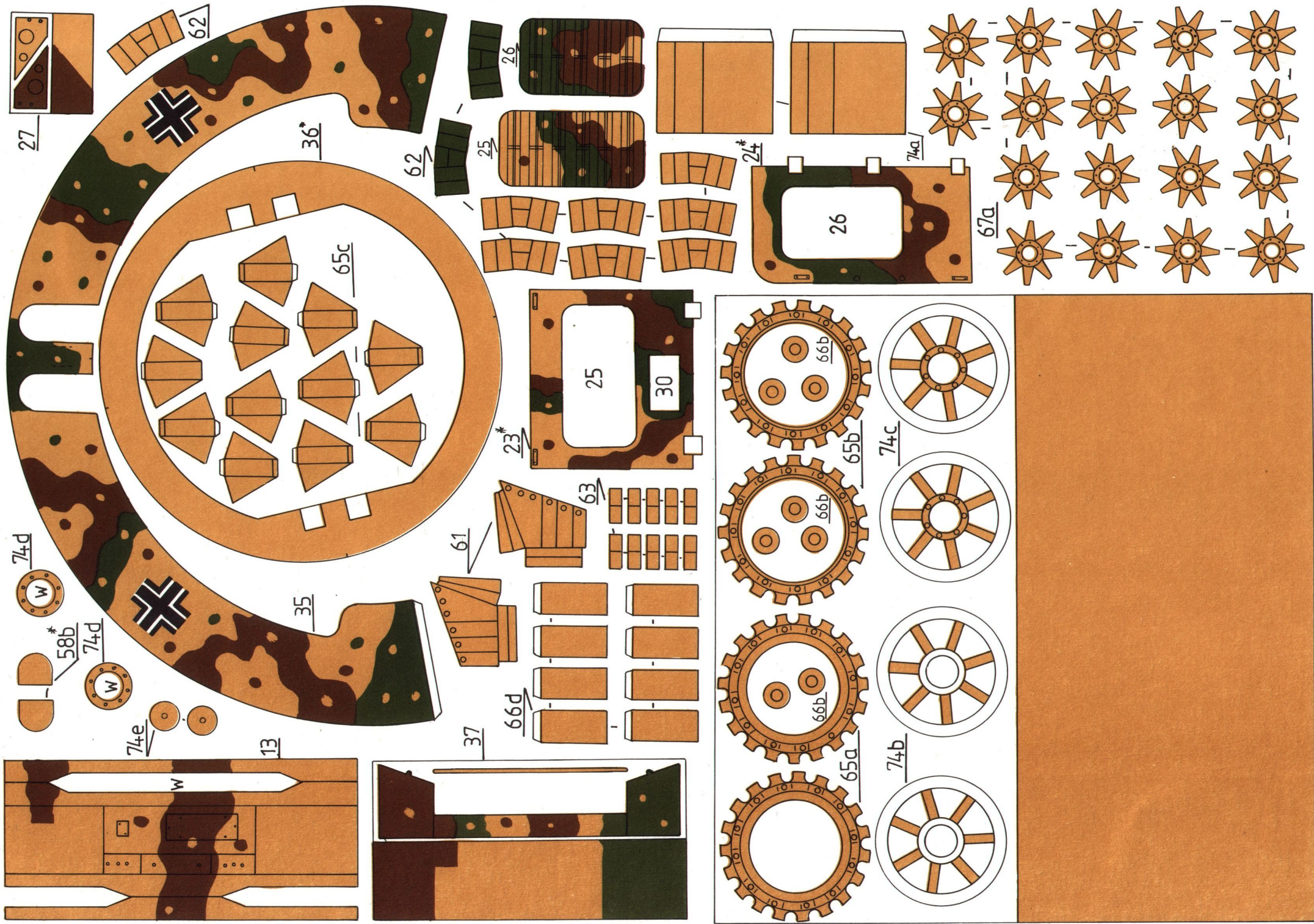



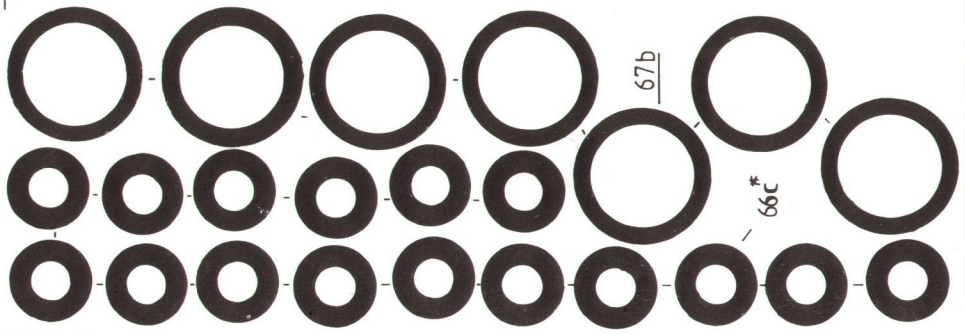
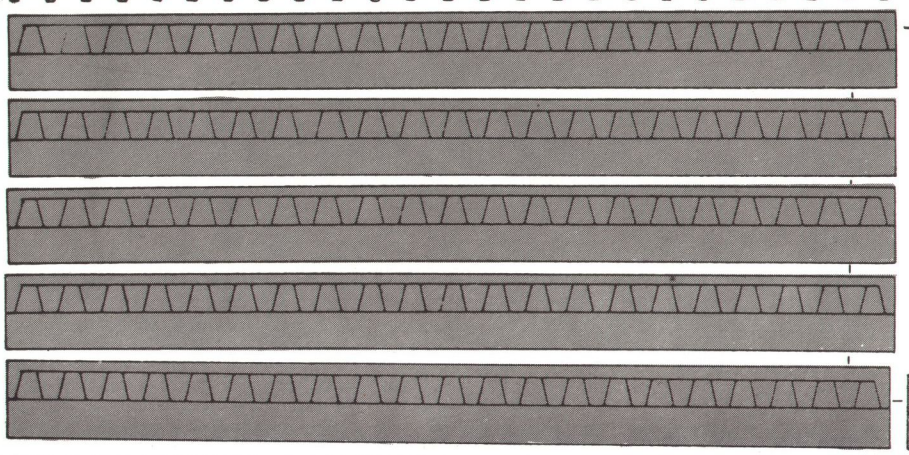
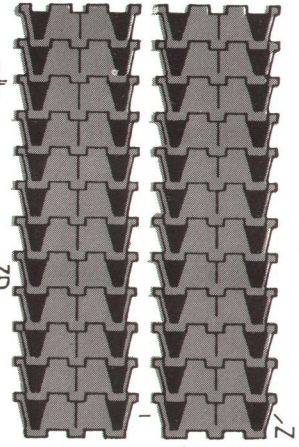
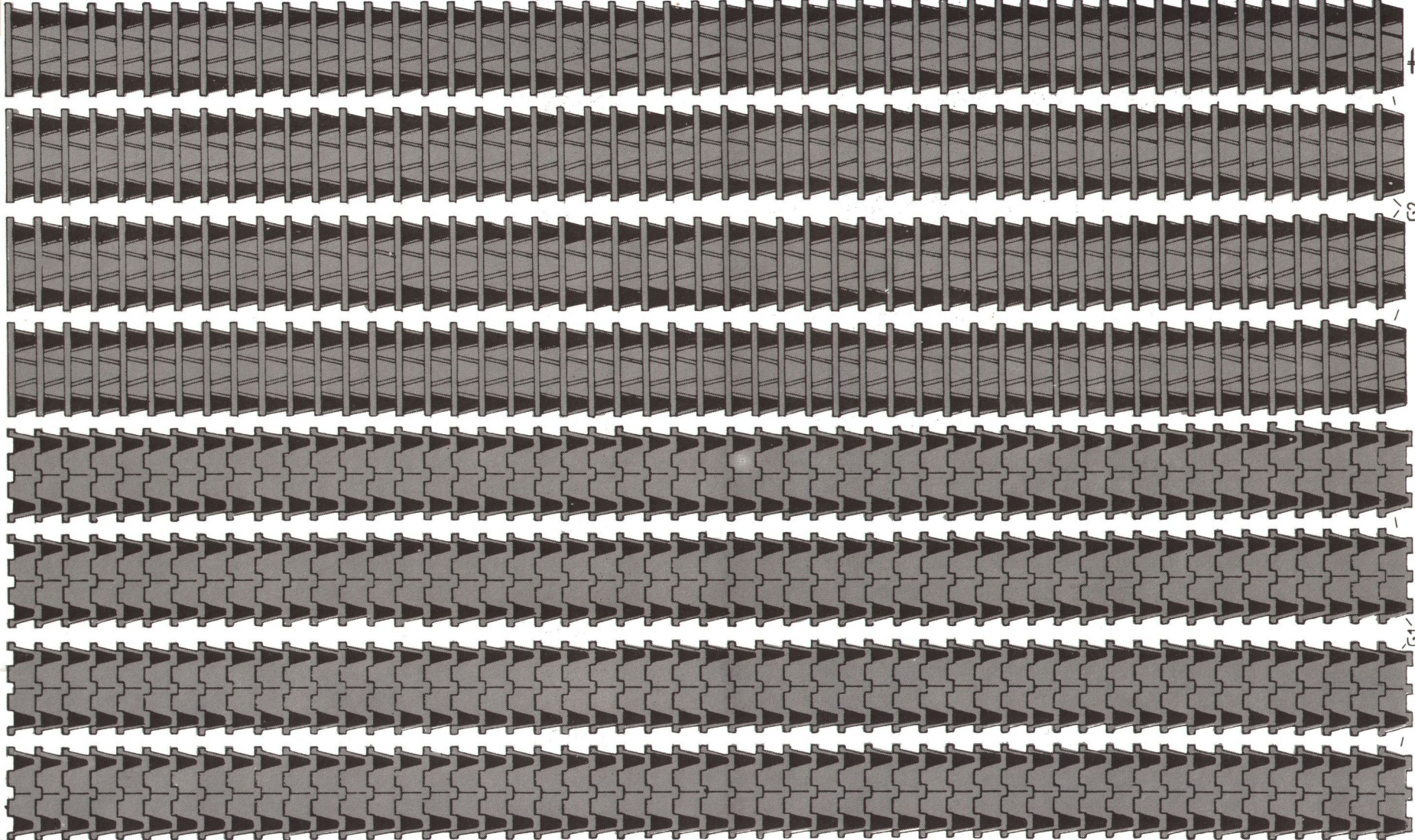

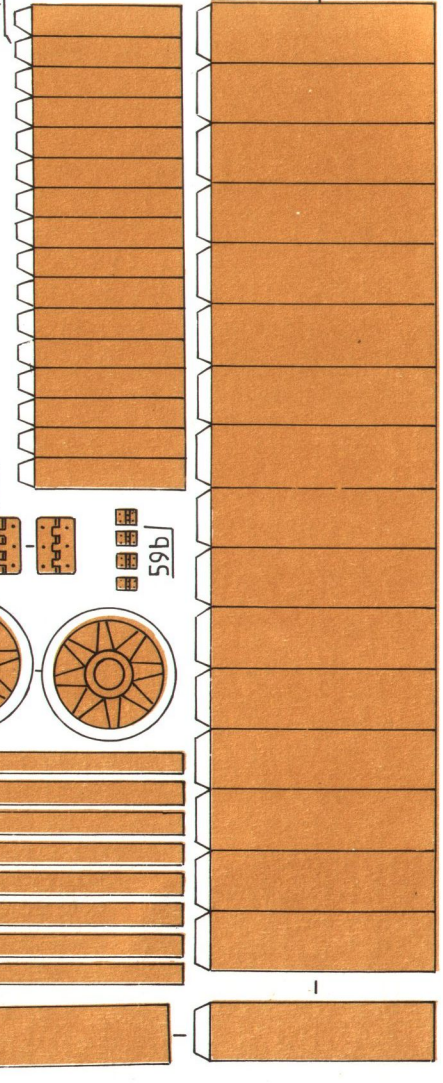
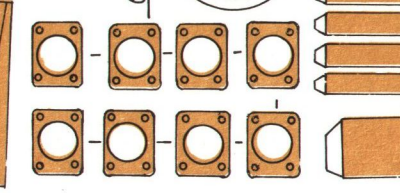
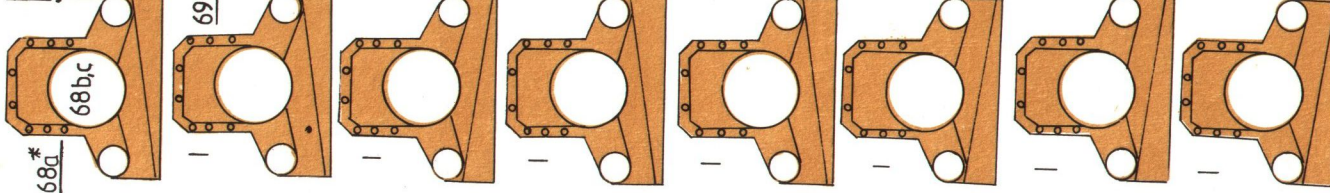
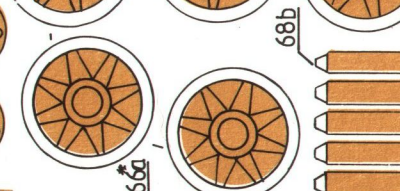
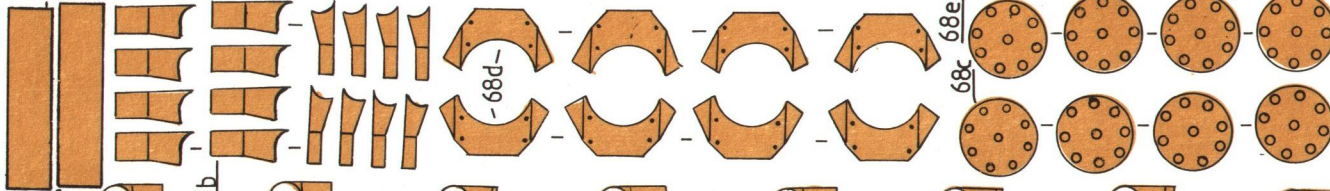
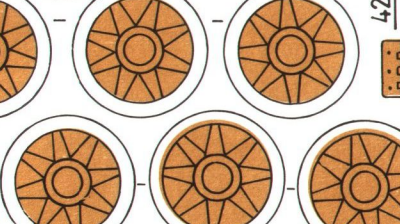
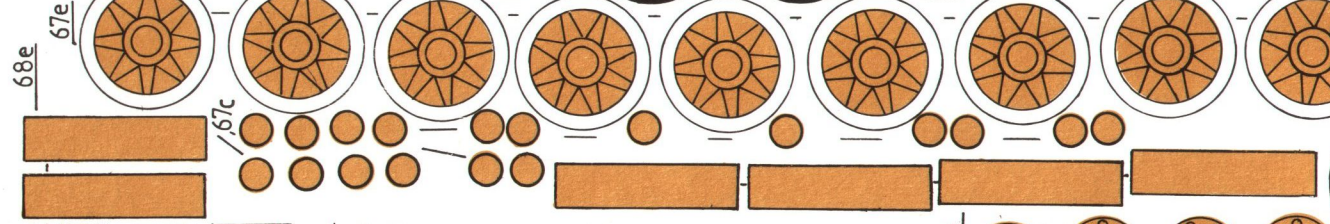
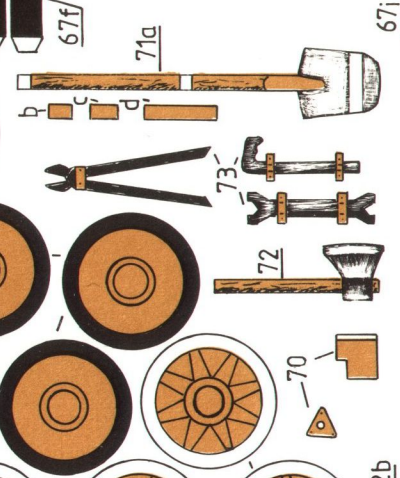
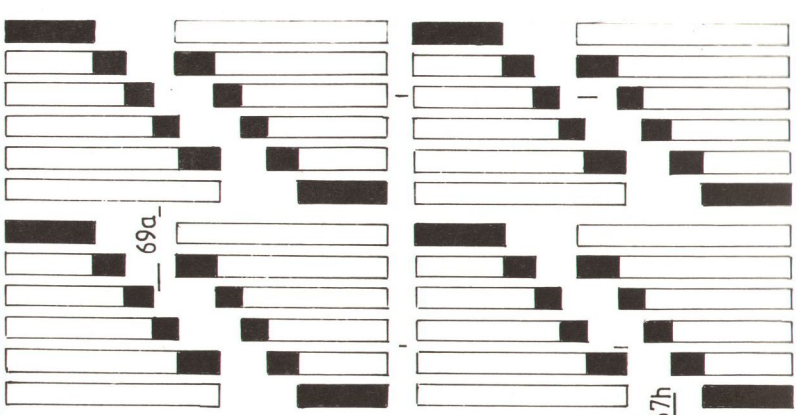
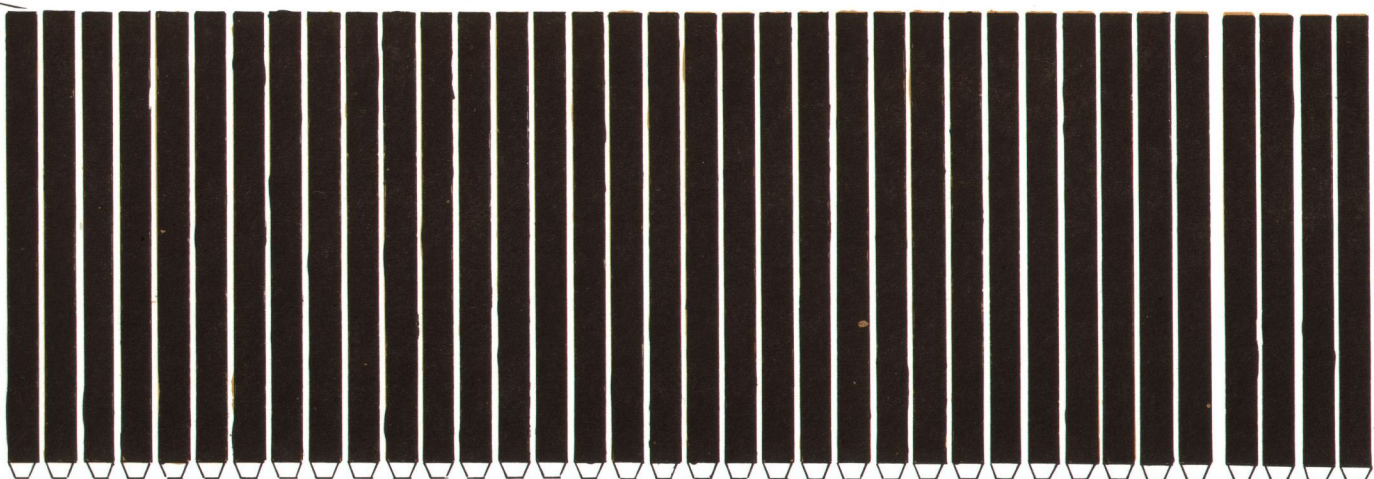

67d*

67b

67f

71a

67i

73

72

70

68e

67e

67c

42b

59b

68d

68c

68e

68b

68b,c

69b

66a

68a*

67h

