



# ŠKODA FABIA

VYSTŘIHOVÁNKA AUTÍČKA V MĚŘÍTKU 1 : 24



1 2 3 4 5

STUPEŇ OBTÍŽNOSTI  
DIFFICULTY CLASS  
SCHWIERIGKEITSGRADE

VYSTŘIHOVÁNKA AUTÍČEK  
papírový plastický model / paper kit / papier modell





# Škoda Fabia 1,4 16V



Foto Václav Holíč

**V**dnešní vystřihovávce vám aktuálně k tématu čísla přinášíme model vozu Škoda Fabia, zpracovaný v měřítku 1:24. Při trošce trpělivosti jeho stavbu zvládnou i méně zkušení modeláři. Pozorně si proto přečtěte návod a prostudujte návodnou kresbu. Díly mají žluté podbarvení čísel, různá vylepšení pak bílá kolečka s červenými písmeny a jednodušší díly zpětných zrcátek mají podbarvení zelené.

**Přípravné práce.** Na rub dílů 2, 3, 4, 7, 8 a 9 si přeneste úsečky A-A a B-B, na rub dílu 23 úsečky C-C, D-D, E-E a na rub dílu 33 úsečky F-F, G-G a H-H. Z kuchyňské špejle o průměru 2 mm zhotovte zadní ústí 54 a také dvě přední - díly 66. Kancelářským papírem podlepte díly A, C, D, E, G, H, 38, 40 (žebra podlepte bez chloupků), jednodušší zrcátka (43, 45, 46, 47), 51, 59, 62, 70, 75 a 77. Kládkovou čtvrtkou podlepte díly 52, 53, 57, 60 a kartonem o síle 1 mm díly 25 (2x), 36 (2x), 58, 71 a 73. Navíc si ze čtvrtky vystřihněte díl 42 - spodek vozu - o rozměrech 64 x 54 mm a obarvěte ho na černo nebo tmavočerveně. Díly otočných bodů a, b, c, d, e, f podlepte dvakrát kládkovou čtvrtkou. Z rubu začeměte výfuk 78 a díly 52 a 77. Z drátu o průměru 0,8 mm zhotovte tyč na otáčení kol 65, ze špendlíků ušitněte čtyři díly 63 a dva 64. Ze silonového vlasce ze smetáku připravte anténu 79 (černá barva), kuličku na konci vyrobte tak, že na jeden konec opakovaně (3x) nanese te kapku lepidla.

Hrany nařezávané z líce jsou značeny plnou čarou s malým černým trojúhelníčkem, hrany nařezávané z rubu jsou čerchované (-.-.-). Prořezy pro zalepení os jsou značeny černou úhlopříčkou, výřezy z ploch dílů pak zelenou úhlopříčkou nebo čarou.

**A nyní již do práce.** Z dílů 1, 2, 3, 4 a 5 vytvarujte levý bok. Kdo chce, může si na bok také nalepit díly A, D, E. Kliky zhotovte tak, že z dílu 2 vyřizněte naznačené prohlubně, nově je z dílu B vyrobte, z rubu přilepte a celek dokončete nalepením klik C.

Při lepení dbejte na oblý přechod do zádě. Stejným způsobem zpracujte i pravý bok - díly 6, 7, 8, 9, 10, A, B, C, D a E. Na rozložený střešní díl 11 nalepte střešní okno F (kdo chce), vytvarujte spojler a střechu s předním oknem odzadu přilepte mezi oba boky. K přednímu oknu přilepte listu 12 a také dva stěrače 13 a 14. Střechu dokončete přilepením bočních plošek spojleru.

Na zadní okno 15 nalepte stěrač 16 a připojte listu 17 (ohyb chloupků u zadního okna dokončete až po přilepení listy). Z dílu 18 a 19 slepte zadní čelo a opatrně ho vlepte do zádě (lepte od středové rýsky a potom dotvarujte oblé přechody světel do boků). Do zádě vlepte prolis 20 spolu s jednou tabulkou s nápisem Fabia 21. Nyní na spodní část přilepte (od středové rýsky) díl 22 a oblepte jej horní částí zadního nárazníku 23 spolu s listou G (kdo chce). Připojte spodní část nárazníku 24 a z rubu mezi úsečky C-C, D-D a E-E vlepte držák podvozku 25. Nárazník dokončete přilepením jeho spodku 26.

Pokračujte předí. Pomocí chloupků 28 vytvarujte přechod mezi světlými, chladičem a kapotou 27, na celek nalepte postupně díly 29, 30, masku 31 a kapotu opatrně vlepte mezi oba boky. Pod masku a světlá nyní připojte díl 32 (od středové rýsky) a oblepte jej horní částí nárazníku 33 spolu s listou H a druhou tabulkou s nápisem Fabia 21. Slepte k sobě díly 34, 35 a připojte je k nárazníku. Z rubu mezi úsečky

F-F, G-G a H-H vlepte držák podvozku 36 a nárazník dokončete přilepením jeho spodní části 37. Na připravená žebra 38 a 40 přilepte výztuhu 39, 41 a hotová je vlepte do modelu - žebro 38 na úsečku A-A a žebro 40 na úsečku B-B. Střední část mezi žebry uzavřete připraveným dílem 42. Karoserii dokončete nalepením zpracovaných zpětných zrcátek. Levě slepte z dílů 43, 44, 45 (v jednodušší verzi jen placky 43 a 45) a pravě z dílů 46, 47 a 48 (placky 46 a 48). Do střechy vlepte také připravenou anténu 79 a na zadní blatníky přilepte natupo dvě zástěrky 80 (nemusí být). Model je až na kola a jeho nápravy hotov.

**Samostatně slepte** čtyři kola. Připravili jsme kola tvarovaná, kdy po odstřihnutí chloupků v boku pneumatiky, naryhování a vytvarování boku a následném spojení vznikne pěkný profil. Z dílů 69, 70 a 71 slepte vnitřní disk a vlepte ho do vnitřního boku 68. Stejně zpracujte i vnější bok - díly 73, 74, 75, 76 - a oba boky spojte pláštěm 72. Kolo dokončete nalepením dílu 77. Takto zhotovte všechna čtyři kola a zatím odložte. Zadní nápravu 49 zpracujte a vlepte do ní držák 50 spolu s díly 51, 52, plováky díl 53 a výfuk 78. Nyní do nápravy vsuňte osu 54, z obou stran nasadte kola a zakápněte lepidlem. Hotovou zadní nápravu přilepte k žebru 38 a k držáku 25.

Z dílů 55, 56, 57, 58 a 59 slepte přední nápravu. Z dílů 61 a plošek a, b, c, d, e, f zpracujte otočné body a pomocí špendlíků 63, 64 a tyče na otáčení kol 65 je upevněte do nápravy. Otočnými body protáhněte osy 66 spolu se zákolníky 67, nasadte kola a zakápněte lepidlem. Hotovou přední nápravu vlepte k žebru 40 a k držáku 36. Model vozu Škoda Fabia máte hotov. Věříme, že se vám jeho stavba podařila a že se vám autíčko líbí.

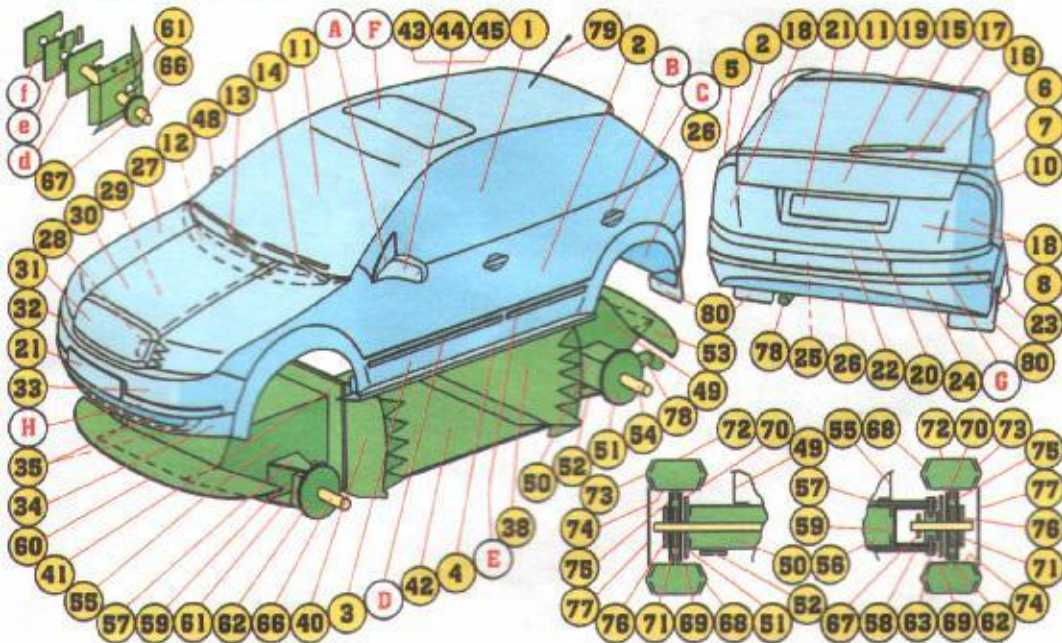

# FABIA



# ŠKODA FABIA

Nový model vozu Škoda Fabia je zpracovaný v měřítku 1 : 24 a při troše trpělivosti jeho stavbu zvládnou i méně zkušení modeláři. Pozorně si proto přečtete tento návod a prostudujte návodnou kresbu. Díly mají žluté podbarvení čísel, různá vylepšení pak bílá kolečka s červenými písmeny a jednodušší díly zpětných zrcátek mají podbarvení zelené.

**Přípravné práce.** Na rub dílů 2, 3, 4, 7, 8 a 9 si přeneste úsečky A-A a B-B, na rub dílu 23 úsečky C-C, D-D, E-E a na rub dílu 33 úsečky F-F, G-G a H-H. Z kuchyňské špejle o průměru 2 mm zhotovte zadní osu 54 a také dvě přední – díly 66. Kancelářským papírem podlepte díly A, C, D, E, F, G, H, 42, (jednodušší zrcátka 43, 45, 46, 48), 51, 59, 62, 70, 75 a 77. Kladívkovou čtvrtkou podlepte díly 52, 53, 57, 60 a kartonem o síle 1 mm díly 25 (2x), 36 (2x), 58, 71 a 73. Díly otočných bodů a, b, c, d, e, f podlepte dvakrát kladívkovou čtvrtkou. Z rubu začernete výfuk 78 a díly 52 a 77. Z drátu o průměru 0,8 mm zhotovte tyč na otáčení kol 65, ze špendlíků uštipněte čtyři díly 63 a dva 64. Ze silonového vlasce ze smetáku připravte anténu 79 (černá barva), kuličku na konci vyrobíte tak, že na jeden konec opakovaně (3x) naneste kapku lepidla.

Hrany nařezávané z líce jsou značeny plnou čarou s malým černým trojúhelníčkem, hrany nařezávané z rubu jsou čerchované (---). Prořezy pro zalepení os jsou značeny černou úhlopříčkou, výřezy z ploch dílů pak červenou úhlopříčkou nebo čarou.

**A nyní již do práce.** Z dílů 1, 2, 3, 4 a 5 vytvarujte levý bok. Kdo chce, může si na bok také nalepit díly A, D, E. Kliky zhotovte tak, že z dílu 2 vyříznete naznačené prohlubně, nově je z dílů B vyrobíte, z rubu přilepte a z líce dokončete nalepením klik C. Při lepení boku dbejte na oblý přechod do zádě. Stejným způsobem zpracujte i pravý bok – díly 6, 7, 8, 9, 10, A, B, C, D a E. Na rozložený střešní díl 11 nalepte střešní okno F (kdo chce), vytvarujte spojler a středochu s předním oknem odzadu přilepte mezi oba boky. K přednímu oknu přilepte lištu 12 a také dva stěrače 13 a 14. Střechu dokončete přilepením bočních plošek spojle-

ru a 40 přilepte výztuhy 39, 41 a hotová je vlepte do modelu – žebro 38 na úsečku A-A a žebro 40 na úsečku B-B. Střední část mezi žebry uzavřete dílem 42. Karoserii dokončete nalepením zpracovaných zpětných zrcátek. Levé slepte z dílů 43, 44, 45 (v jednodušší verzi jen placky 43 a 45) a pravé z dílů 46, 47 a 48 (placky 46 a 48). Do střechy vlepte také připravenou anténu 79 a na zadní blatníky přilepte natupo dvě zástěrky 80 (nemusí být). Model je až na kola a jeho nápravy hotov.

**Samostatně slepte** čtyři kola. Připravili jsme kole tvarovaná, kdy po odstříhnutí chlopně v boku pneumatiky, naryhování a vytvarování boku a následném spojení vám vznikne pěkný profil. Z dílů 69, 70 a 71 slepte vnitřní disk a vlepte ho do vnitřního boku 68. Stejně zpracujte i vnější bok – díly 73, 74, 75, 76 a oba boky spojte pláštěm 72. Kolo dokončete nalepením dílu 77. Takto zhotovte všechna čtyři kola a zatím odložte. Zadní nápravu 49 zpracujte a vlepte do ní držák 50 spolu s díly 51, 52, plošným dílem 53 a výfuk 78. Nyní do nápravy vsuňte osu 54, z obou stran nasadte kola a zakápněte lepidlem. Hotovou zadní nápravu přilepte k žebro 38 a k držáku 25.

Z dílů 55, 56, 57, 58 a 59 slepte přední nápravu. Z dílů 61 a plošek a, b, c, d, e, f zpracujte otočné body a pomocí špendlíků 63, 64 a tyče na otáčení kol 65 je upevněte do nápravy. Otočnými body protáhněte osy 66 spolu se zákolníky 67, nasadte kola a zakápněte lepidlem. Hotovou přední nápravu vlepte k žebro 40 a k držáku 36. Model vozu Škoda Fabia máte hotov. Věříme, že se vám jeho stavba podařila a že se vám autíčko líbí.

**Michal Antonický a Mega Graphic**  
Foto Václav Holíč

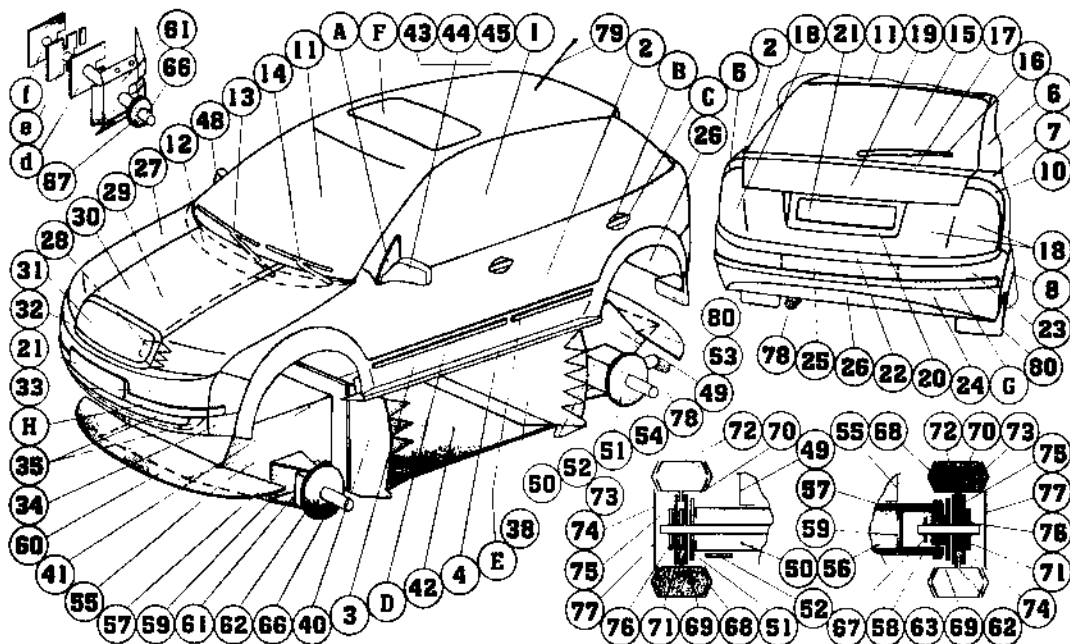
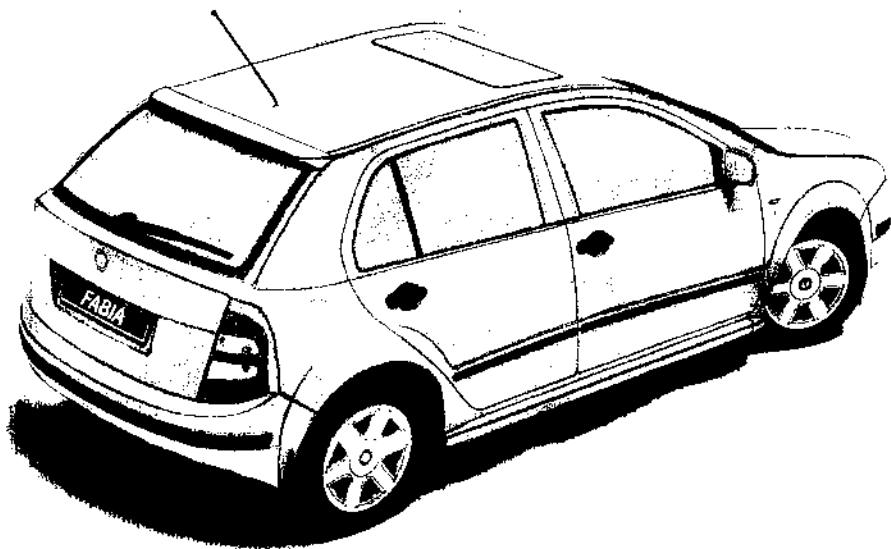



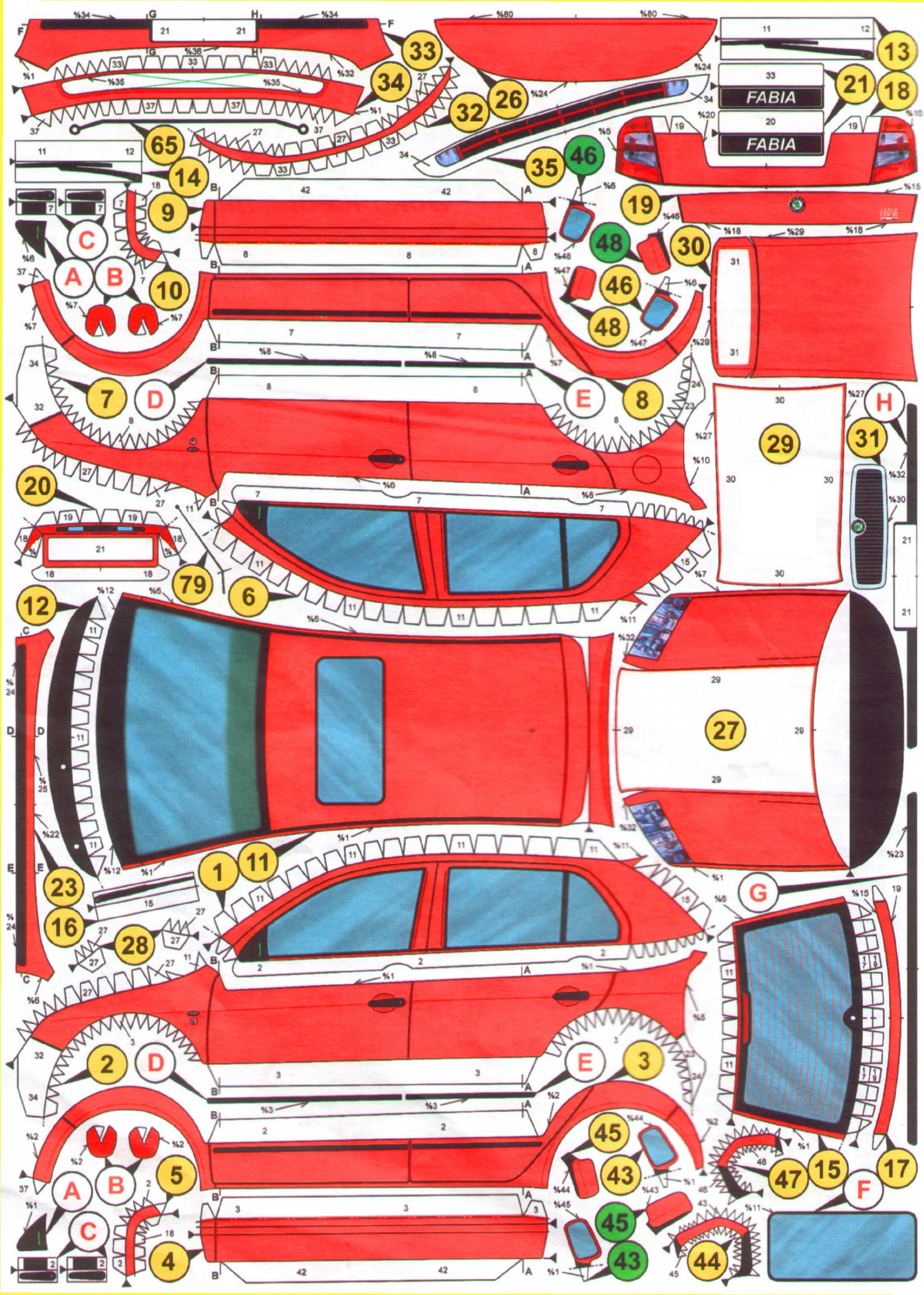



ŠKODA  
FABIA

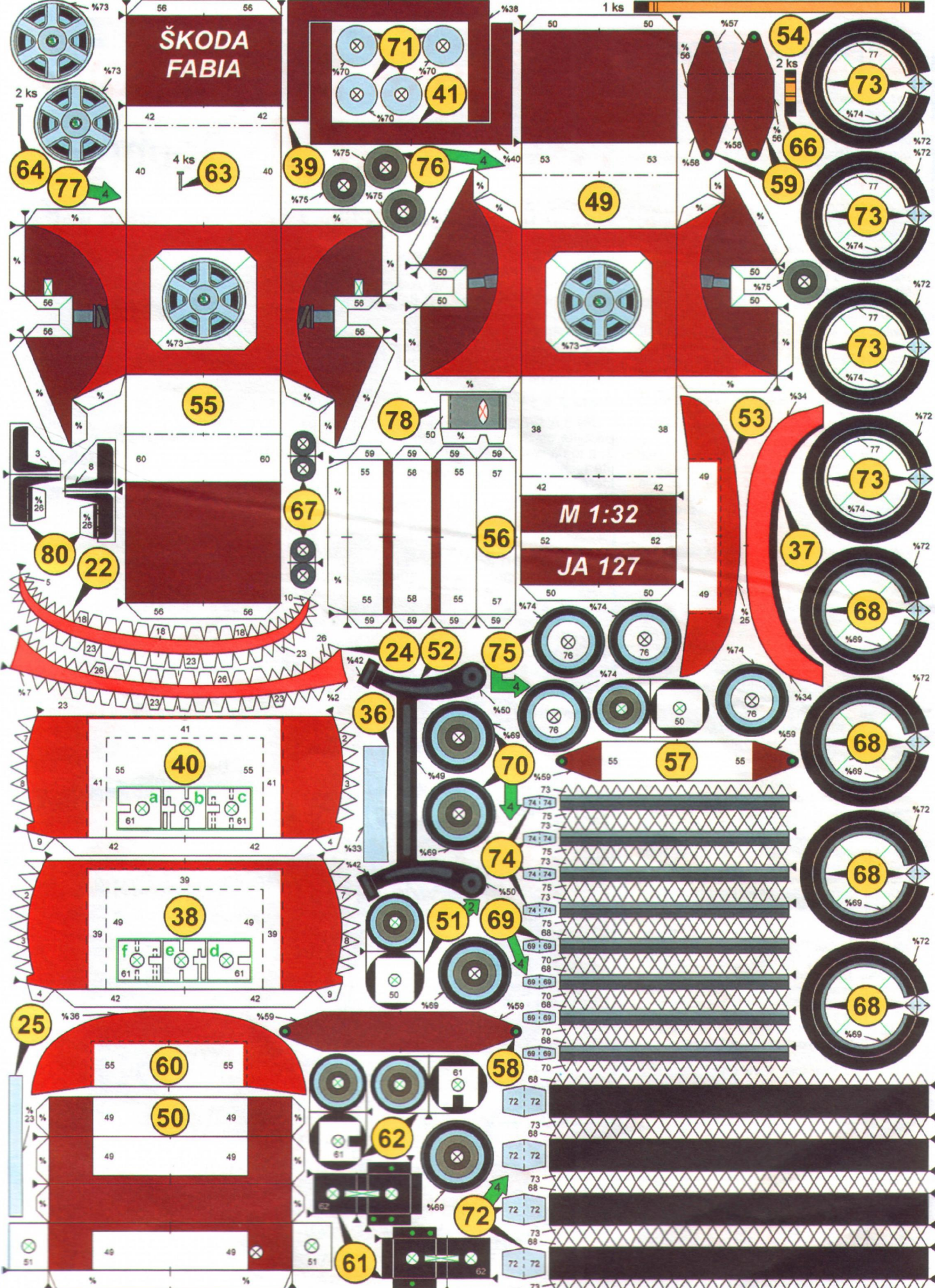



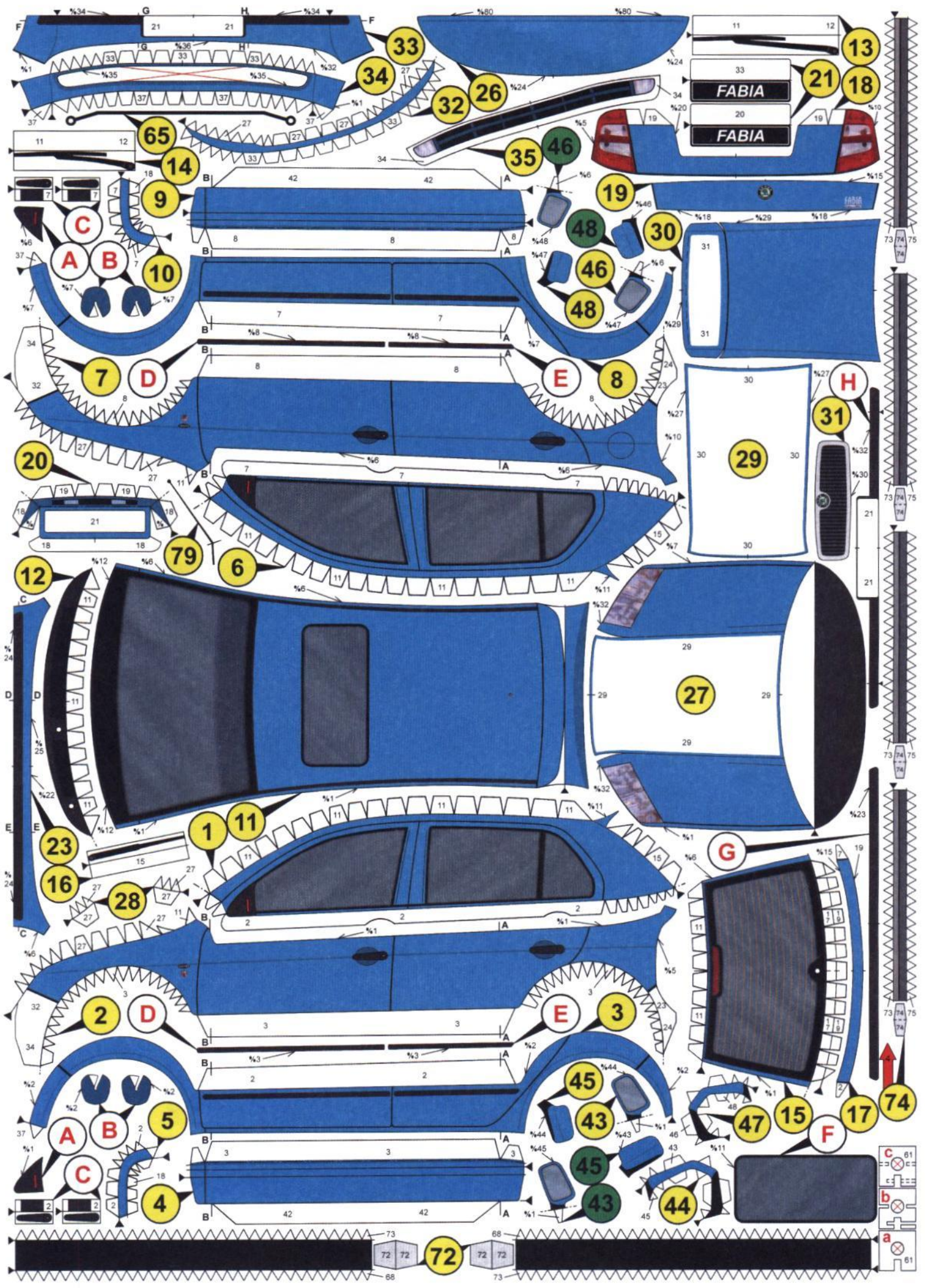



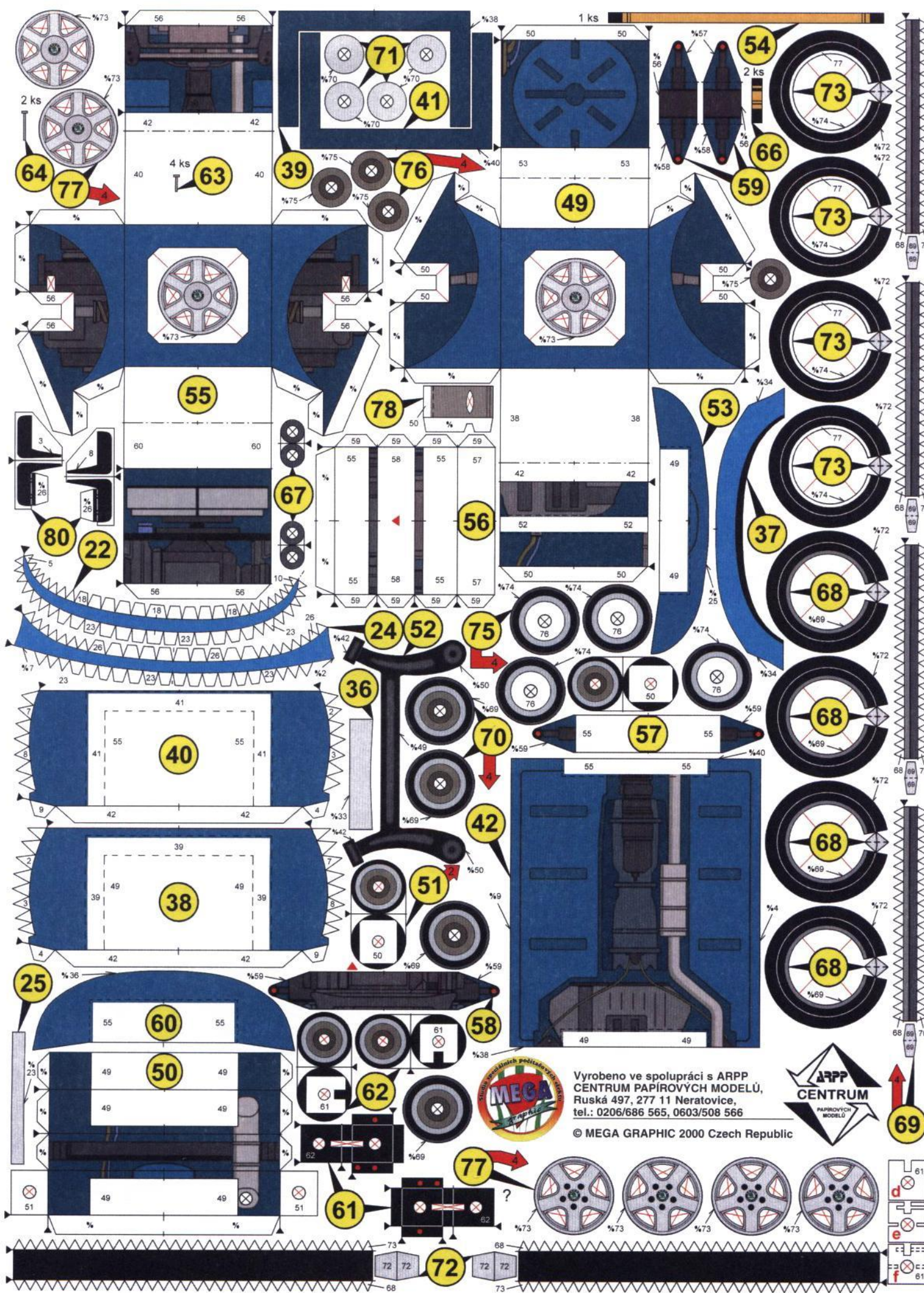

Vyrobeno ve spolupráci s ARPP  
CENTRUM PAPIROVÝCH MODELŮ,  
Ruská 497, 277 11 Neratovice,  
tel.: 0206/686 565, 0603/508 566



© MEGA GRAPHIC 2000 Czech Republic



d

e

f

g

61

61

61

61