

# HOBBY MODEL

ISSN1231-9694

NR 37

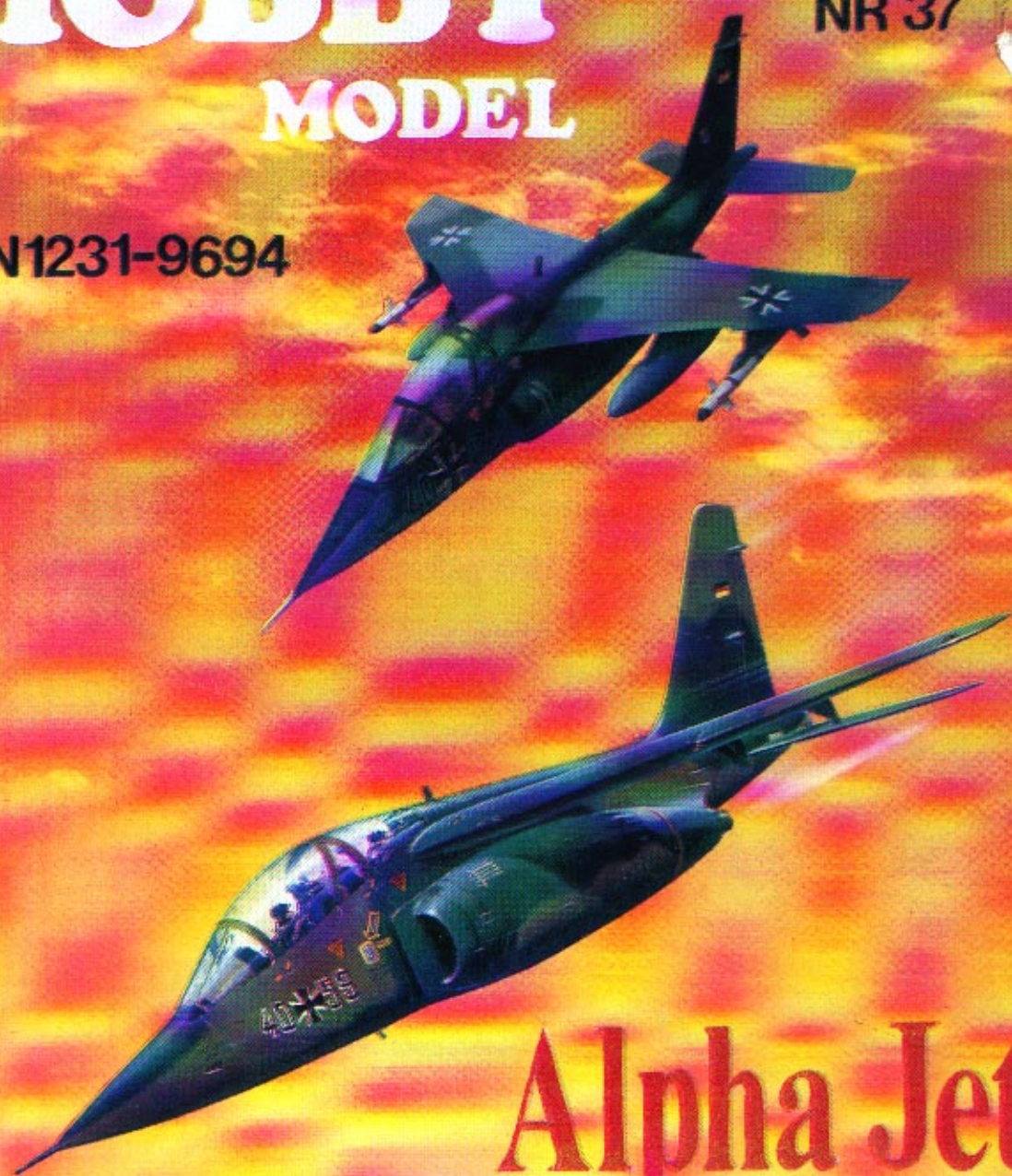

## Alpha Jet



OPRACOWAŁ: M. GRABOWSKI

1996 R.

SKALA 1:33



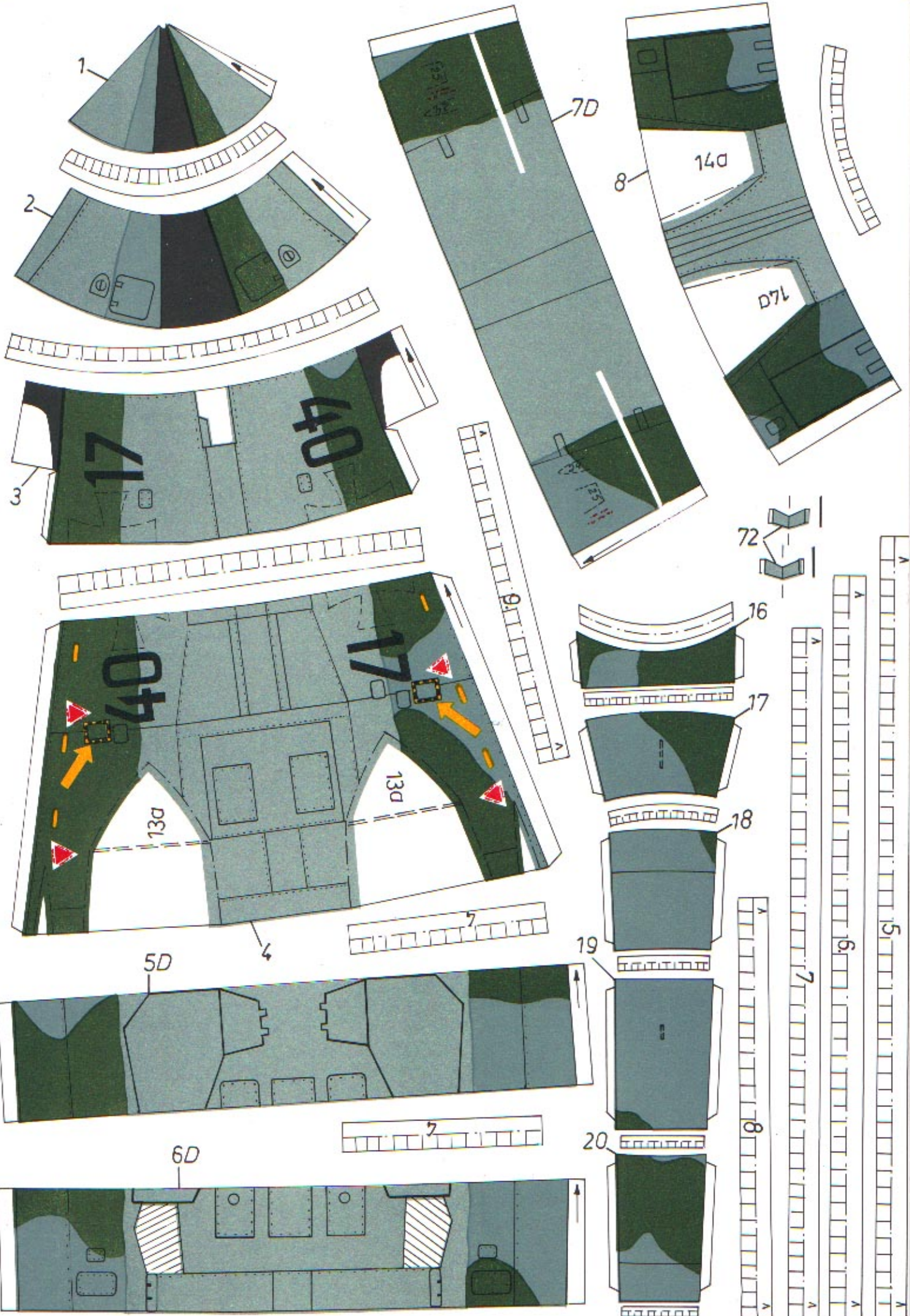



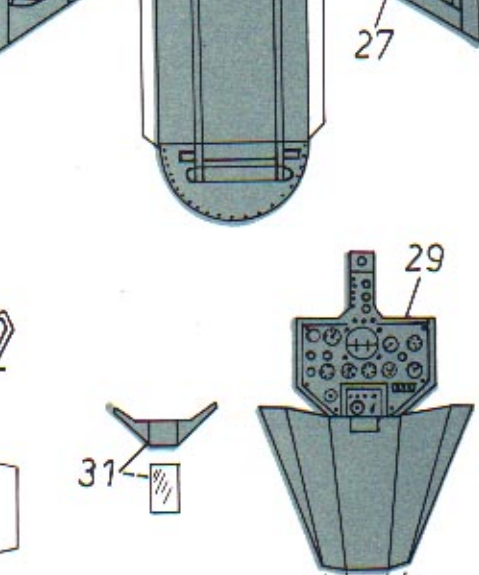
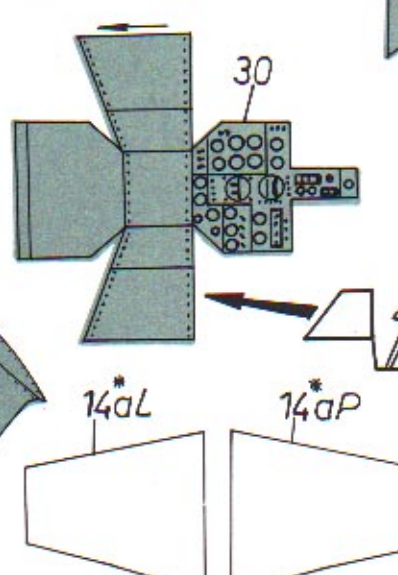
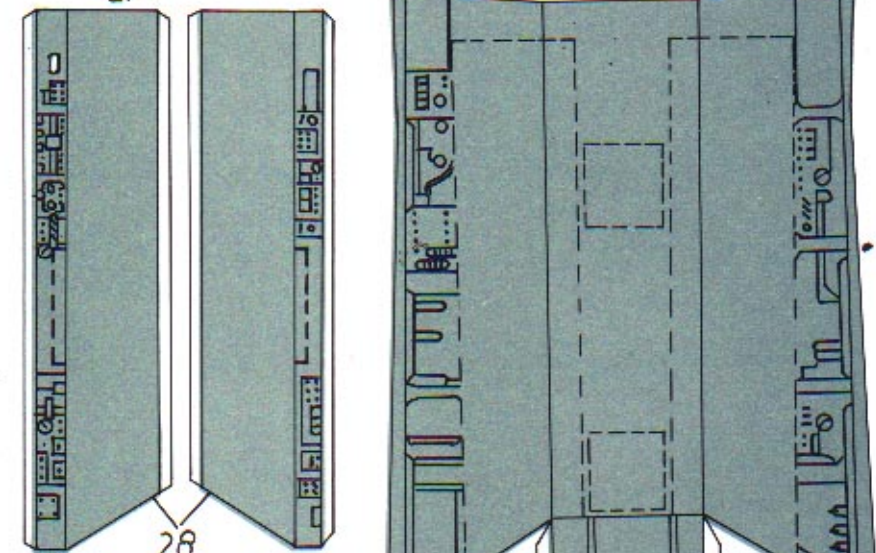
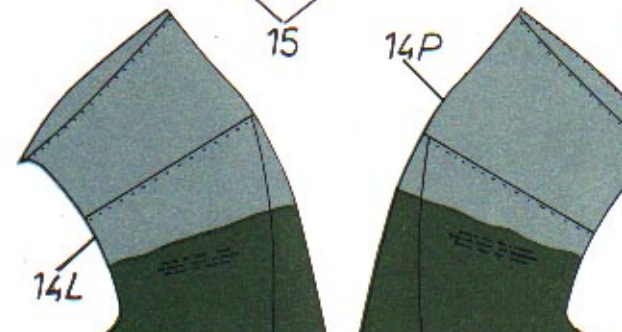
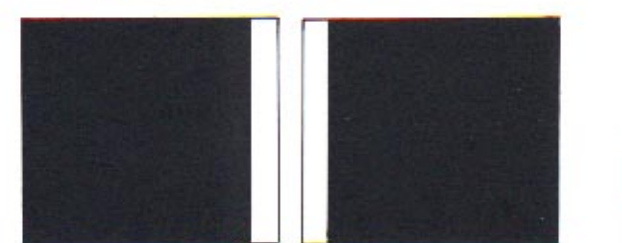
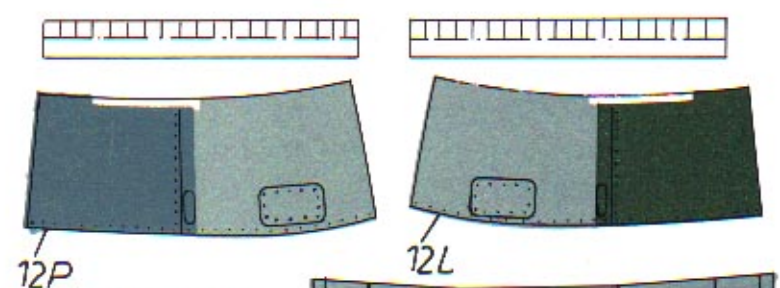
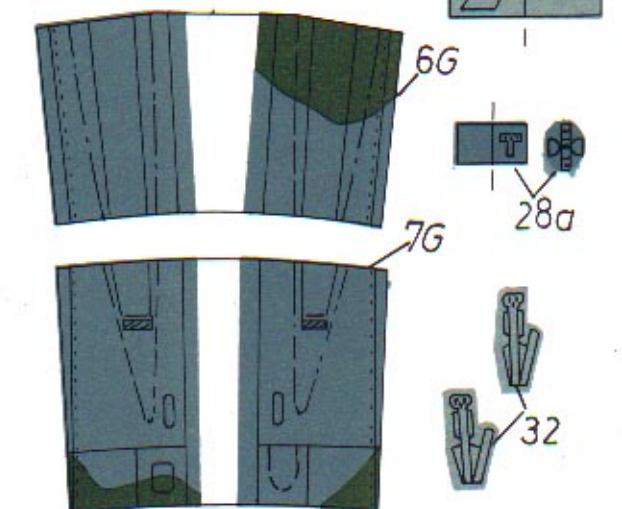
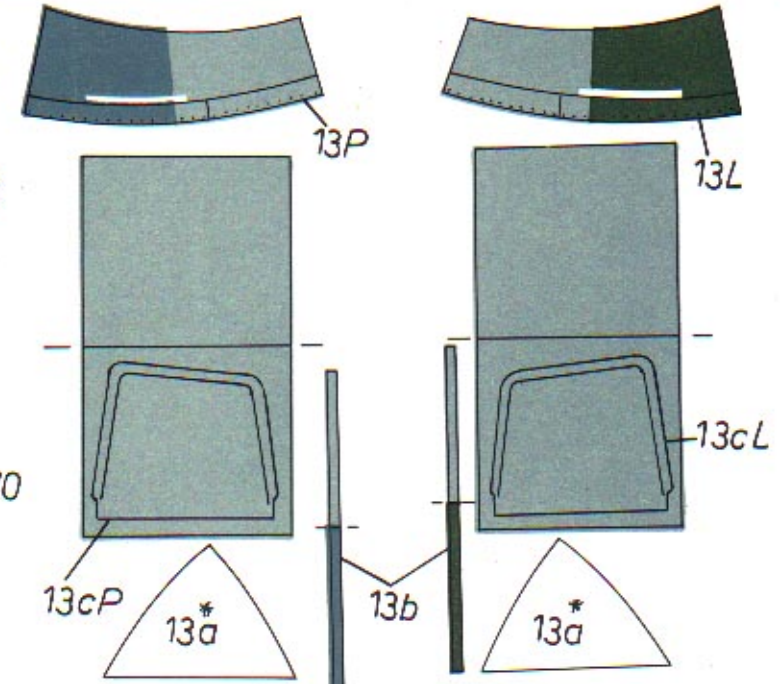
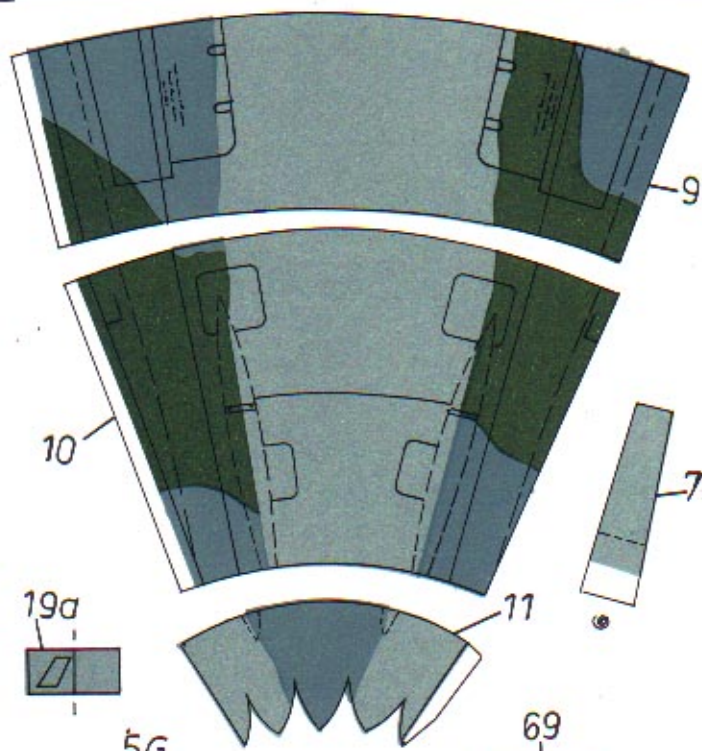



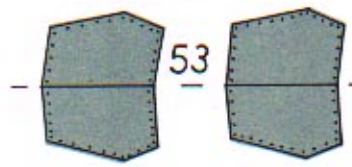
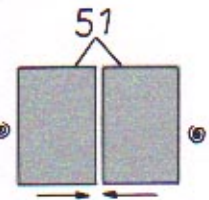
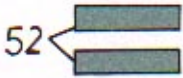
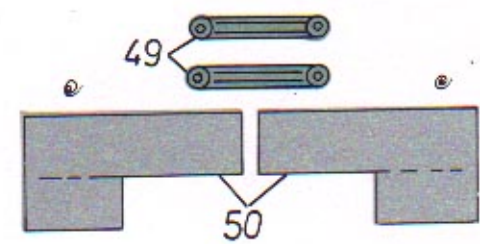
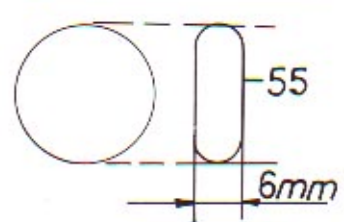
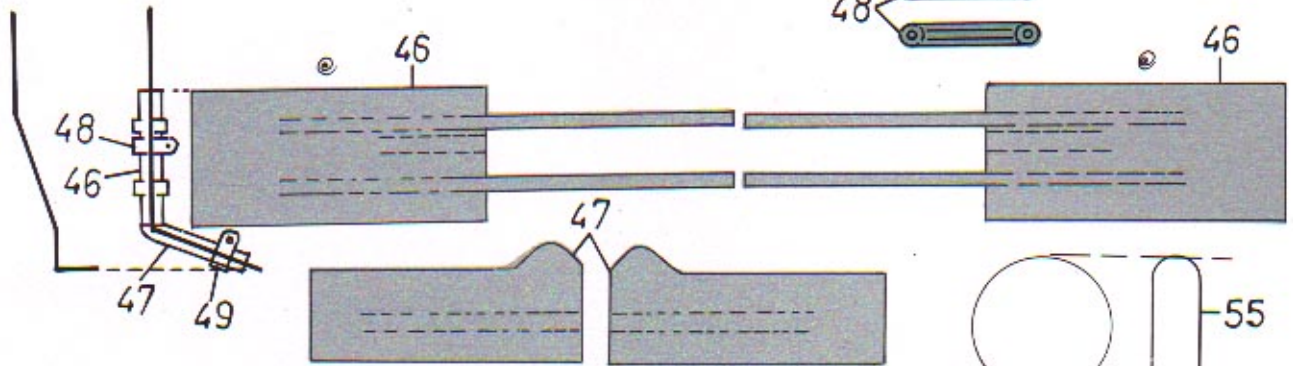
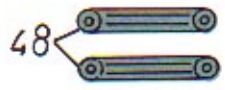
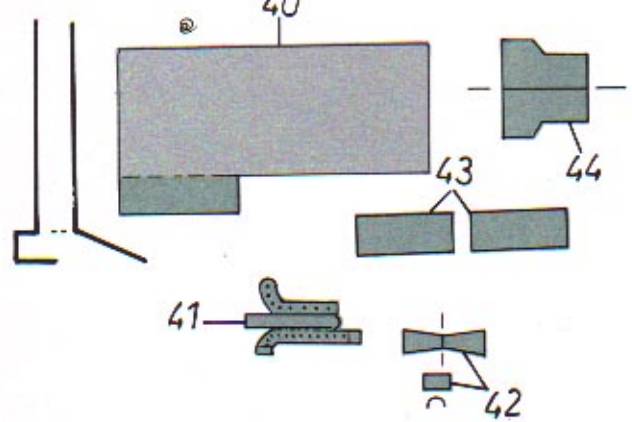
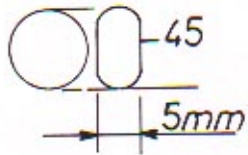
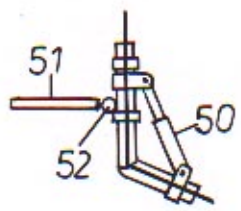
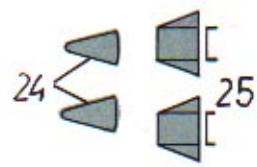
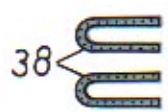
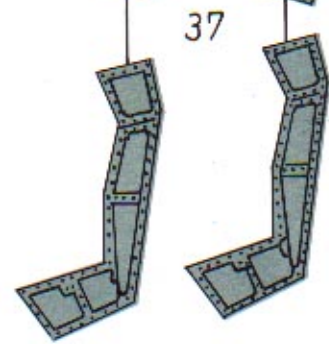
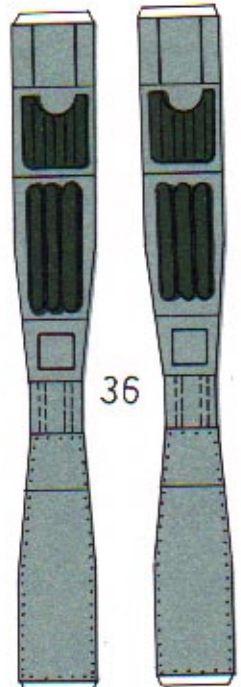
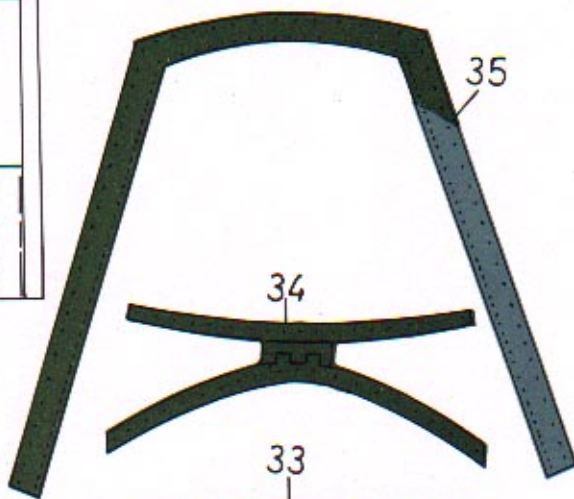
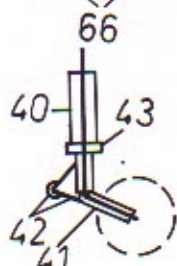
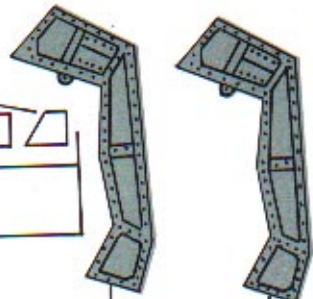
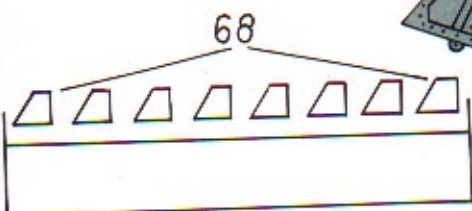

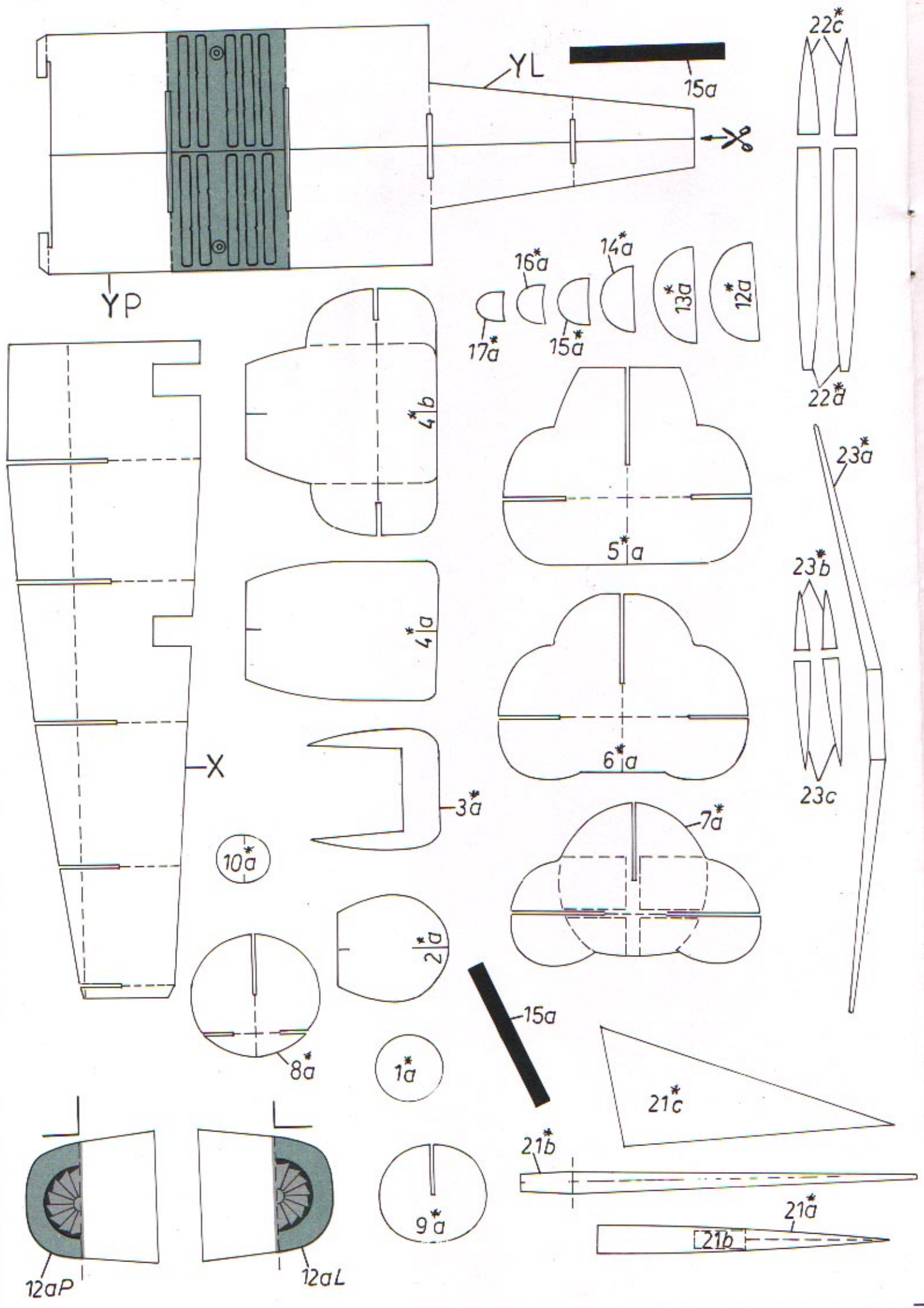



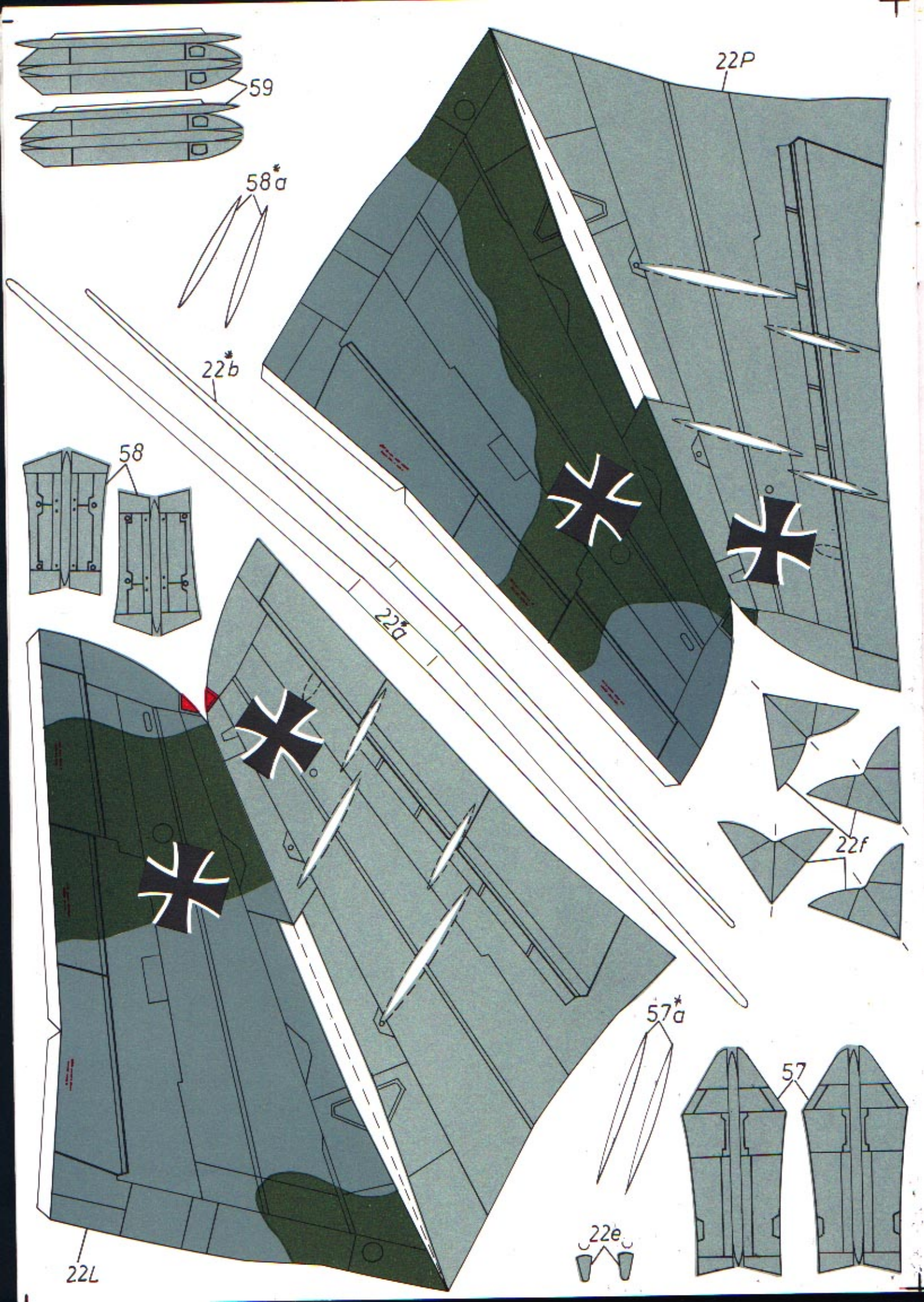



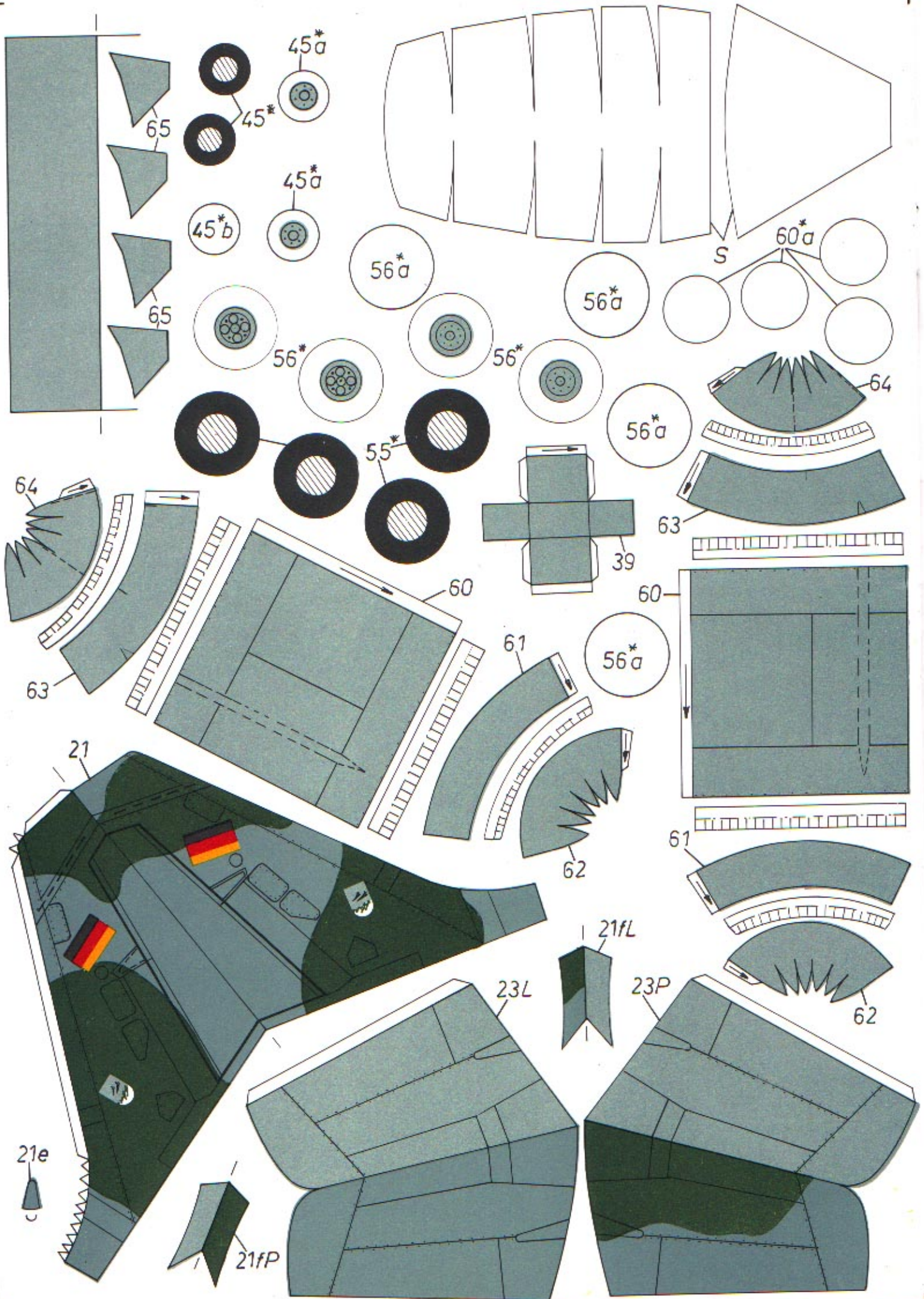

# BUDOWA MODELU

## UWAGI OGÓLNE

1. Model samolotu przeznaczony jest dla zaawansowanych modelarzy.
2. Części zaznaczone gwiazdką (\*) podkleić tekturą – 1mm.
3. Pola zakreskowane – wyciąć.
4. Wszystkie elementy przed sklejeniem należy starannie uformować, sprawdzić ich dopasowanie „na sucho”
5. Elementy siłowe typu: podwozie, wciągники, wzmocnić drutem ze spinaczy biurkowych.
6. Osłonę kabiny pilota wykonać z cienkiej, przezroczystej folii. Dopuszcza się montowanie w modelu gotowe osłony firmy „GOMIX” z Białegostoku.
7. Dokładnie zapoznać się ze wskazówkami montażowymi.

Budowę modelu rozpoczynamy od wyklejenia kadłuba z rozpórek X, YP, YL i wręg: 4b, 5a, 6a, 7a, 8a, 9a. Wyklejony szkielet doklejamy paskami łączącymi wzdłuż wręg, a następnie elementami kadłubowymi dolnymi: 5D, 6D, 7D i w drugiej kolejności elementami górnymi: 5G, 6G, 7G. W dalszym ciągu kontynuujemy klejenie tylnej części kadłuba metodą tradycyjną.

W podobny sposób skleamy części od 1 – 4. Segment 4 przyklejamy do segmentu 5 na „styk”.

Sklejamy wloty powietrza. Najpierw do segmentu 4 przyklejamy ograniczniki, części 13a i 13b.

Wycinamy części 12 i 13 i skleamy ze sobą. Część 13c stanowi ścianę boczną wlotu powietrza. Do niej od wewnątrz wkleić część 12a. Segment 12/13 naklejamy na górną i dolną krawędź części 13c.

Wyklejamy obudowę dyszy silników. Wyciąć części 14P i L, odpowiednio ukształtować i dokleić do kadłuba na wysokości wręgi 7a i segmentu 8. Wyciąć dysze silników, część 15, ukształtować stronę zadrukowaną do wewnątrz i skleić. Przed wklejeniem do wewnątrz części 14, należy zamalować na czarno miejsca styku dyszy silnika z wręgą 7a. Po wklejeniu dysz powinna wystawać poza część 14. Wystającą

niezadrukowaną część dyszy oklejamy paskami – części 15a.

Montujemy garb kadłuba z części 16, 17, 18, 19, 20. Cały ten element łączy się ze statecznikiem pionowym, część 21. Statecznik pionowy, poziomy i skrzydła skleamy z całym wyposażeniem w/g rysunku montażowego. W podobny sposób skleamy wnękę kabiny pilota i golenie podwozia. Znaki przynależności państwowej, cz. 71 dokładnie wyciąć i nakleić po obu stronach kadłuba (w miejscach oznaczonych przerywaną kreską),

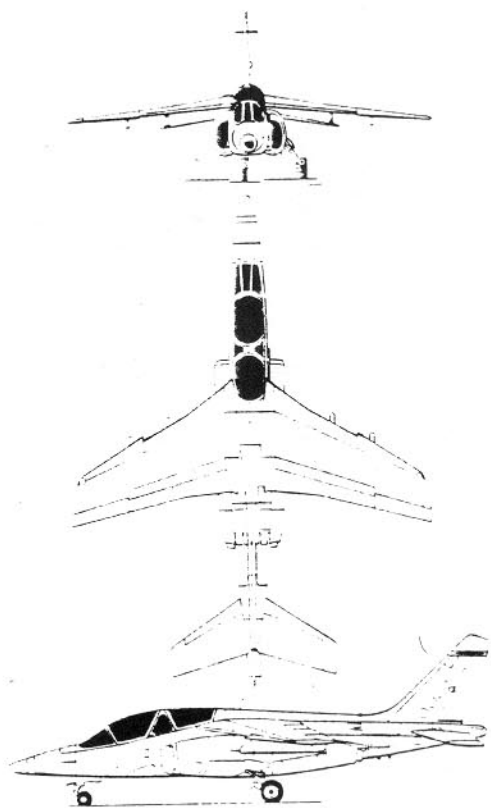

**France/West Germany**

**WYDAWNICTWO „HOBBY MODEL”**

**REDAKCJA: 56 – 400 OLEŚNICA**

**ul. SIKORSKIEGO 3E / 7**

**POLAND**

**© WSZELKIE PRAWA ZASTRZEŻONE  
PRZEDRUK I KOPIOWANIE JEDYNI  
ZA ZGODĄ REDAKCJI**