

hobby



NEW

BELL P-39Q AIRACOBRA



MODEL KARTONOWY

1:33

◦ KALKOMANIA, PROFIL ◦



U. S. ARMY

A.1

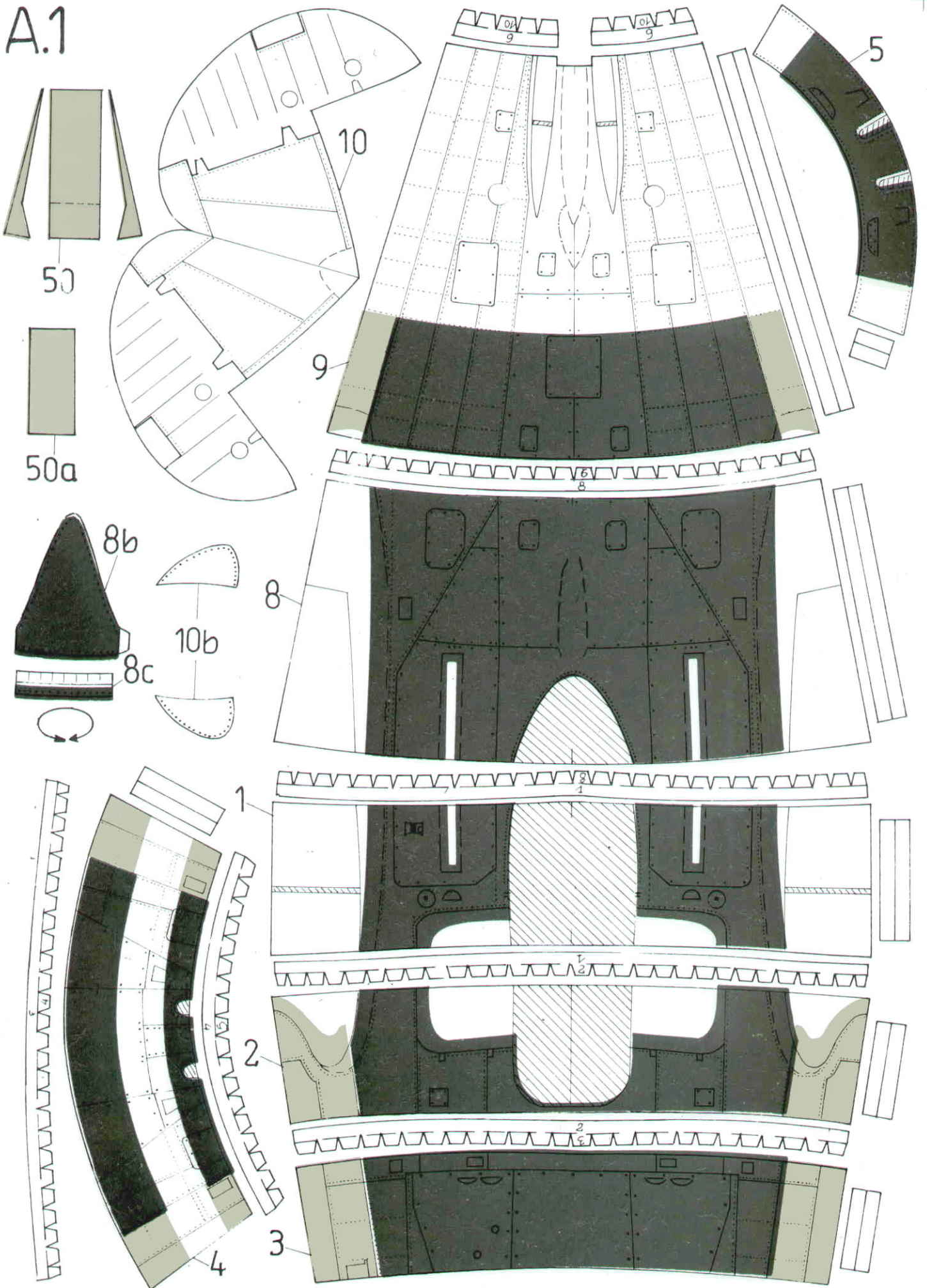

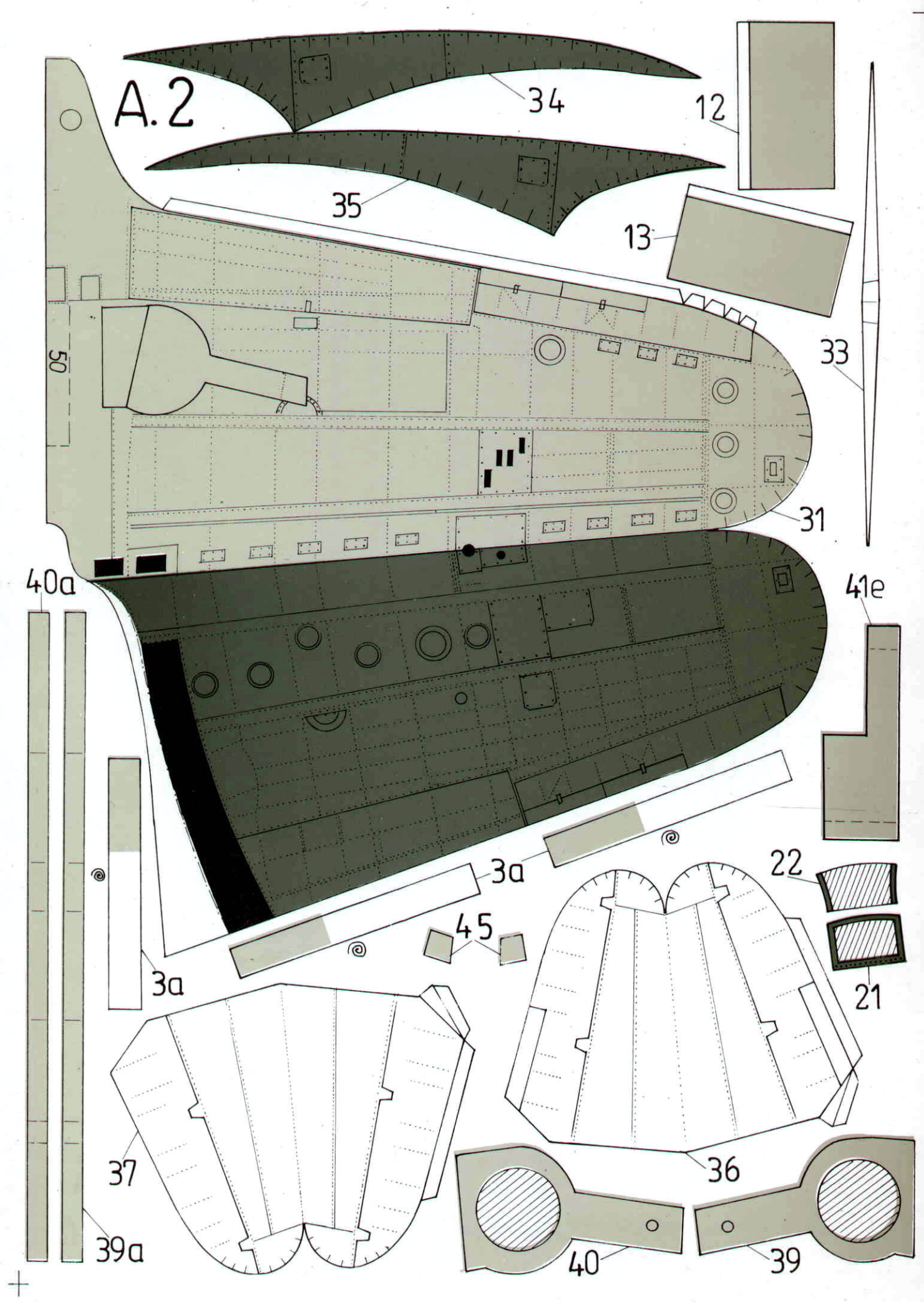

A.3

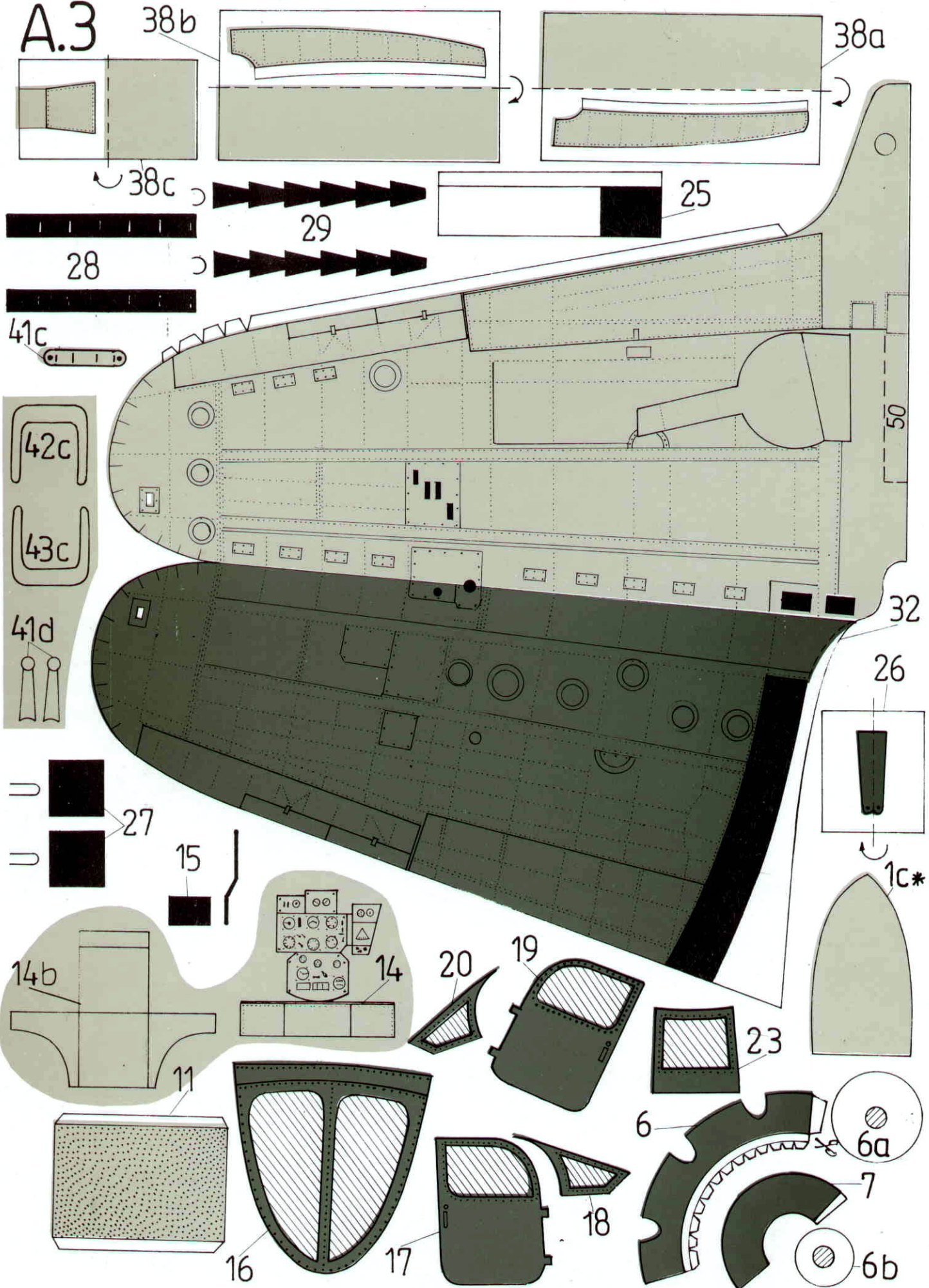

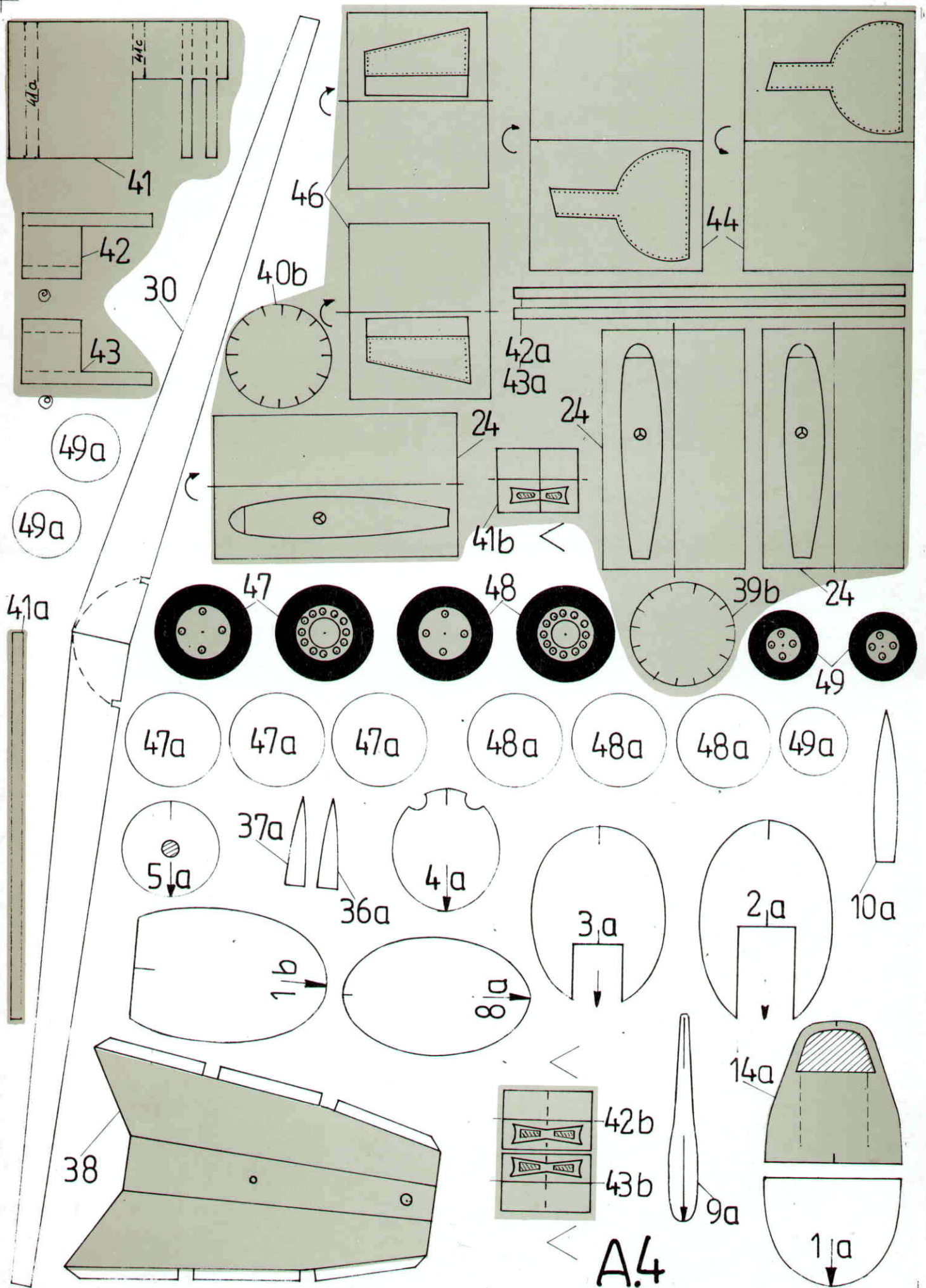

SAMOLOT MYŚLIWSKI P-39 Q AIRACOBRA

Samoloty myśliwskie P-39, których produkcję rozpoczęto tuż przed wybuchem II wojny światowej, były pierwszą, budowaną w dużej serii konstrukcją amerykańskiej firmy Bell Aircraft Corporation. Na samolotach P-39Q które otrzymały nazwę Airacobra, latali piloci pięciu państw koalicji antyhitlerowskiej. Z ogólnej liczby 9558 wyprodukowanych samolotów tego typu, większość znalazła się w lotnictwie dwóch największych państw koalicji – Stanów Zjednoczonych Ameryki Północnej i Związku Socjalistycznych Republik Radzieckich. P-39Q Airacobra był wolnonośnym, jednosilnikowym, metalowym dolnopłatem z trójpodporowym podwoziem z kołem przednim.

DANE TAKTYCZNO-TECHNICZNE wersji P-39 Q

długość	– 9,18 m
rozpiętość	– 10,36 m
wysokość	– 3,78 m
silnik	– Allison V-1710-85
prędkość max	– 615 km/h
pułap max	– 10620 m
zasięg max	– 2000 km
prędkość lądowania	– 141 km/h
uzbrojenie	– działko 37 mm, 2 km 12,7 mm w kadłubie 2 km 12,7 mm podwieszane w gondolach podskrzydłowych.

Wersja P-39 NiD pod względem uzbrojenia różniła się tym, że w płacie wmontowano 4 km 7,62 mm.

Samolot był wyposażony dodatkowo w podwieszony zbiornik paliwowy.

POLACY NA AIRACOBRACH

Samolot myśliwski P-39 nie był używany jako samolot bojowy w polskich jednostkach lotniczych. Niemniej pewna grupa polskich pilotów miała okazję, wykonywać na nim loty. Do grupy tej należeli polscy piloci oblatujący P-39 w jednostce, gdzie dokonywano remontu tych samolotów, oraz ci, którzy dostarczali wyremontowany sprzęt do jednostek bojowych. W lotnictwie Polskim, od listopada 1944 r. znajdował się jeden egzemplarz samolotu wersji P-39 Q używany jako samolot dyspozycyjny, początkowo w 2 Samodzielnej Eskadrze Sztabowej.

Od 1946 r. przeniesiono go do 2 Eskadry 2 Specjalnego Pułku Lotniczego z numerem taktycznym 01.

Po kasacji samolot został przekazany jako pomoc naukowa do Technicznej Szkoły Lotniczej.

UWAGI OGÓLNE

1. Linie zagięć należy lekko naciąć żyłką lub ostrym nożykiem.
2. Części owalne w celu nadania im tendencji do zwijania należy uformować na krawędzi stołu, linijki lub ostrza nożyczek.
3. Podczas budowy modelu korzystać z rysunków montażowych.
4. Do klejenia używać szybkoschnących klejów. Do mocowania goleni podwozia stosować klej „Wikoł”.
5. Wzory wzmocnień z drutu wrysowane są w poszczególnych arkuszach.

6. Koła należy wykonać z kilku warstw krążków tekturowych. Po sklejeniu i wyschnięciu kleju krążki profilujemy papierem ściernym. „Opony” malujemy czarną farbą.
7. Pola zakreskowane należy dokładnie wyciąć.
8. Budowę modelu rozpoczynamy od wykonania segmentu Nr 1.
9. W przedniej części kadłuba należy koniecznie wkleić obciążenie.
10. W końcowej fazie budowy modelu dokonać retuszu w ewentualnych ubytkach koloru.
Wyciąć z arkusza kalkomanię symoprzylepną.

UWAGA! Kalkomanię wycinamy dokładnie po obrysach rysunku. Następnie usunąć folię zabezpieczającą klej. Umieścić na modelu i docisnąć wg wzoru na ostatniej stronie okładki.

Prezentowany model nie powinien stwarzać większych trudności w czasie budowy, jednak zaleca się przestrzegać jak największą dokładność przy wycinaniu części oraz unikania pośpiechu.

DYSTRYBUTORZY WYDAWNICTWA "HOBBY MODEL"

- | | |
|------------------|---|
| 1. Oleśnica Śl., | Księgarnia, Rynek 5
Sklep „TWOJE HOBBY”, ul. Św. Jadwigi 9 |
| 2. Wrocław | Księgarnia „EUREKA”, ul. Kołłątaja 34
Składnica Harcerska Nr 1, ul. Kurzy Targ 2/3 |
| 3. Słupsk | Księgarnia – Antykwariat, ul. Wojska Polskiego 40
Sklep „HARCERZ”, ul. Mostnika 3 |
| 4. Szczecin | PHU „WEKTOR”, ul. Buczka 24 c
Sklep „MODEL HOBBY” ul. Plac Żołnierza 18 |
| 5. Nowy Sącz | „APRO-MODEL” Sklep Art. Politechniczne i modelarskie,
ul. Podhalańska 5A |
| 6. Sandomierz | Sklep Papierniczo-Modelarski, ul. Słowackiego 34 |
| 7. Legnica | „MODEL SHOP”, ul. Piotra i Pawła 18 |
| 8. Warszawa | Sklep „HOBBY”, ul. Sienna 89 przy ul. Żelaznej |
| 9. Poznań | Sklep „HOBBY”, ul. Głogowska 38 (w podwórzu). |

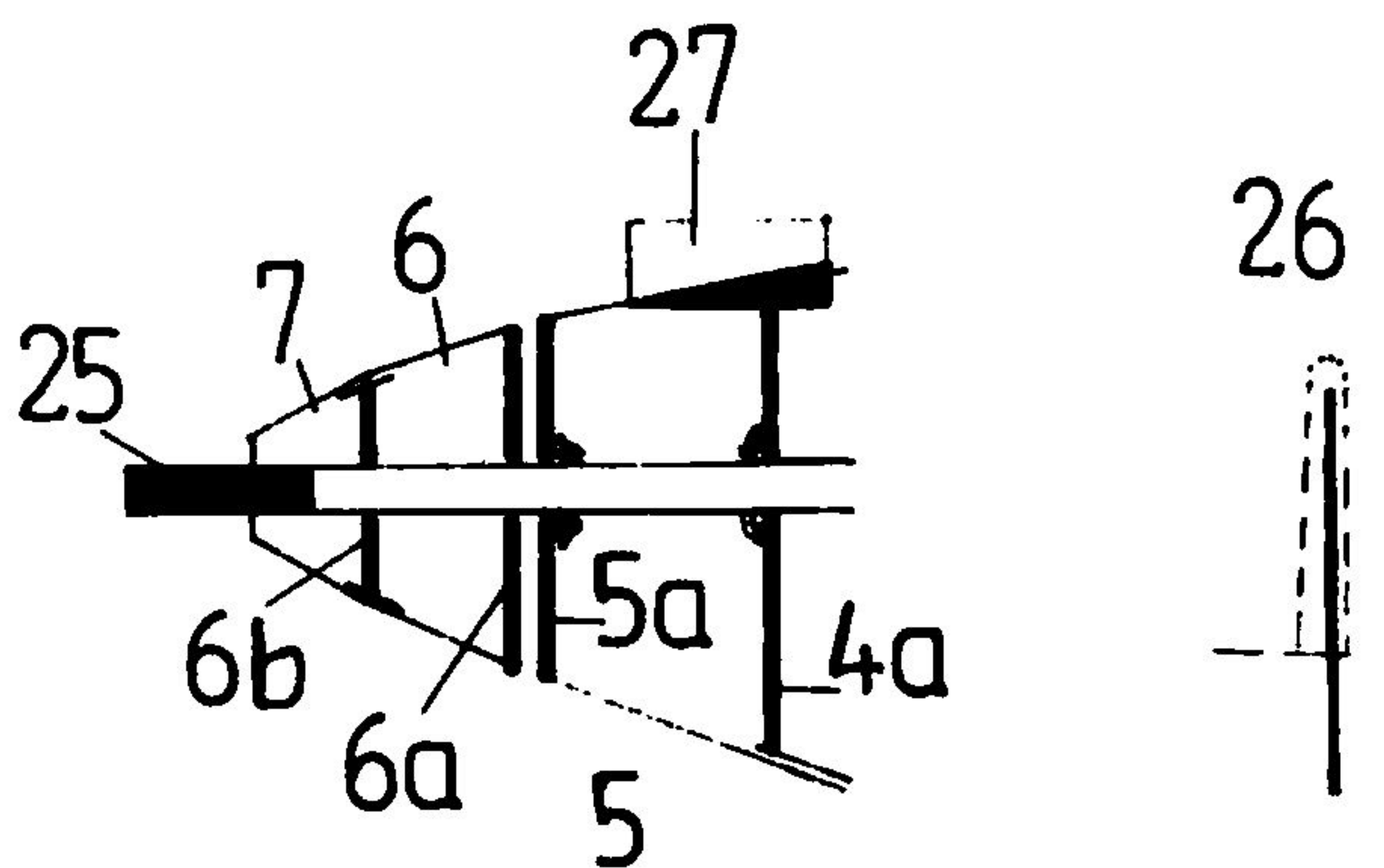
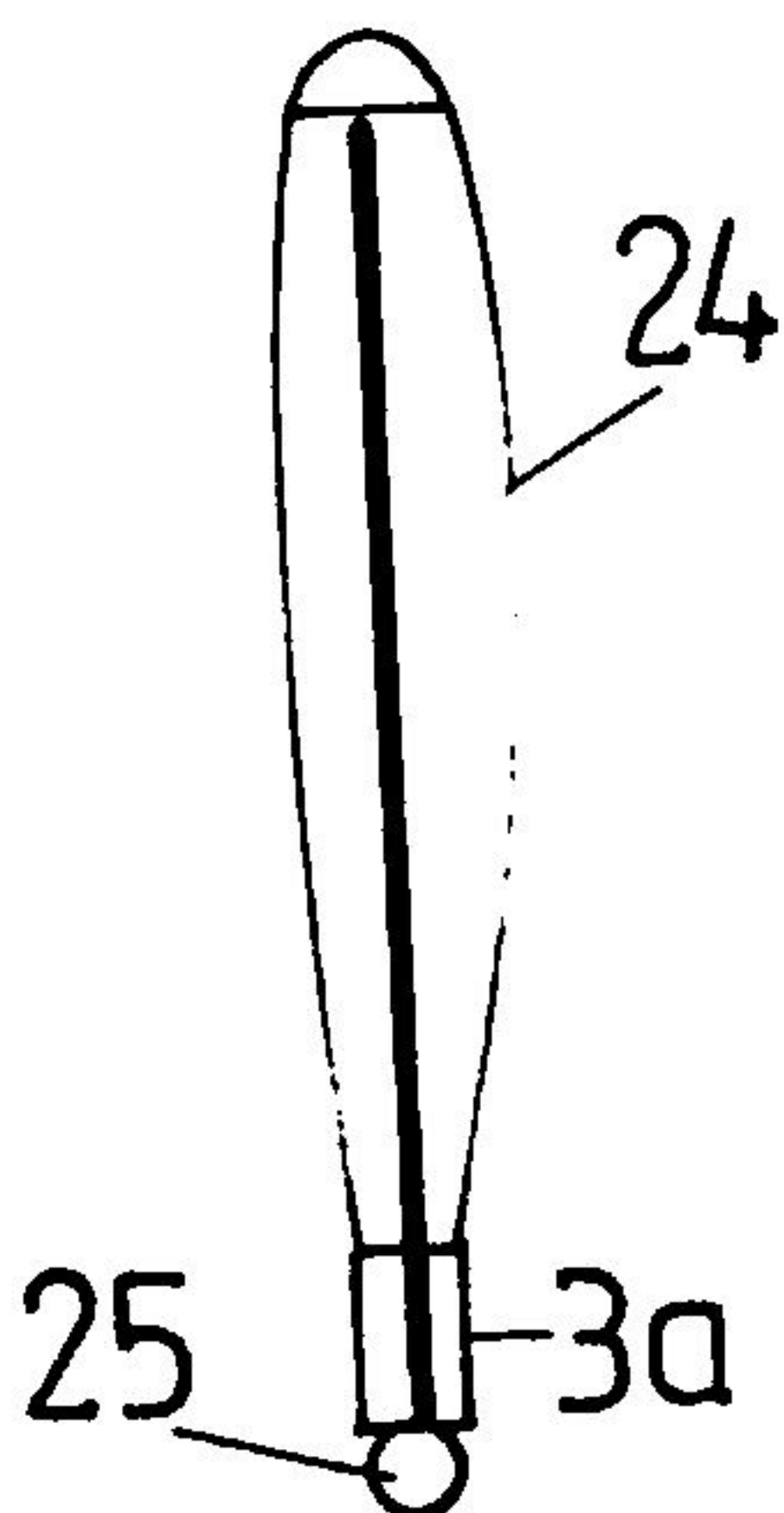
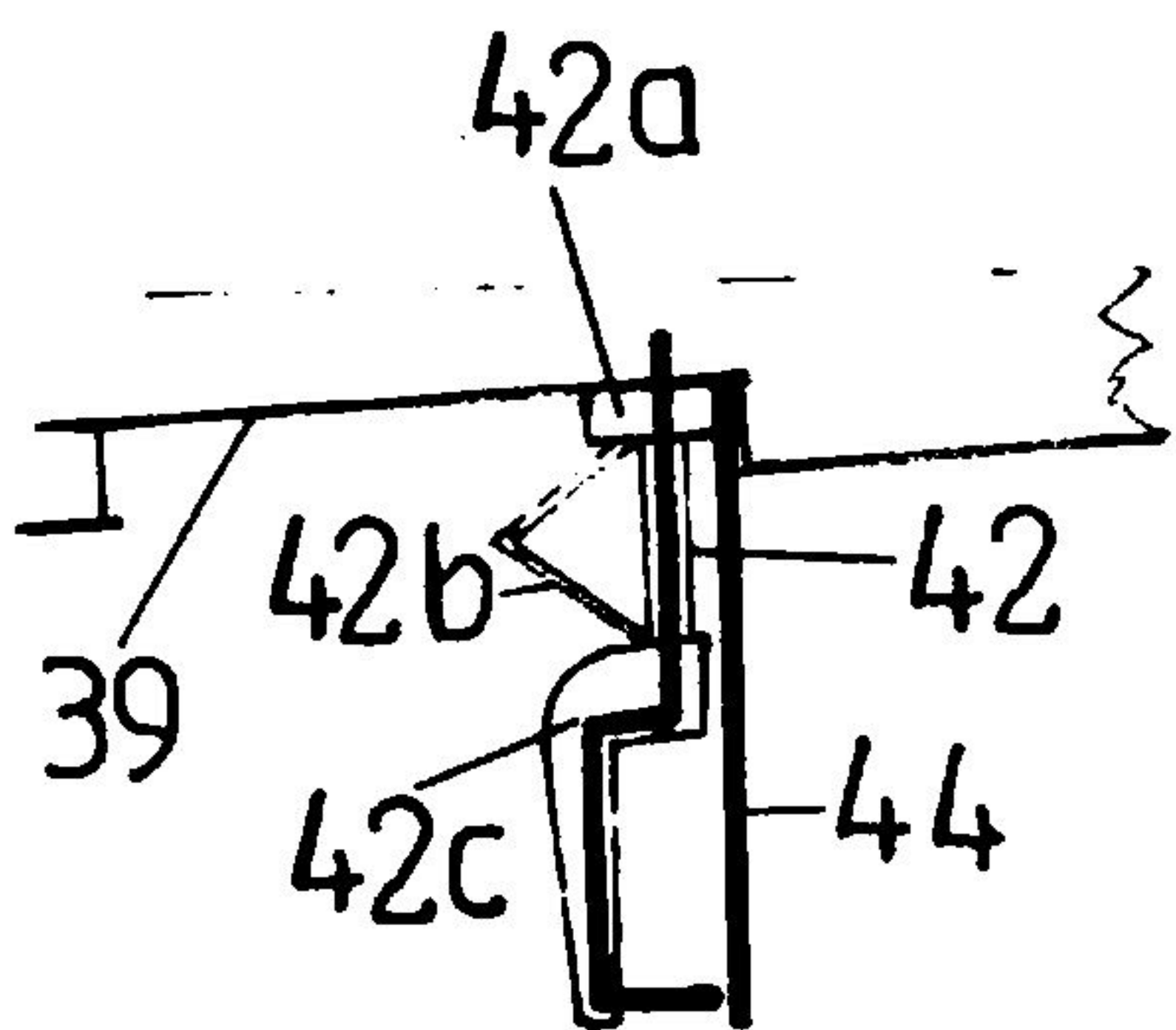
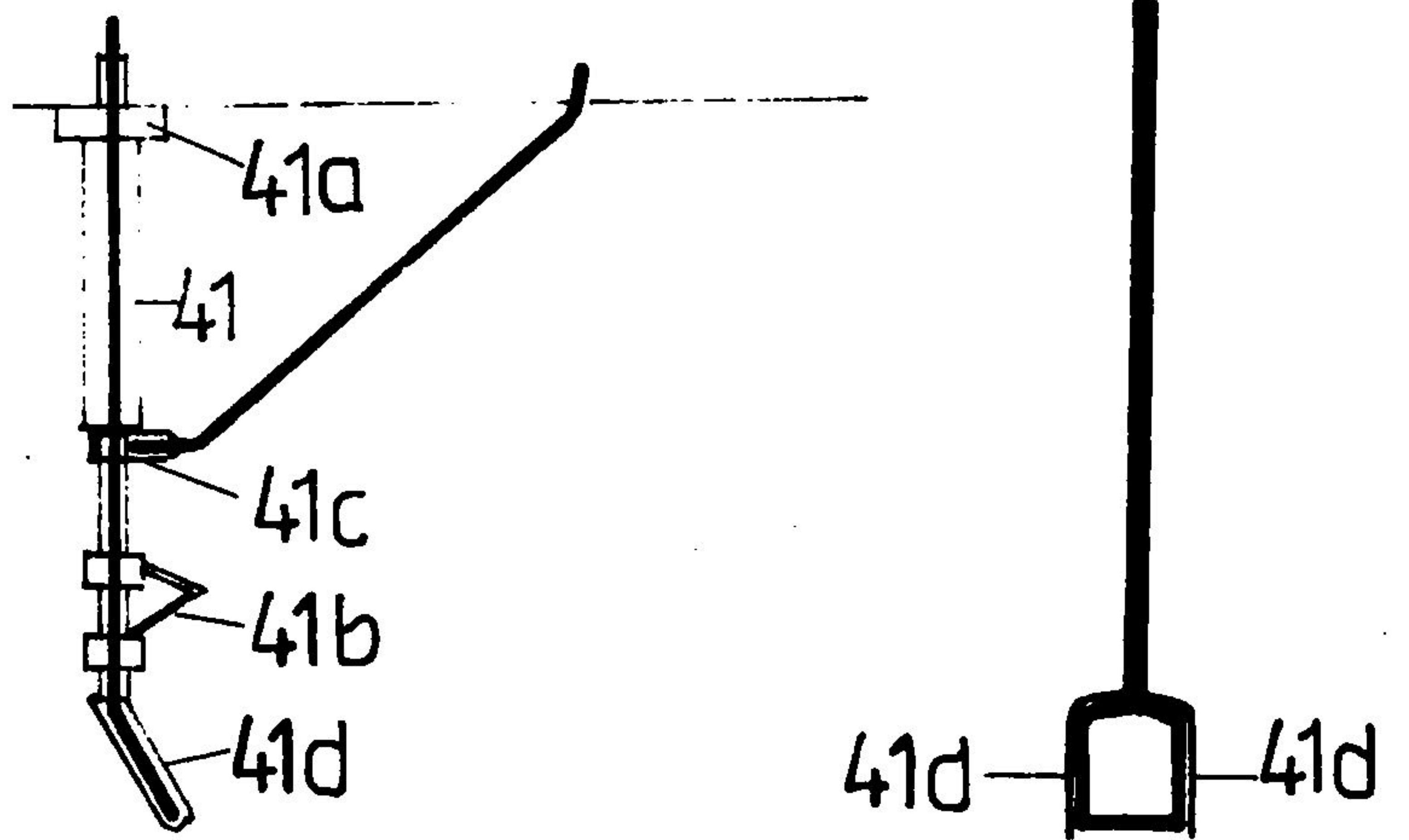
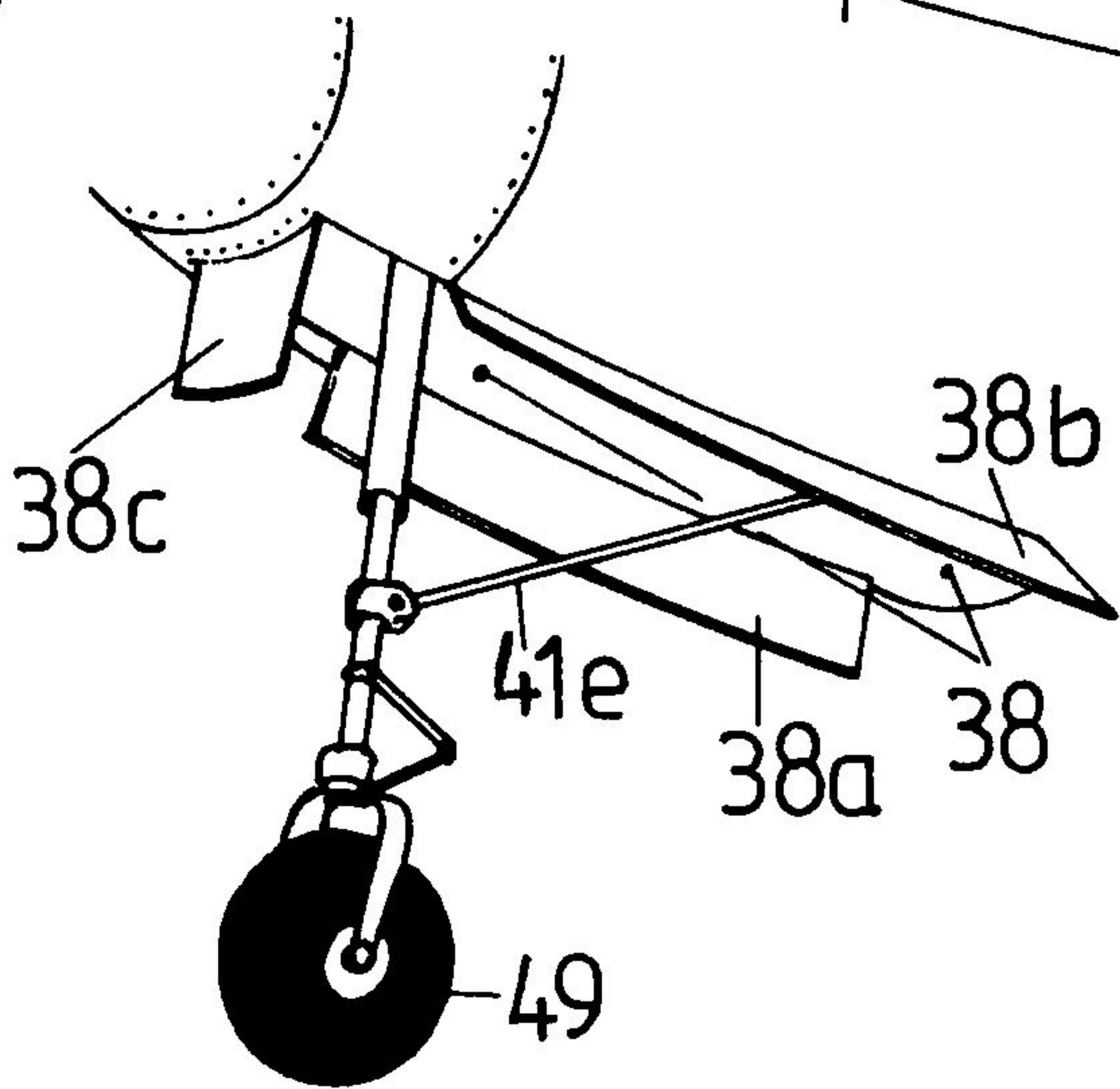
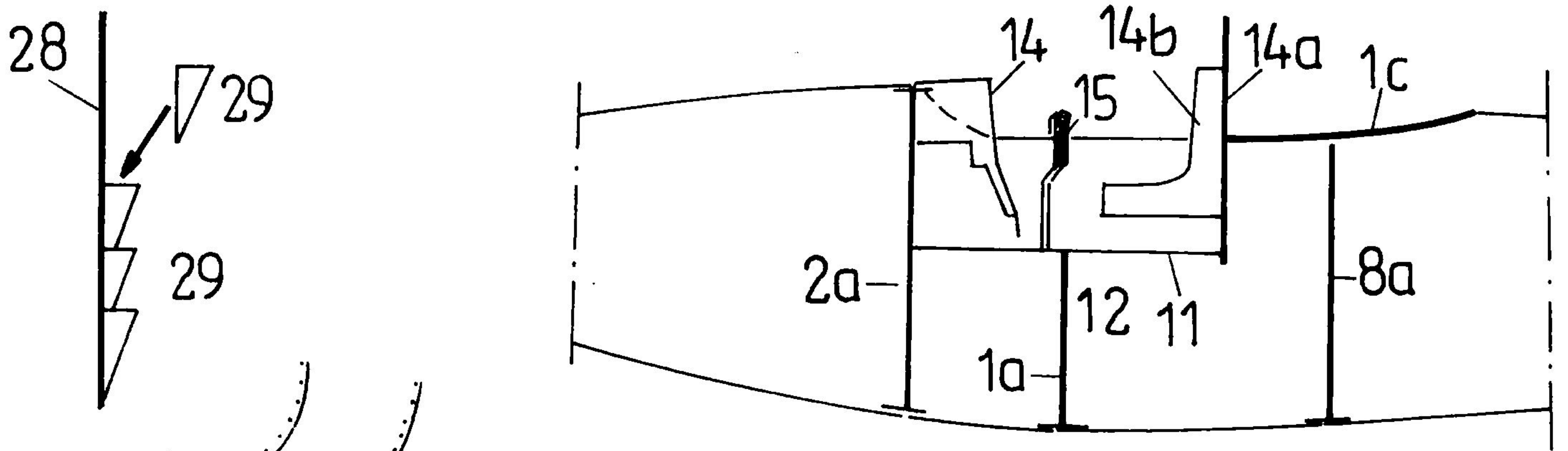
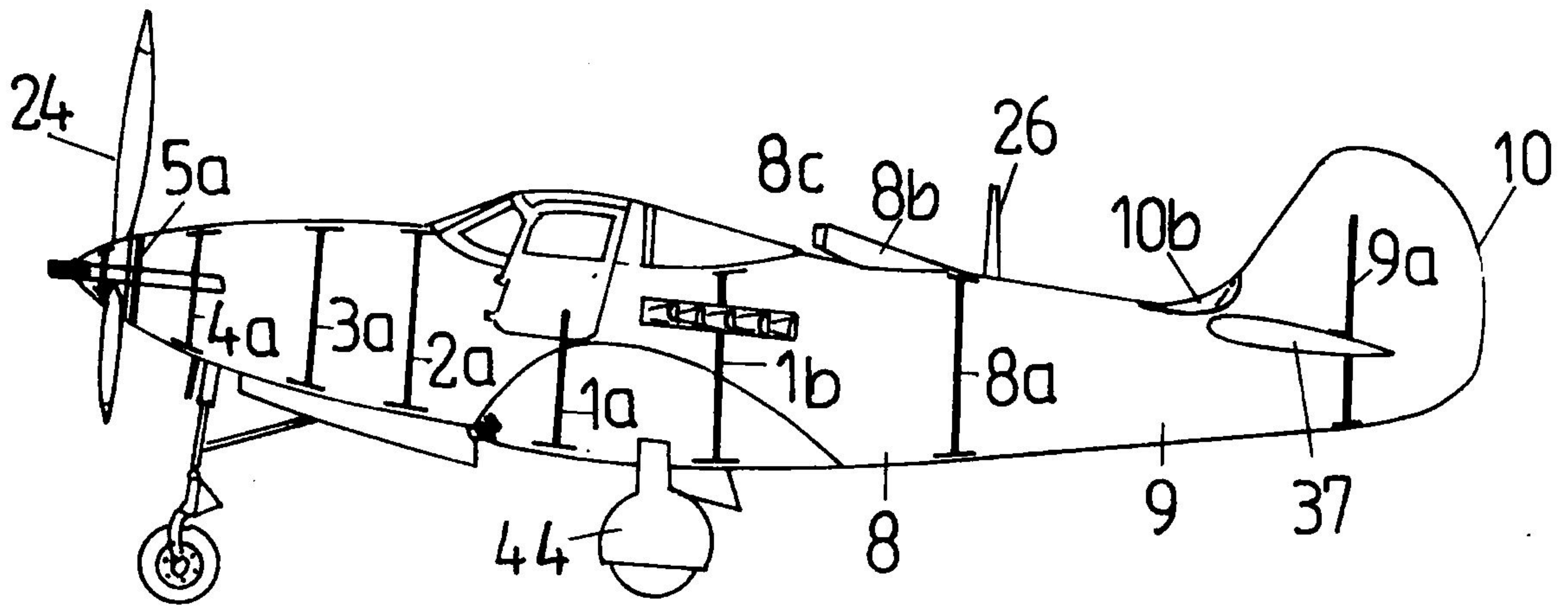

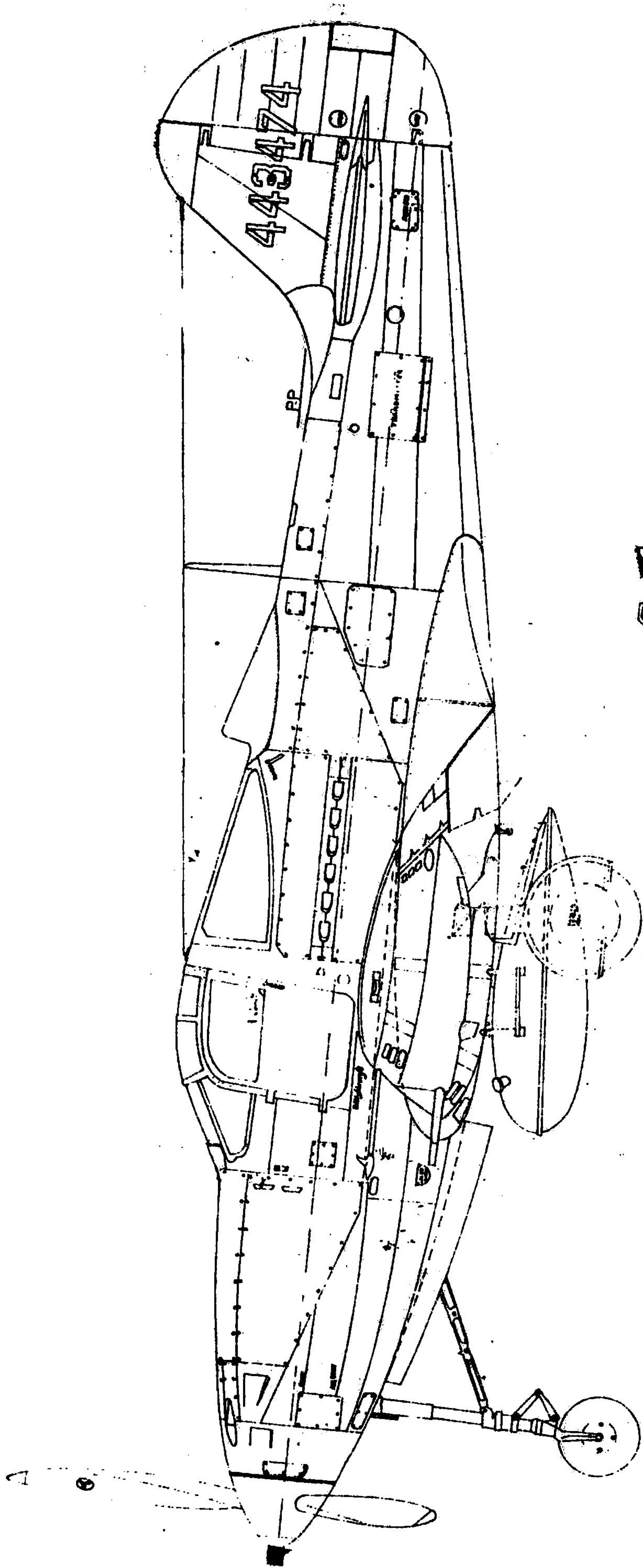

RZUT KOŁA PRZEDNIEGO SPROWADZONY
DO POZYCJI PIONOWEJ

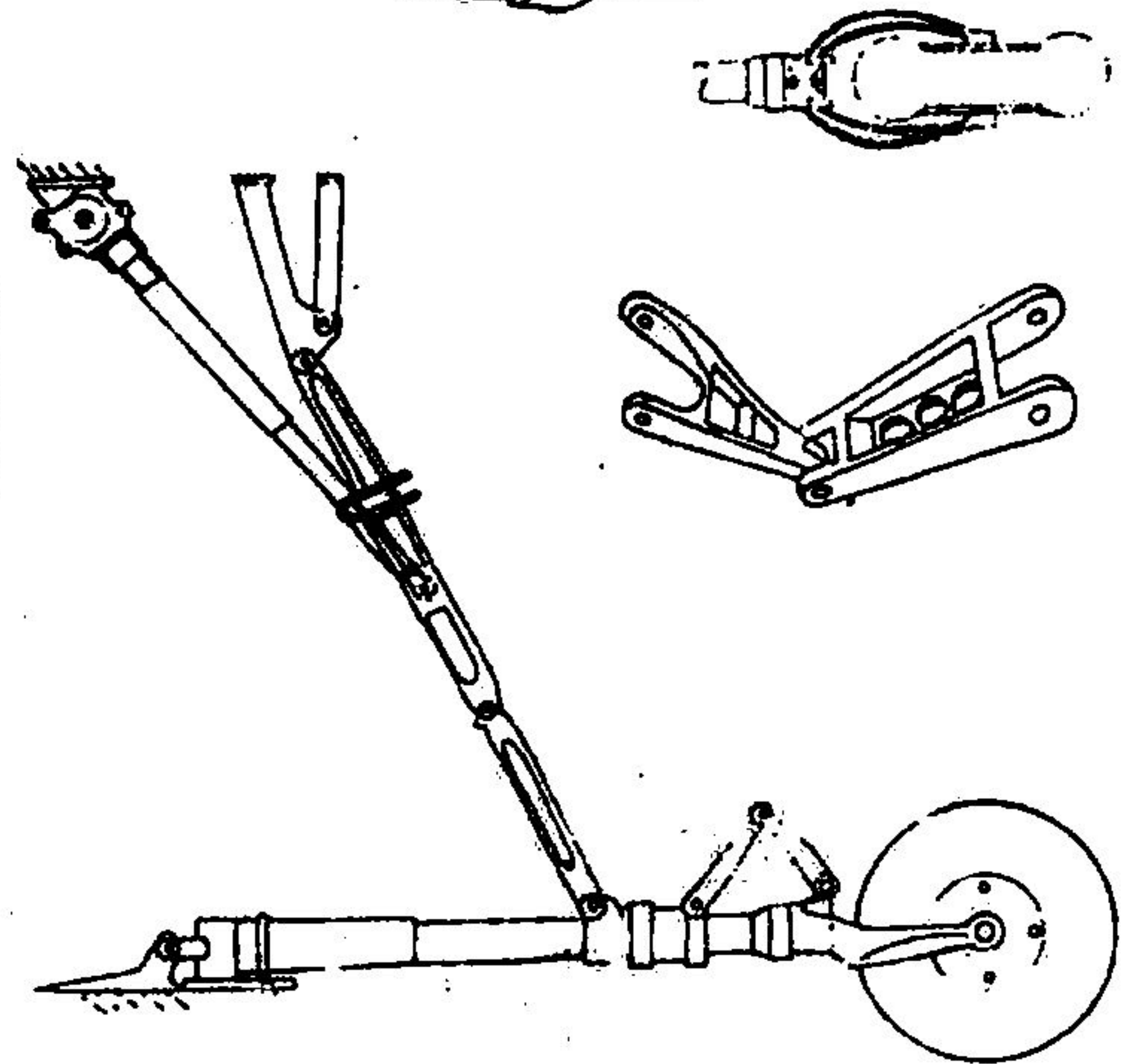

KĄT WYPRZEDZENIA KOŁA
PRZEDNIEGO W POŁOŻENIU
OTWARTYM WYNOŚI $4^{\circ}30'$.
PRZY ZAMYKANIU GOLEŃ
Z KOŁEM PRZEDNIM WY-
KONUJE OBRÓT O 91°

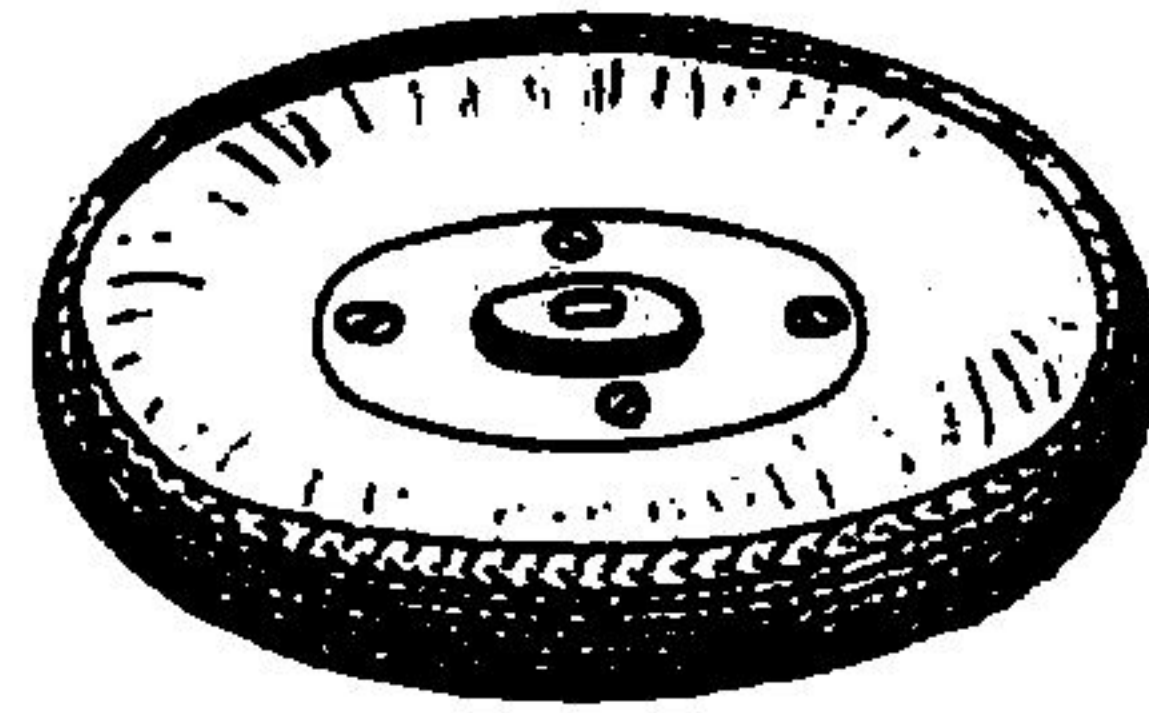

WIDOK PRZEDNIEGO KOŁA

BELL P-39Q AIRACOBRA

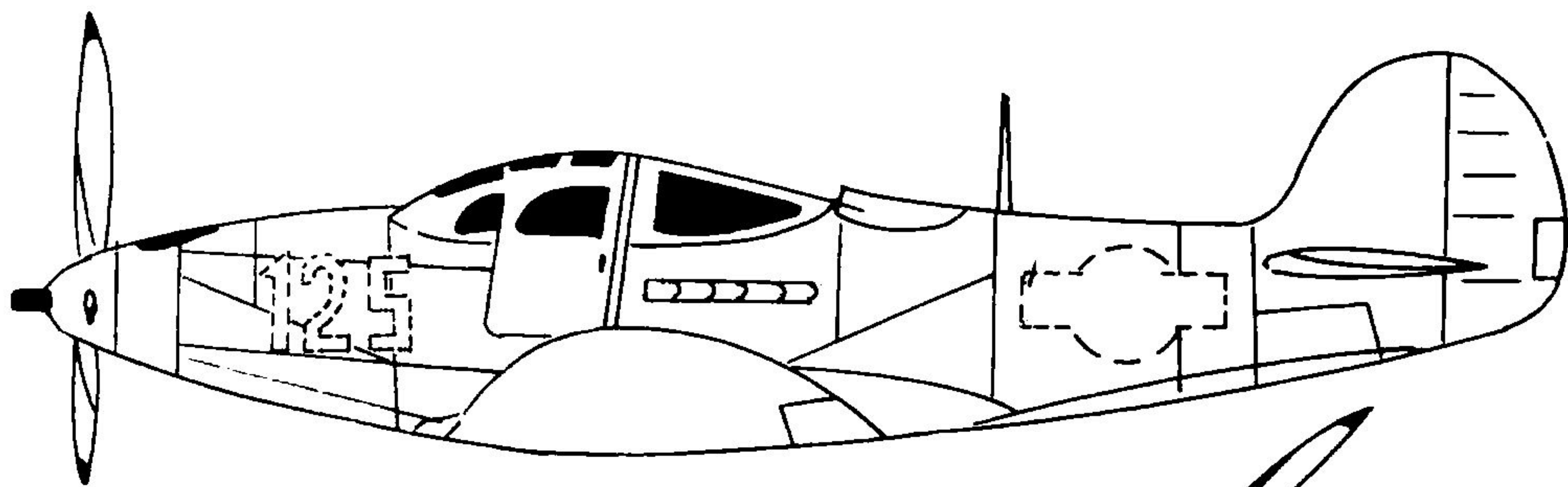

**AIR FORCE 362 Squadron
KALIFORNIA**

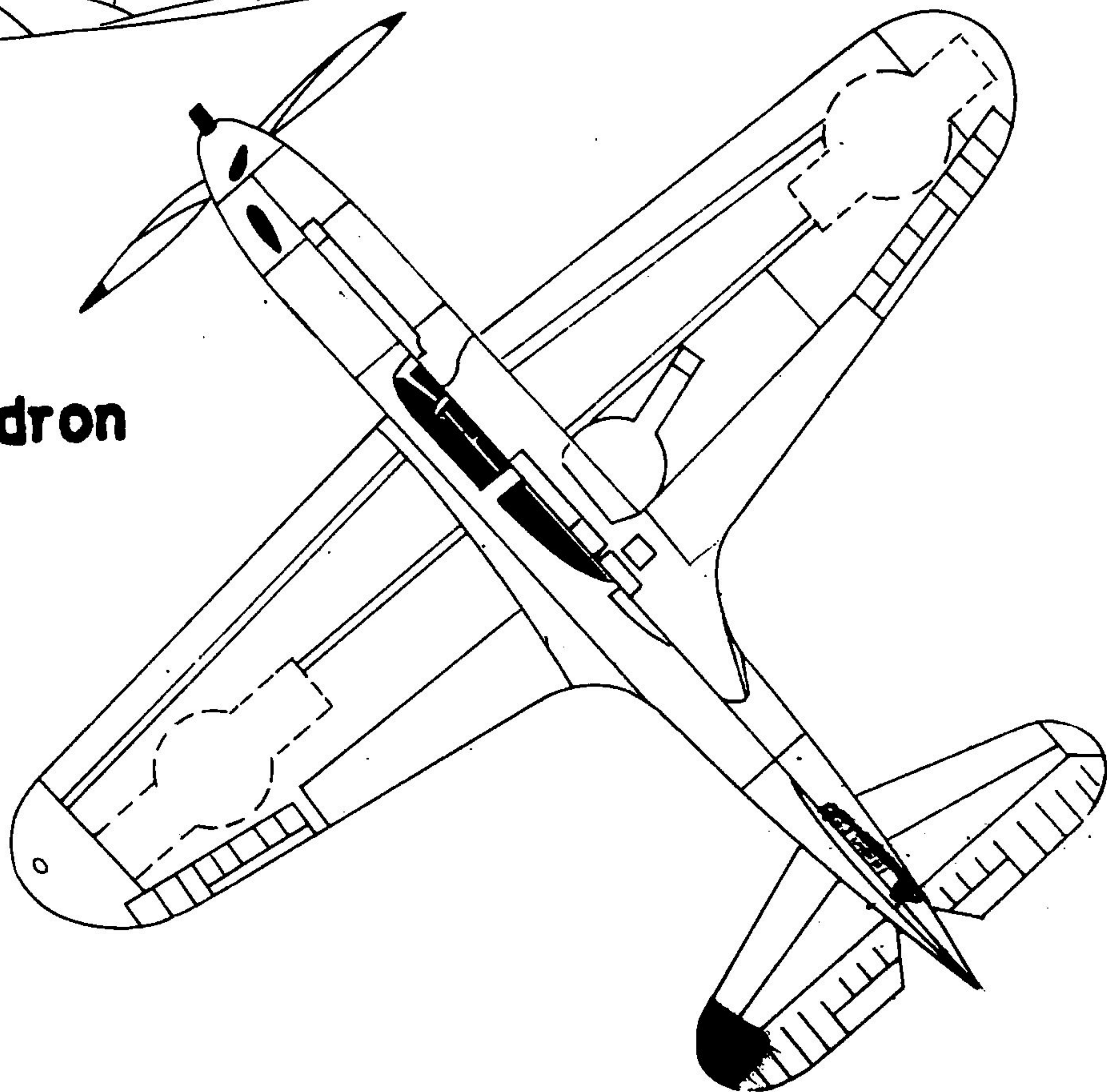

OPRACOWANIE: Michał GRABOWSKI
WYDAWNICTWO: Hobby Model
REDAKCJA: 56-400 Oleśnica Śl., ul. Sikorskiego 3E/7
DRUK: Zakład Poligraficzny, Oleśnica, ul. Przyjaźni 14
Wszelkie prawa zastrzeżone.
COPYRIGHT BY MG

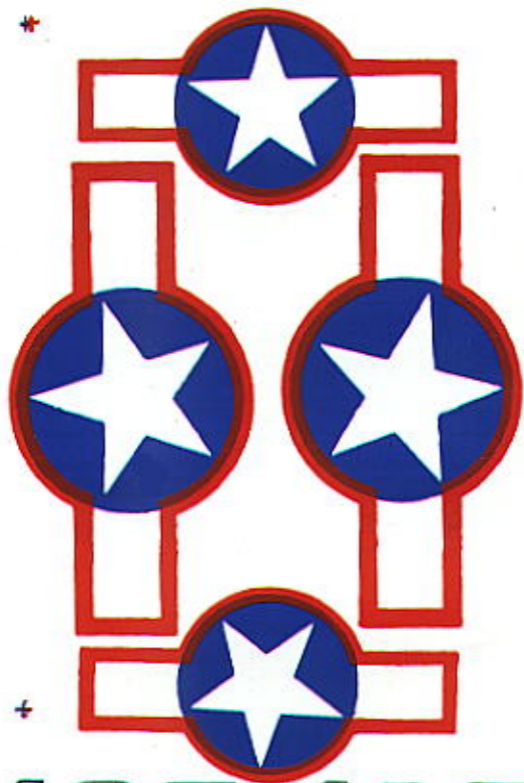

125 125