

# MILITARY MODEL

Messerschmitt

# Bf-109E-4/N

1:33

1/99

ISSN 1233-6874





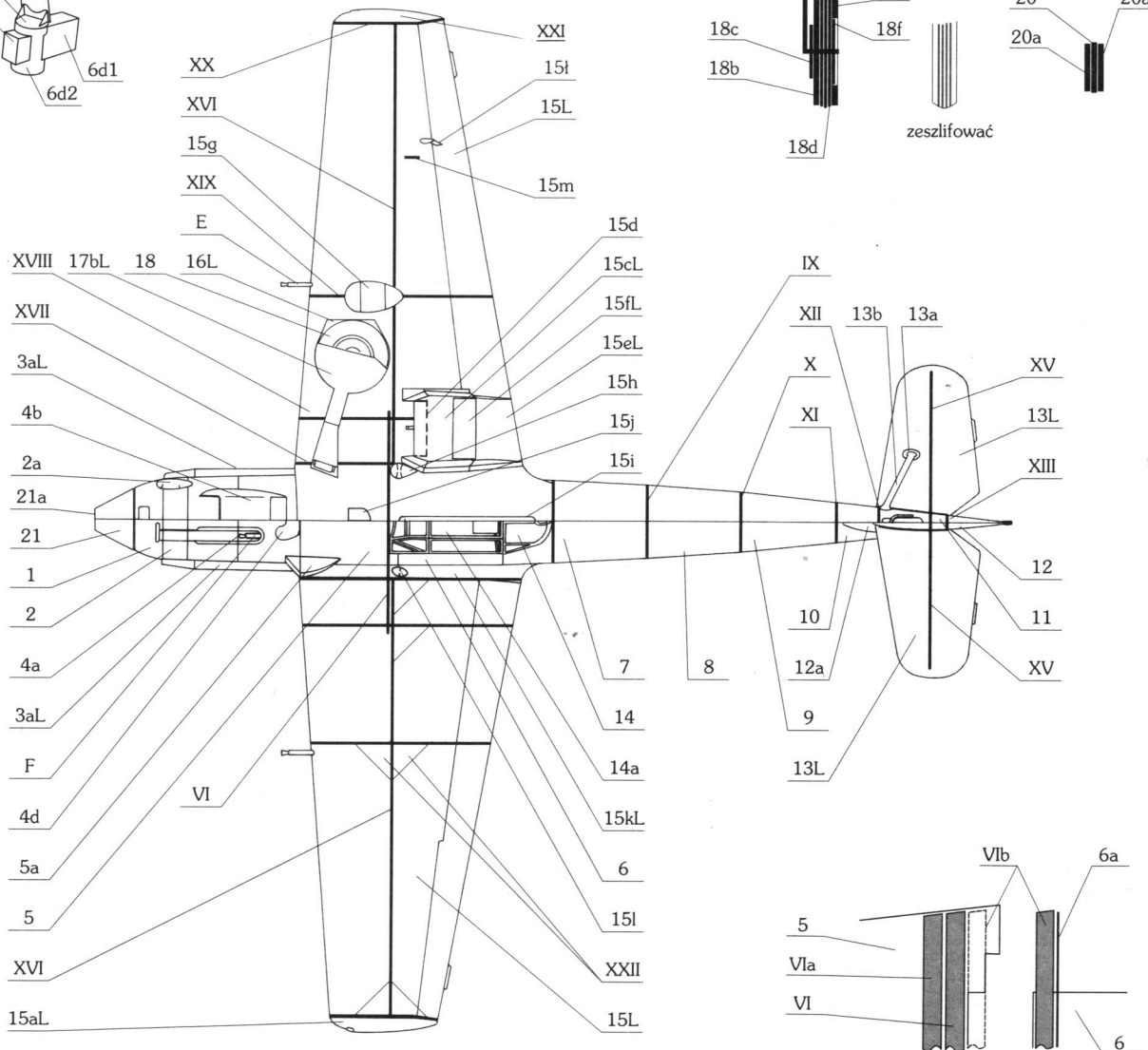
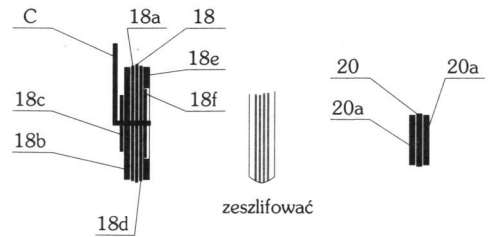
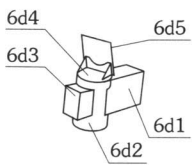
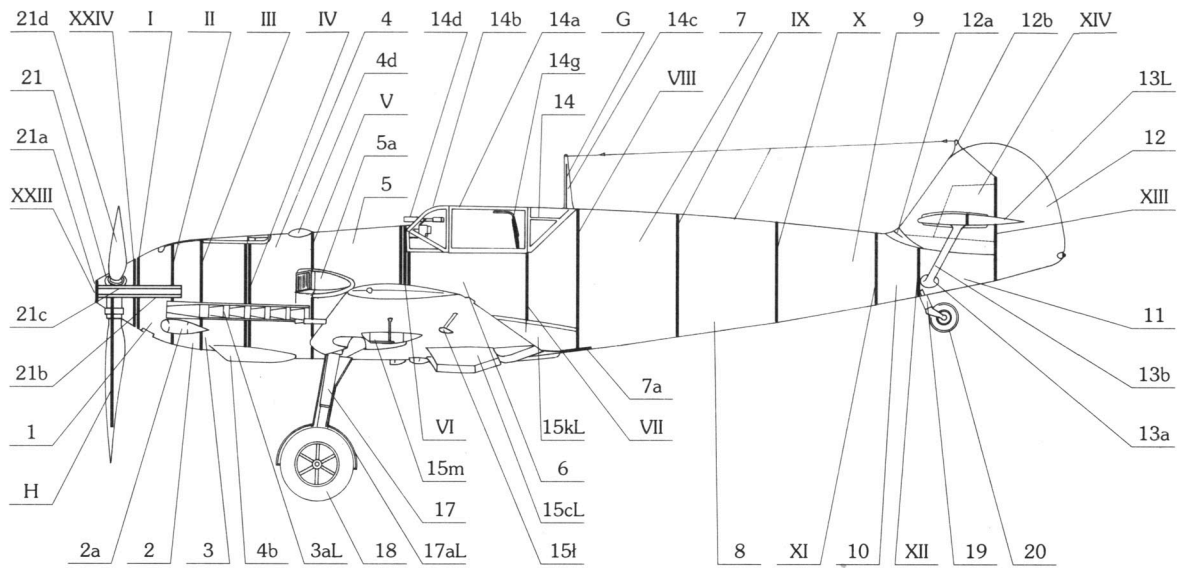

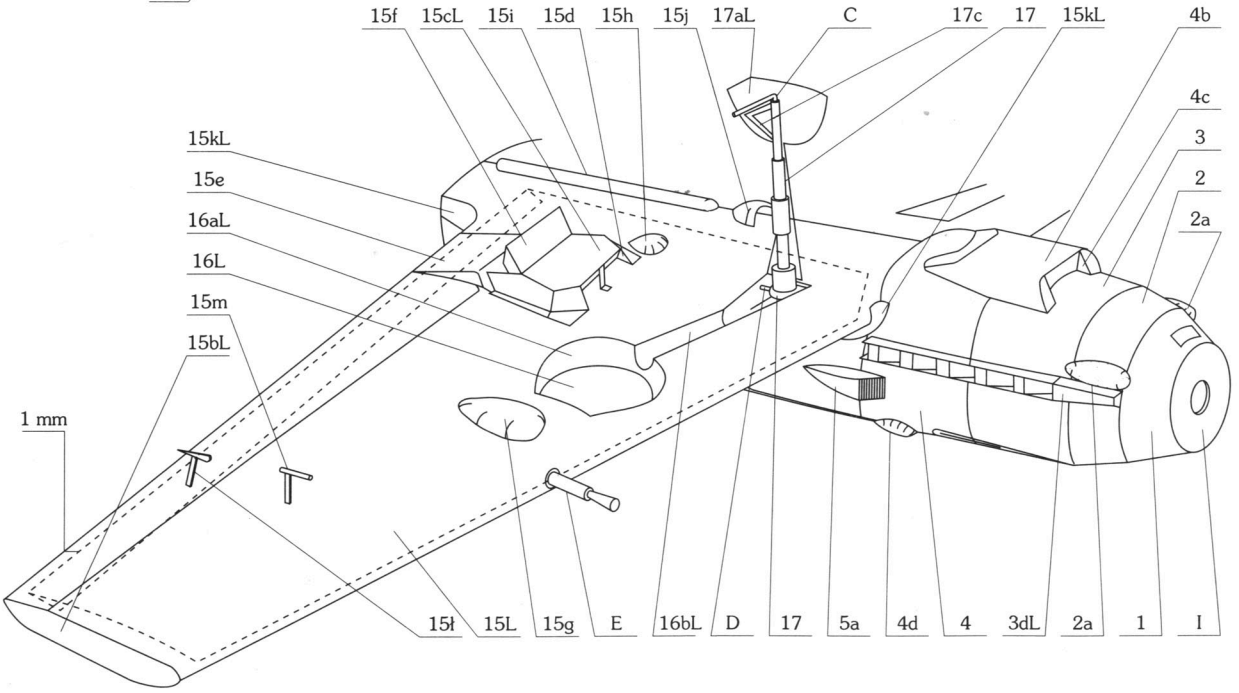
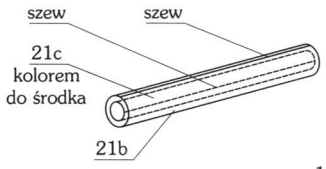
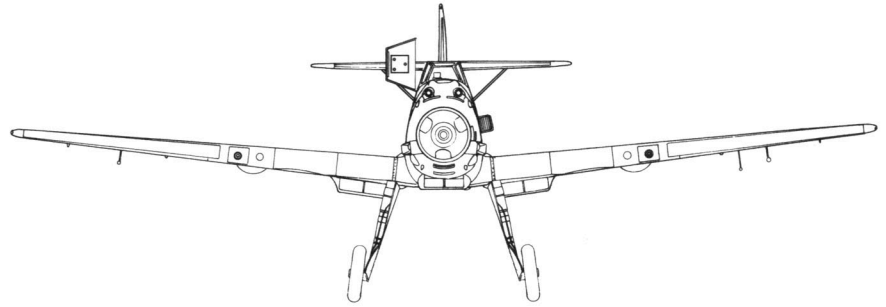
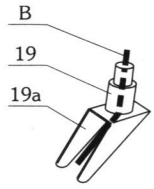
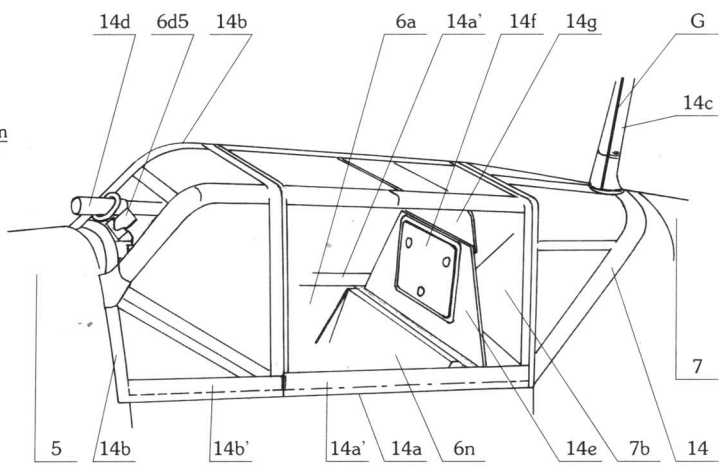
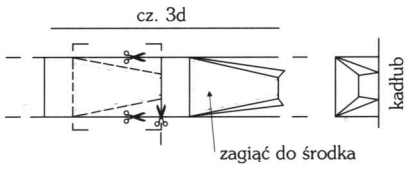
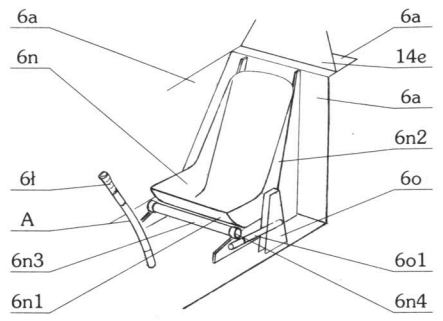
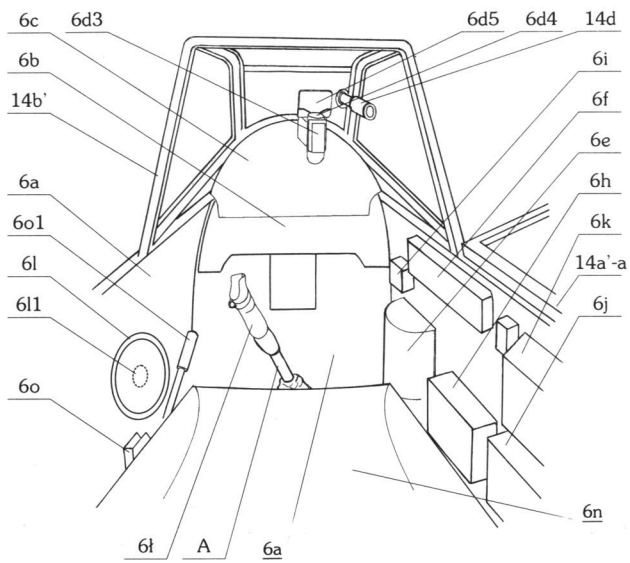

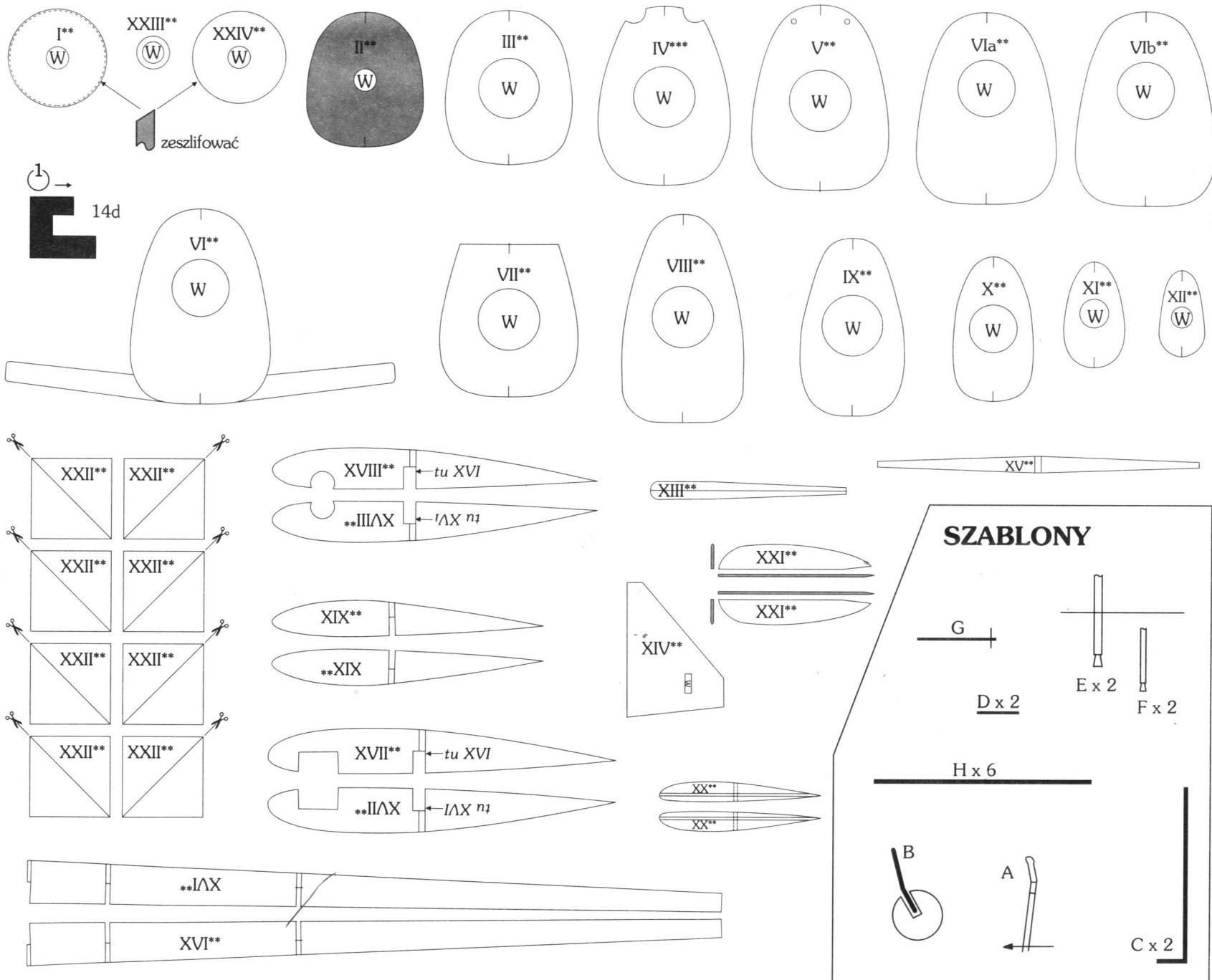

## Opis budowy

1. Przed rozpoczęciem budowy modelu przeanalizować dokładnie rysunki montażowe.
2. Stosować zalecane grubości kartonu oraz kleje szybkoschnące.

Wszystkie paski łączące (ząbkowane) i sklejki odciąć od segmentów i wkleić w nie do linii przerywanej. W połączone, za pomocą sklejek, w pierścieniu segmenty wkleić wręgi (przedtem dopasować je na sucho za pomocą papieru ściernego - wręgi powinny wchodzić w segmenty bez większego oporu). Numeracja elementów odpowiada kolejności ich montażu. Skleić kadłub. Wręgi IV wsunąć do połowy grubości w cz. 4 - musi na niej



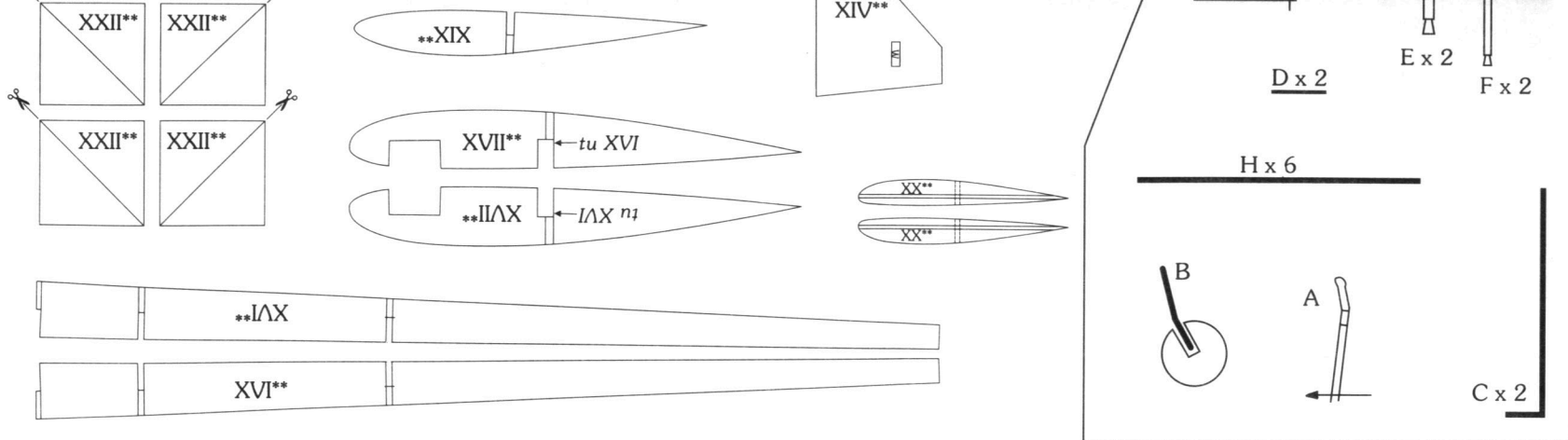

## Opis budowy

1. Przed rozpoczęciem budowy modelu przeanalizować dokładnie rysunki montażowe.
2. Stosować zalecane grubości kartonu oraz kleje szybkoschnące.
3. Wszystkie elementy wycinać po linii, a przed przyklejeniu starannie uformować i dopasować. Krawędzie wręg zeszlifować zgodnie z kształtem kadłuba.
4. Szablony (oznaczone dużymi literami) wykonać z drewna lub drutu zalecanej grubości zgodnie z kształtem (rysunki szablonów w skali 1:1).
5. Elementy owalne uformować np. przeciągając po krawędzi stołu.
6. Wszystkie ubytki koloru powstałe na skutek rozcinania, wycinania, szlifowania uzupełnić odpowiednim kolorem.
7. Ścisłe przestrzegać niżej podanych oznaczeń:
  - W - wyciąć
  - zwinąć ciasno (strzałka wskazuje kierunek zwijania)
  - zwinąć w rurkę
  - nawinać na walec grubości 1 mm
  - rozciąć
  - złożyć i skleić
  - kierunek przodu modelu
  - L - lewa strona
  - P - prawa strona
  - \* - podkleić kartonem grubości 0,5 mm
  - \*\* - podkleić kartonem grubości 1 mm
  - \*\*\* - podkleić kartonem grubości 2 mm
  - \*' - podkleić brystolem
8. Linie zagięć (oznaczone są dwiema kreskami, wzdłuż których należy część zagiąć) lekko naciąć - najlepiej po niezadrukowanej stronie.

Wszystkie paski łączące (ząbkowane) i sklejkę odciąć od segmentów i wkleić w nie do linii przerywanej. W połączone, za pomocą sklejek, w pierścieniu segmenty wkleić wręgi (przedtem dopasować je na sucho za pomocą papieru ściernego - wręgi powinny wchodzić w segmenty bez większego oporu).

Numeracja elementów odpowiada kolejności ich montażu.

Skleić kadłub. Wręgę IV wsunąć do połowy grubości w cz. 4 - musi na niej oprzeć się cz. 3.

Rury wydechowe (cz. 3d). Rozciąć miejsca wskazane na rysunku. Miejsca zagięć (oznaczone linią przerywaną) naciąć. Elementy uformować i przykleić na styk do kadłuba. Do wręgi VI dokleić wręgę VIa (z przodu) - całość zeszlifować (w górnej części) i wsunąć w segment 5. Wręgę VIIb zeszlifować i wkleić w segment 6.

Pasek cz. 7a łączy rozcięcie w cz. 7 (pod wręgą VIII).

Wnętrze kabiny pilota (cz. 6a) uformować, następnie wyposażać tzn. wkleić cz. 6b, c, d, e, f, g, h, i, j, k, l - następnie skleić w pudełko i wmontować w segment 6.

Wstawić fotel (cz. 6m, n) i drążek sterowy (cz. 6l + szablon A).

Ośłona kabiny (cz. 14) - do wycinania stosować nóż introligatorski.

Wyciąć elementy zewnętrzne (cz. 14', 14a, 14b) i uformować (nacinając tępych nożem po niezadrukowanej stronie). Wyciąć najpierw wewnętrzne pola w cz. 14', 14a', 14b'. Następnie całość nakleić na kawałek folii (imitującej oszklenie) i wyciąć. Poszczególne kawałki cz. 14', 14a', 14b' wklejać odpowiednio w cz. 14, 14a, 14b zaczynając od środkowego fragmentu.

Skrzydło (cz. 15). Należy wzmocnić dolną powierzchnię skrzydła cienkim brystolem (tylną część wzmocnienia odgiąć do góry na kształt sklejkę). Wyciąć miejsce na luk podwozia i wkleić od środka elementy luku (cz. 16, 16a, 16b).

Następnie zmontować szkielet skrzydła (wstawić dopasowując wycięcia we wręgach XVII i XVIII do sklejonych wcześniej luków podwozia (wręga XX powinna znajdować się na krawędzi poszycia skrzydła). Skleić poszycie skrzydła (cz. 15) oraz pozostałe elementy - cz. 15a, 15b, 15k ponacinając na głębokość ok. 1-2 mm i wyprofilować. Skrzydło nasunąć na bagno (wręga VI) i przykleić do kadłuba - od góry za pomocą cz. 15k.

Działka (szablon E) wykonać z okrągłego patyczka o grubości 1,5 mm, karabiny maszynowe (szablon F) z patyczka o grubości 1 mm.

Lewy karabin maszynowy wystawić z kadłuba do końca cz. 4a, natomiast prawy o 3 mm mniej. Szablony działek i karabinów maszynowych pomalować na kolor szaro-czarny (czarny metaliczny).

Pozostałe elementy skleić i rozmieścić wg rysunków.

**SPRZEDAŻ TEGO PRODUKTU POZA TERENEM POLSKI  
JEST NIELEGALNA**

**ANY SALES OF THIS PRODUCT  
OUTSIDE POLAND IS ILLEGAL**

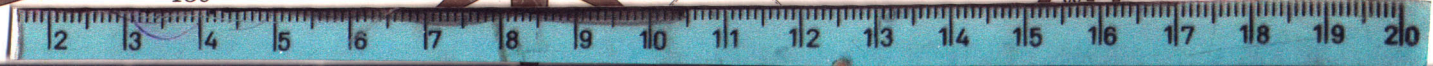
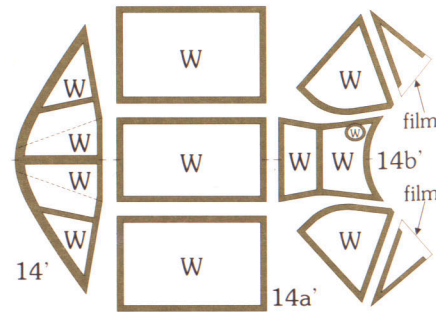
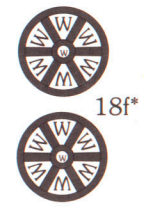
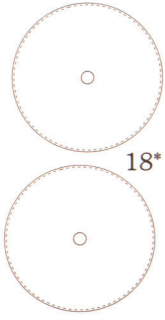
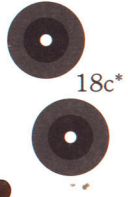
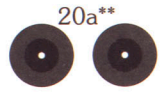
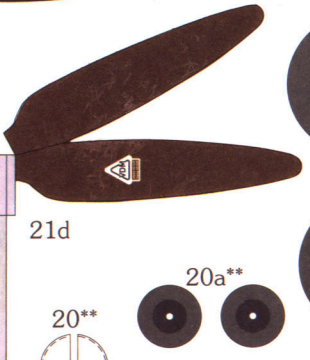
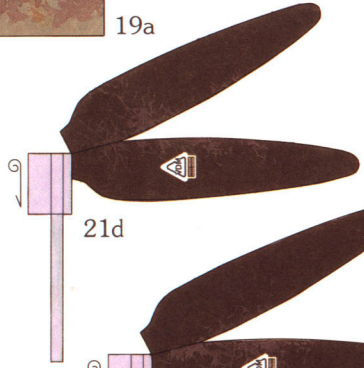
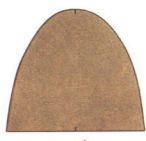
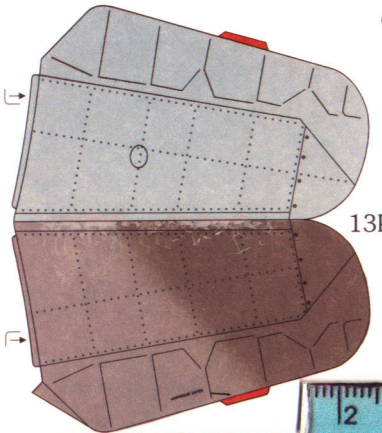
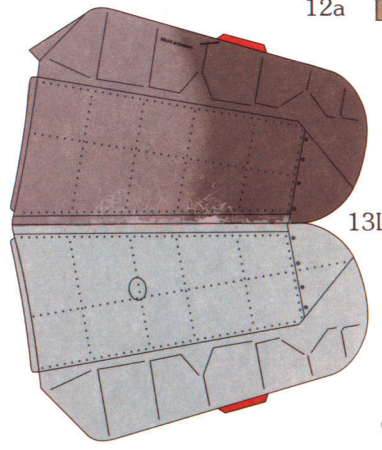
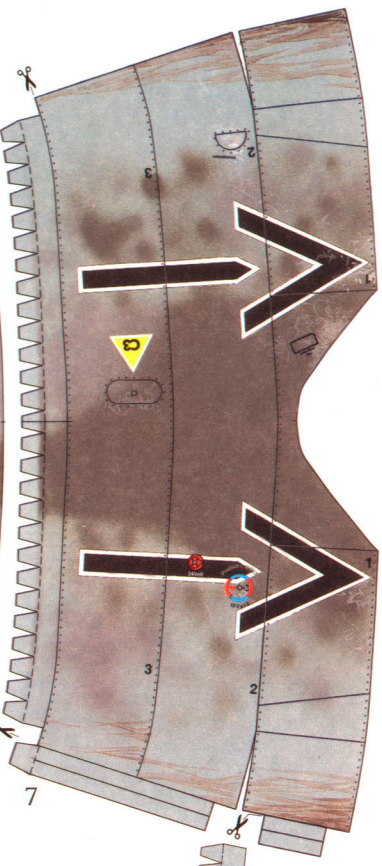
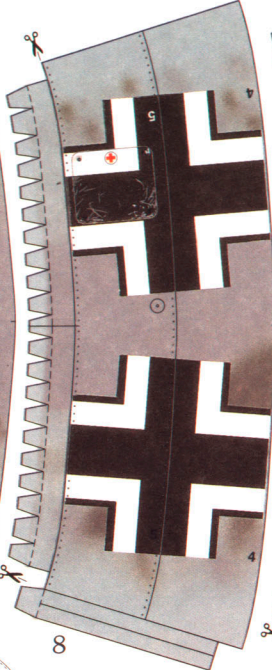
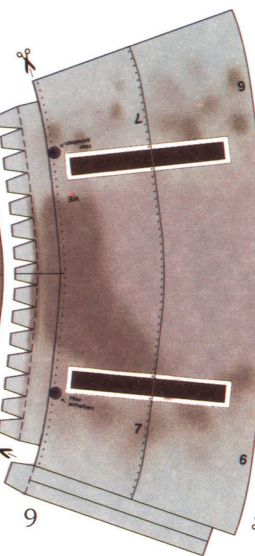
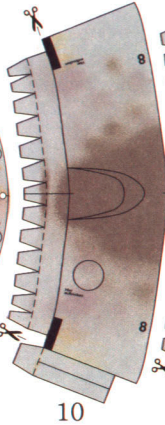
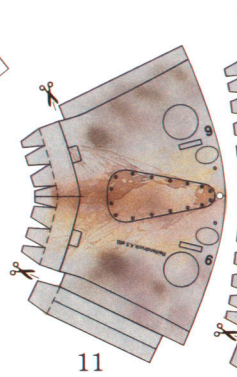
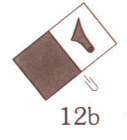
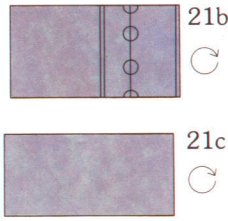
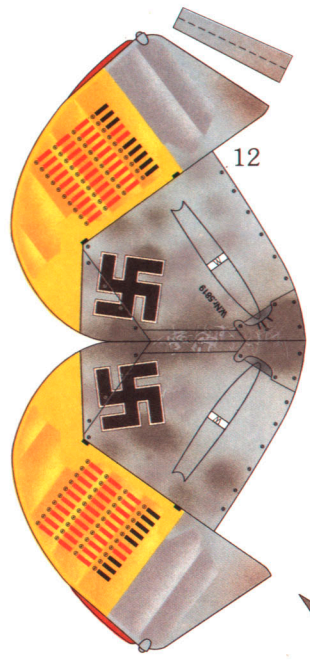



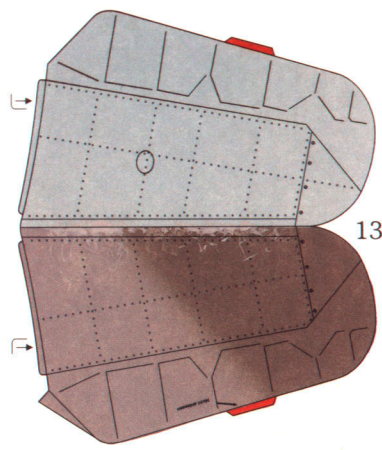
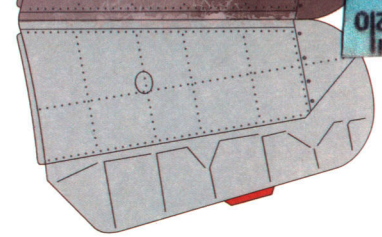

13P

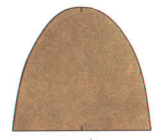

7b\*

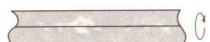

13b



14c

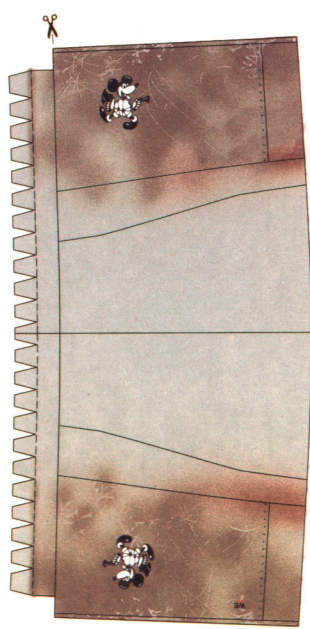

6

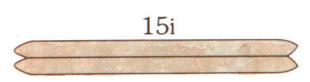

15i

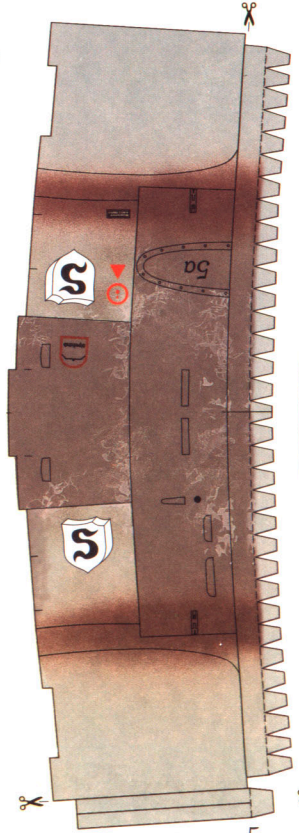

5

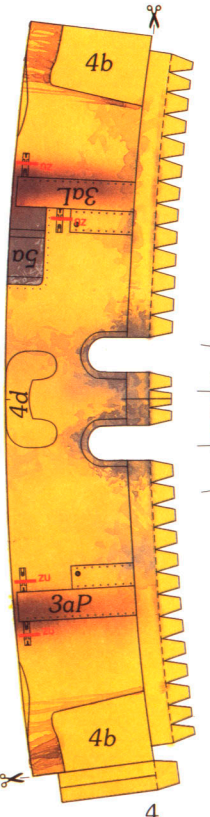

4

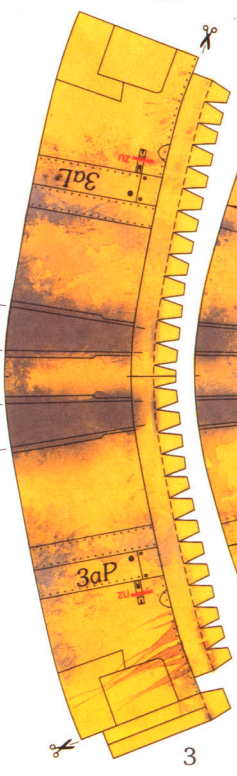

3



2

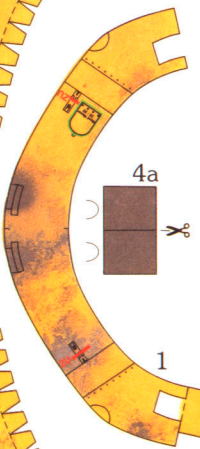

4a



4d

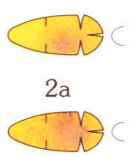

2a

4c

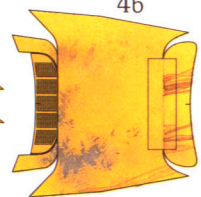

4b



3dL

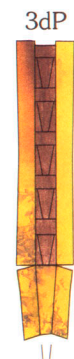

3dP

21d

21d



20\*\*



20a



20a\*\*

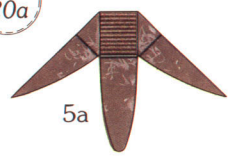

5a



18c

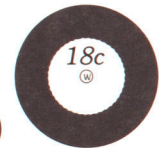

18c

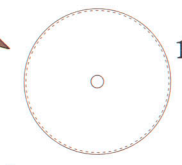

18a\*



18b\*\*

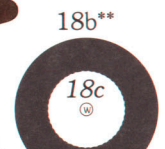

18c

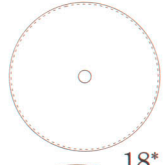

18\*

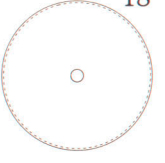

18\*



W



14'



W

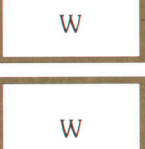

W



W

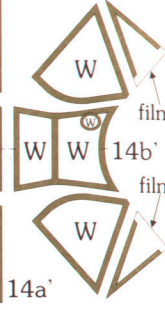

14b'



W



W

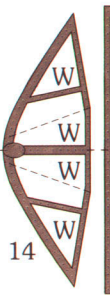

14



W

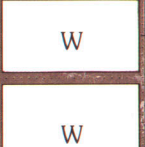

W



W

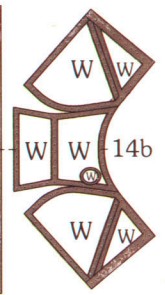

14b

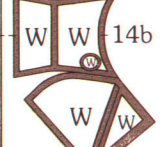

W



W

14a

14a'

21

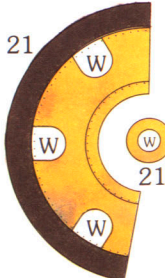

W

W

W

W

W

W

21a

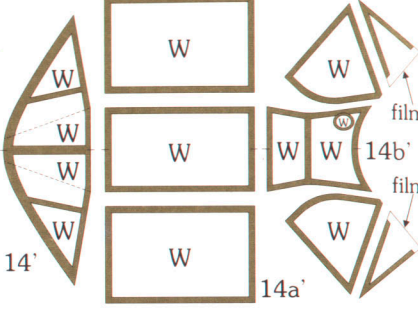

14a'

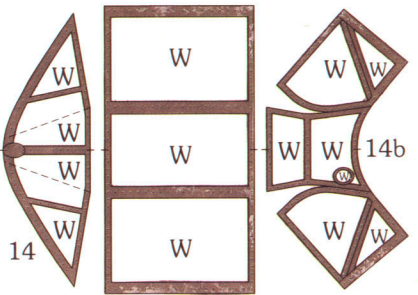

14b

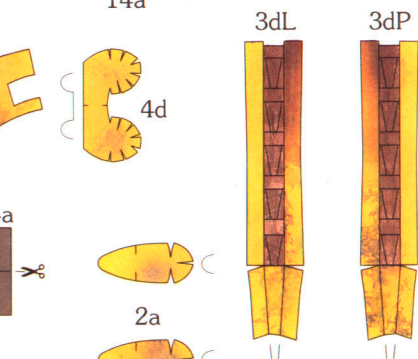

W

W

W

21a

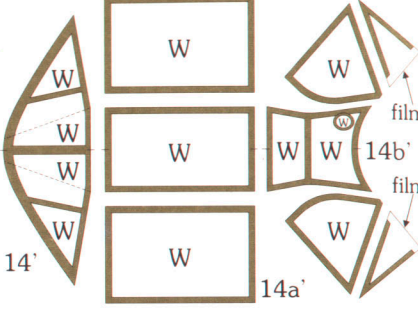

14b'

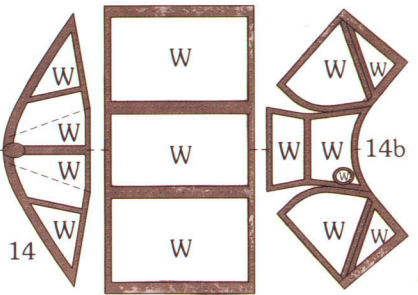

14c

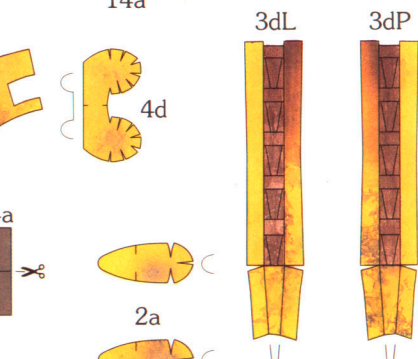

14d

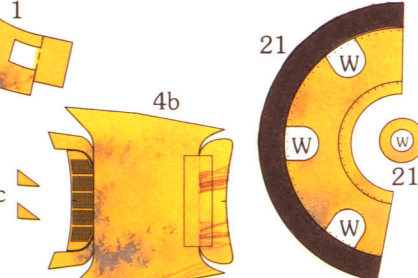

14e



14f\*

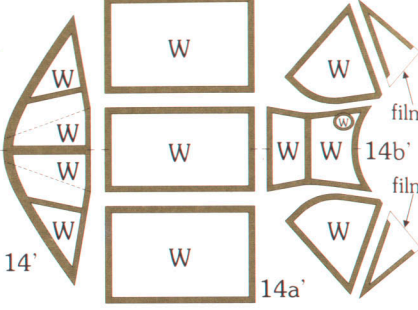

14f

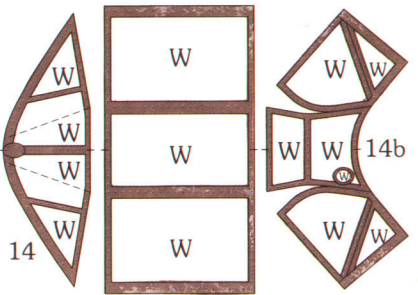

14g

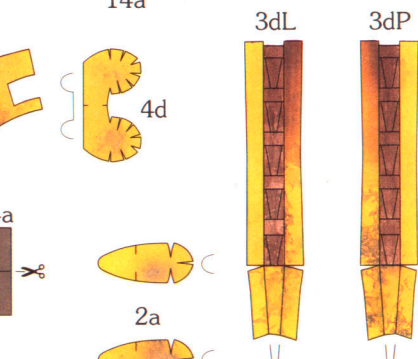

14h

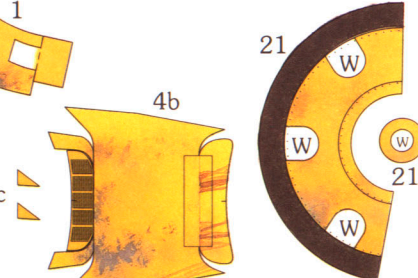

14i



14j



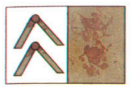

17c



15h



15j

15L



W

15g

15h

15d

15e



15i

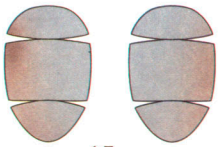

15g

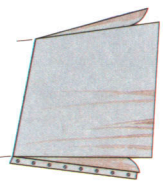

15cP

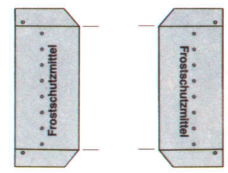

15fP

6d3

15fL

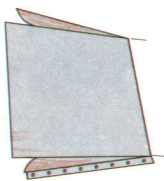

15cL

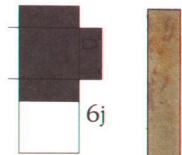

6j

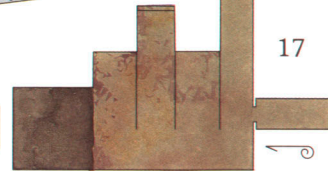

17

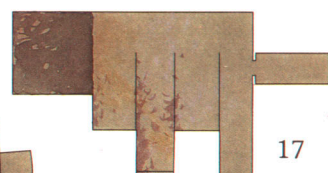

17

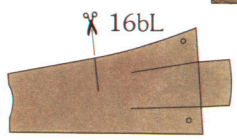

16bL

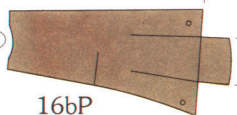

16bP

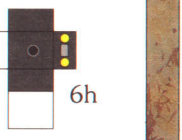

6h



6k



6e

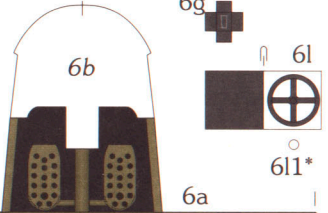

6b

6g

6l

6l1\*

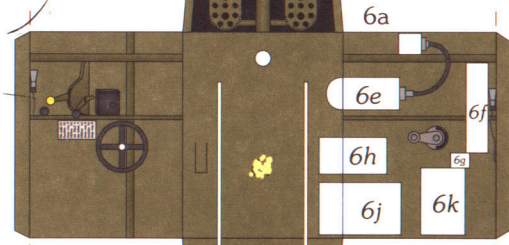

6a

6e

6h

6j

6f

6g

6k

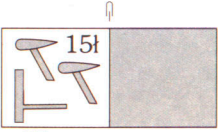

15l

15m

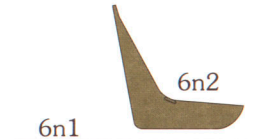

6n1

6n2

6n2

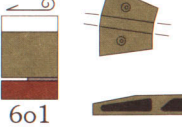

6o1

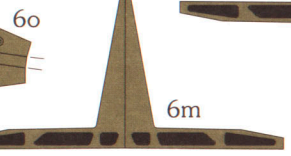

6m

6i



14f\*



14g

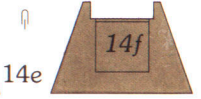

14e



14f



14e

14g



6f

6t

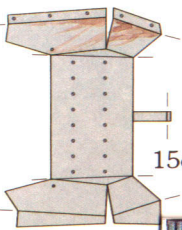
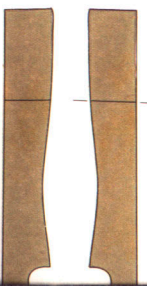

15cL

6b\*

6c

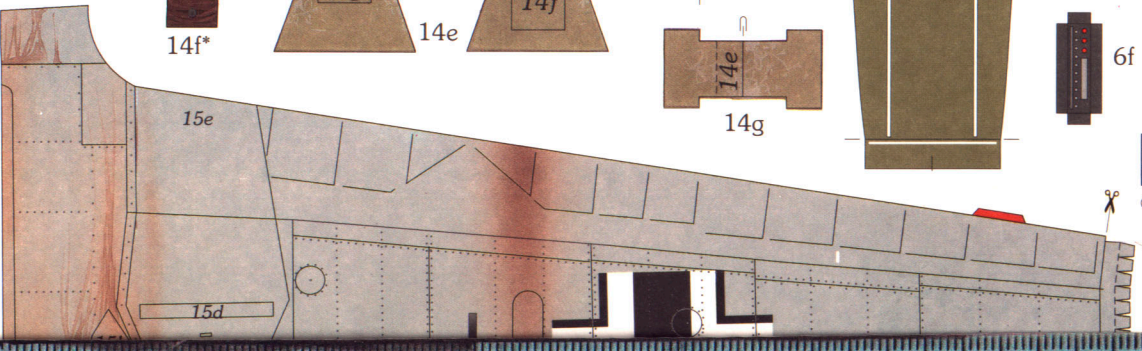

15d





