

ISBN 83-86163-19-4

1:33

GPM

NR
76

MODEL KARTONOWY

Boeing B-29 SUPERFORTRESS



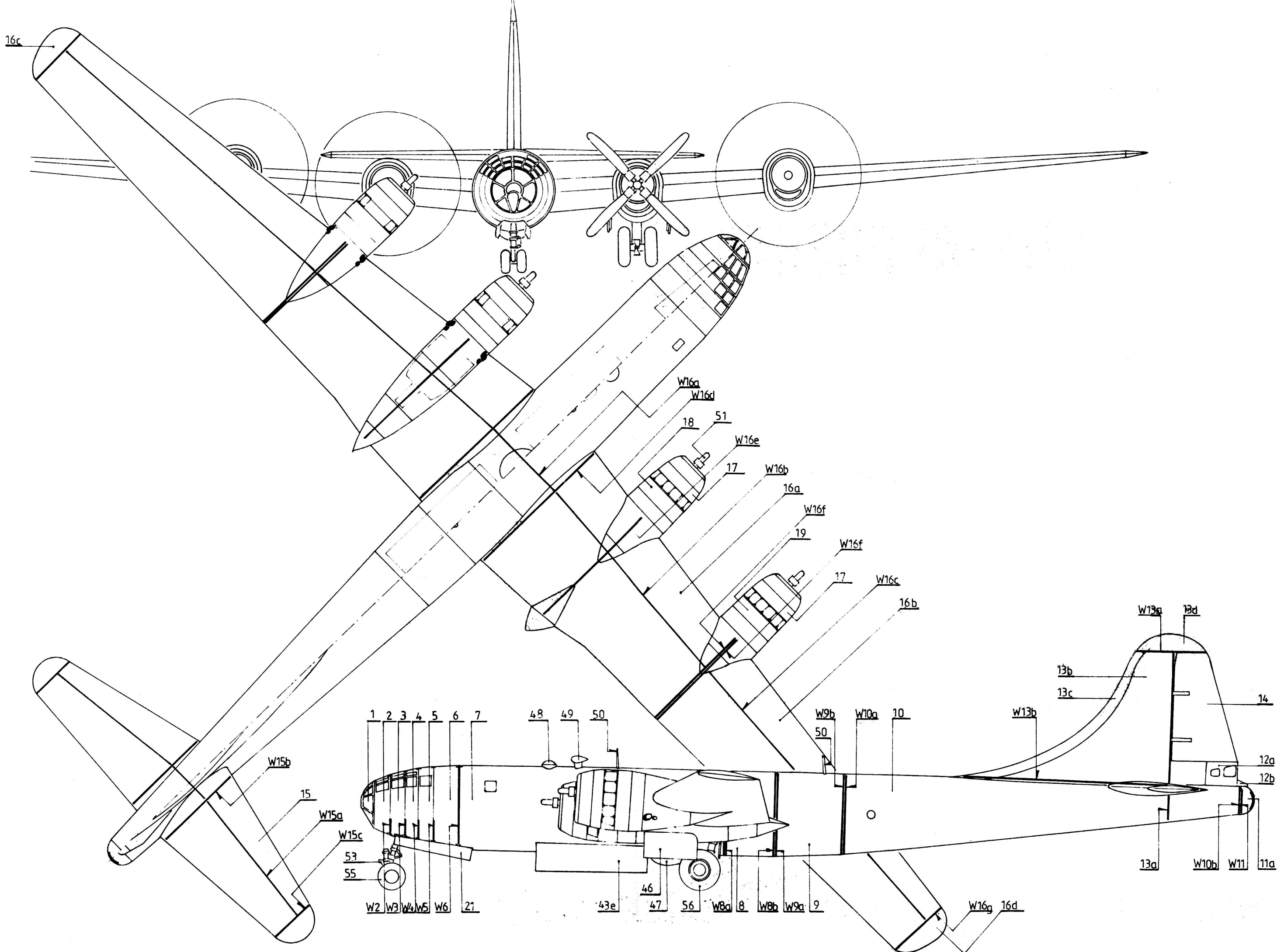

B-29 Superfortress

Samolot Boeing B-29 Superfortress był rozwinięciem samolotu B-17 Flying Fortress. Prototyp oblatano w 1942 r. Wprowadzono w nim wiele nowych rozwiązań w postaci ciśnieniowych kabin załogi, zdalnie sterowanych wieżyczek strzeleckich, przedniego podwozia z podwójnymi kołami.

Produkcję seryjną tego samolotu rozpoczęto w 1943 r. w trzech zakładach: Boeing, Bell, Martin. Do sierpnia 1945 r. wyprodukowano ponad 3000 egz. Ogółem wyprodukowano 3 965 sztuk, z czego poszczególnych wersji wyprodukowano następujące ilości: XB-29 - 3 szt., YB-29 - 14 szt., B-29 - 2518 szt. (w tym 1630 w zakładach Boeinga w Wichita, 357 w zakładach Bell'a w Atlancie, 531 w zakładach Martin'a w Omaha), B-29 A - 1119 szt., B-29 B - 311 szt.

W kolejnych wersjach B-29 A i B-29 B stopniowo redukowano uzbrojenie obronne do niezbędnego minimum, jako że pozwalała na to absolutna przewaga USAAF w powietrzu. Najśmieszniejszymi akcjami B-29 były masowe naloty samolotów stacjonujących na Marianach na Wyspy Japońskie oraz bombardowania atomowe Hiroshimy, Nagasaki. Model przedstawia samolot B-29 "Enola Gay", z którego 6 sierpnia 1945 roku zrzucono bombę atomową na Hiroshimę.

DANE TAKTYCZNO - TECHNICZNE SAMOLOTU B-29 SUPERFORTRESS:

Rozpiętość - 43,05 m
Długość - 30,17 m
Wysokość - 8,45 m
Załoga - 12 osób
Napęd - 4 silniki Wright R - 3350 o mocy 2200 KM
Masa - 62340 kg
Prędkość max - 580 km/h na wysokości 9100 m
Pułap - 11000 m
Zasięg - 9600 km
Uzbrojenie - 12 wkm; 1 działko 20 mm, 9070 kg bomb.
Samolot "Enola Gay" w czasie nalotu był całkowicie pozabawiony uzbrojenia obronnego.

OPIS BUDOWY:

UWAGA!

Części oznaczone literą P - strona prawa

Części oznaczone literą L - lewa strona

Pola oznaczone literą W - wycinamy

Wszystkie wręgi, żeberka, dźwigary, podłogę kabiny pilotów podklejamy tekturą.

Budowę modelu rozpoczynamy od wykonania przedniej części kadłuba. Segmenty: 1, 2, 3, 4, 5, 6 skleamy za pomocą sklejek. Następnie wklejamy wnękę przedniego podwozia cz.20 oraz wręgi: W2, W3, W4, W5. Do wnętrza przedniej części kadłuba wklejamy balast dociążający przednie podwozia. Nie polecam plasteliny. Radzę wykorzystać części metalowe np. nakrętki. Obecnie skleamy kabinę pilotów z wyposażeniem - w/g rys. pomocniczego. Wykorzystujemy części: 22a, b; 24, 25, 26, 27, 28, 33, 34, 35, 36, 37. Gotową podłogę wklejamy do wnętrza kadłuba.

Obecnie skleamy segment cz.7. Do wnętrza tego segmentu wklejamy w/g rys. pomocniczego wręgi: W7, 42,40; przedział radiowy - cz. 23 (z wyposażeniem tzn. cz. 29, 30, 31, 32) oraz wyposażenie komory bombowej, składające się z cz. 41, 43. Cz.37f przyklejamy do cz. 42. Część 43 g wklejamy pomiędzy cz. 43f, a pokrywy komory bombowej po ich przyklejeniu w dalszej fazie budowy. Segment 7 skleamy z przednią częścią kadłuba przy pomocy sklejek.

Kolejne segmenty skleamy przy pomocy wręg podwójnych. W tylne części segmentu 10 wklejamy wnętrze kabiny tylnego strzelca cz. 38, 39. Część 11a starannie formujemy i skleamy w czasie, po czym wycinamy otwór w/g kształtu zaznaczonego na cz. 11e. Część 11b skleamy w rurkę, którą następnie przyklejamy na środku cz.11. Z chusteczki higienicznej lub papieru toaletowego formujemy pokrowiec w/g rys. pomocniczego, który wklejamy do wnętrza cz.11a. Całe wnętrze cz.11a malujemy na czarno. Następnie skleamy statecznik pionowy oraz stanowisko strzelca ogonowego cz. 11 i 12. Do gotowego statecznika pionowego przyklejamy ster kierunku cz.14.

Kolejną częścią są stateczniki poziome cz. 15. Przy ich montażu zwracamy uwagę na symetrię.

Następnie skleamy skrzydła cz.16 - szczególnie starannie formujemy krawędź natarcia oraz miejsca łączenia skrzydeł z kadłubem. Łącznik lewego i prawego skrzydła cz. W16 a proponuję wykonać ze sklejek.

Obecnie wykonujemy silniki cz.17. Wszystkie silniki są identyczne, dlatego nie ma znaczenia do której gondoli dany silnik przykleimy. Silniki wykonujemy zgodnie z rysunkami montażowymi.

Następnie skleamy gondole silnikowe cz.18 i 19; cz.18 - gondole wewnętrzne; cz.19 - gondole zewnętrzne.

Do wnętrza gondoli wewnętrznych wklejamy podklejone tekturą wnęki podwozia głównego cz.46a.

Obecnie wykonujemy podwozie przednie cz.53 i 55 oraz główne 54 i 56 w/g rys. pomocniczego.

Następnie przyklejamy pokrywy komory przedniego podwozia cz. 21a, b; głównego podwozia cz. 46b, c oraz komor bombowej 43e (część ta stanowi wewnętrzną stronę pokrywy).

Obecnie wykonujemy elementy zewnętrzne, takie jak osłona radaru cz.47, kopułkę astro cz.48, 49, 50.

Z części 51a wykonujemy piasty śmigła. Część tą zwijamy w ciasną rurkę, szlifujemy na okrągło przód, malujemy na srebrno. Do piast przyklejamy łopaty śmigła cz.51 b, c, d.

Na koniec skleamy bombę cz.52, którą następnie wklejamy do komory bombowej.

SERIA:

ZESZYT 76

WYDAWCA:

ADRES KORESPONDENCYJNY:

WYDANIE I

MODEL KARTONOWY

B-29 "ENOLA GAY"

GPM ŁÓDŹ UL. ZGIERSKA 73/502 TEL. 57-94-40

GPM ŁÓDŹ 4 P.O. BOX 13

JUŻ WKRÓTCE !

CZOŁGI (1:25)

**PZKPFW TVI TIGER
PZKPFW TVI B KONIGSTIGER**

DZIAŁO PANCERNE (1:25)

JAGDTIGER

ŚMIGŁOWCE (1:33)

**SOKÓŁ
MI-14
MI-17**

PONADTO W CIĄGŁEJ SPRZEDAŻY:

SAMOLOTY SKALA 1:33

**AICHI VAL
HAWKER HURRICANE
P-51 MUSTANG
BETTY+ OHKA
PBY-2 CATALINA
JUNKERS 188
LIBERATOR B-24 J
HARRIER
SU-25 K
UH 60 BLACK HAWK
MI-28 HAVOC
B-52 D STRATOFORTRESS
A 7 CORSAIR
SU 7 B
WICKERS WELLINGTON
JUNKERS JU 87 G**

WOZY BOJOWE

**BRDM 2
PZKPFW 38
POCIĄG PANCERNY
KUBUŚ
MARDER III**

OKRETY SKALA 1:200

**USS MISSOURI
KIRISHIMA
LUTZOW
USS TICONDEROGA
DUNKERQUE**

OKRETY SKALA 1:300

**HMS HOOD
USS ENTERPRISE CVN 65
USS IOWA
SCHARNHORST
ORP "WICHER"
STRASBOURG
MUSASHI
GNEISENAU**

Zamówienia kierować na adres:

**GPM
90-954 ŁÓDŹ -4
SKR.13
TEL. 57-94-40**

Dokładny wykaz modeli wraz z cenami przesyłamy na życzenie.

Prowadzimy sprzedaż wysyłkową, opłata przy odbiorze przesyłki.

Przy zamówieniach powyżej 200000zł przesyłka na nasz koszt !

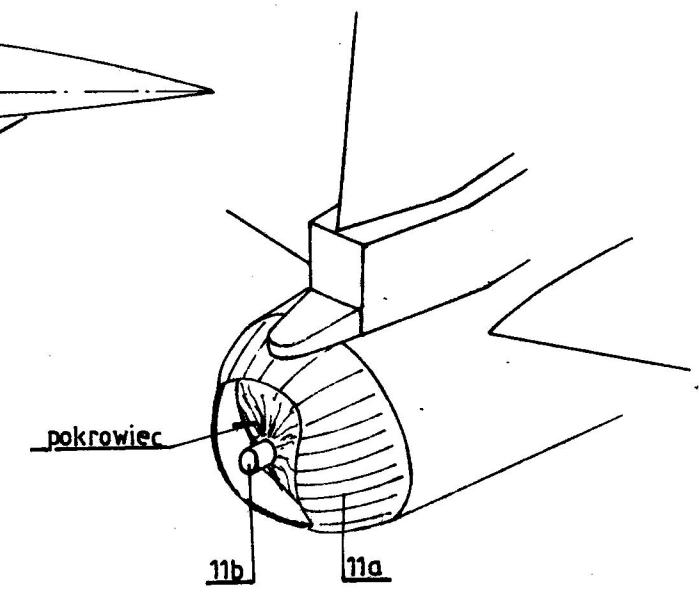
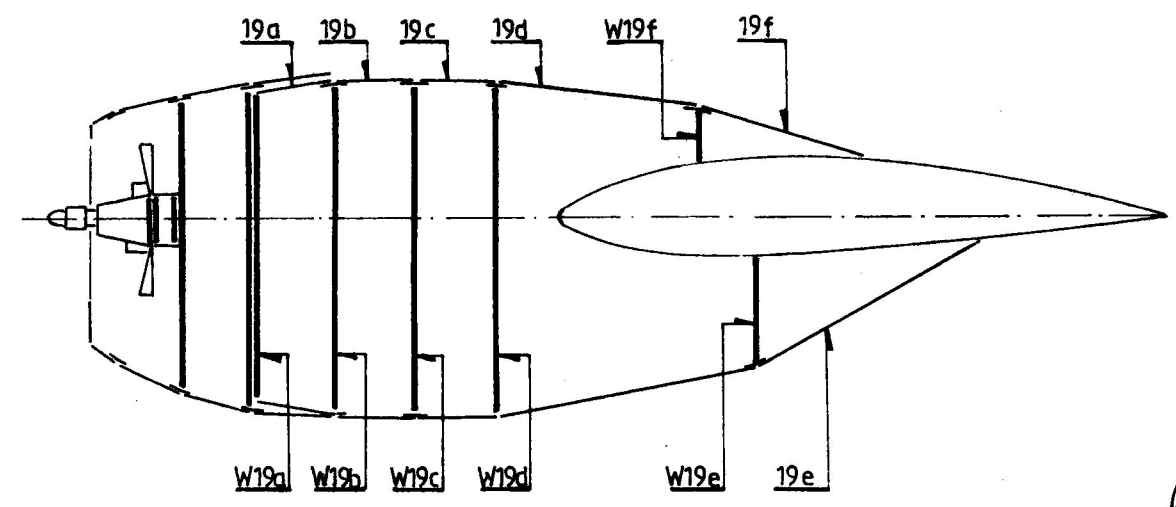
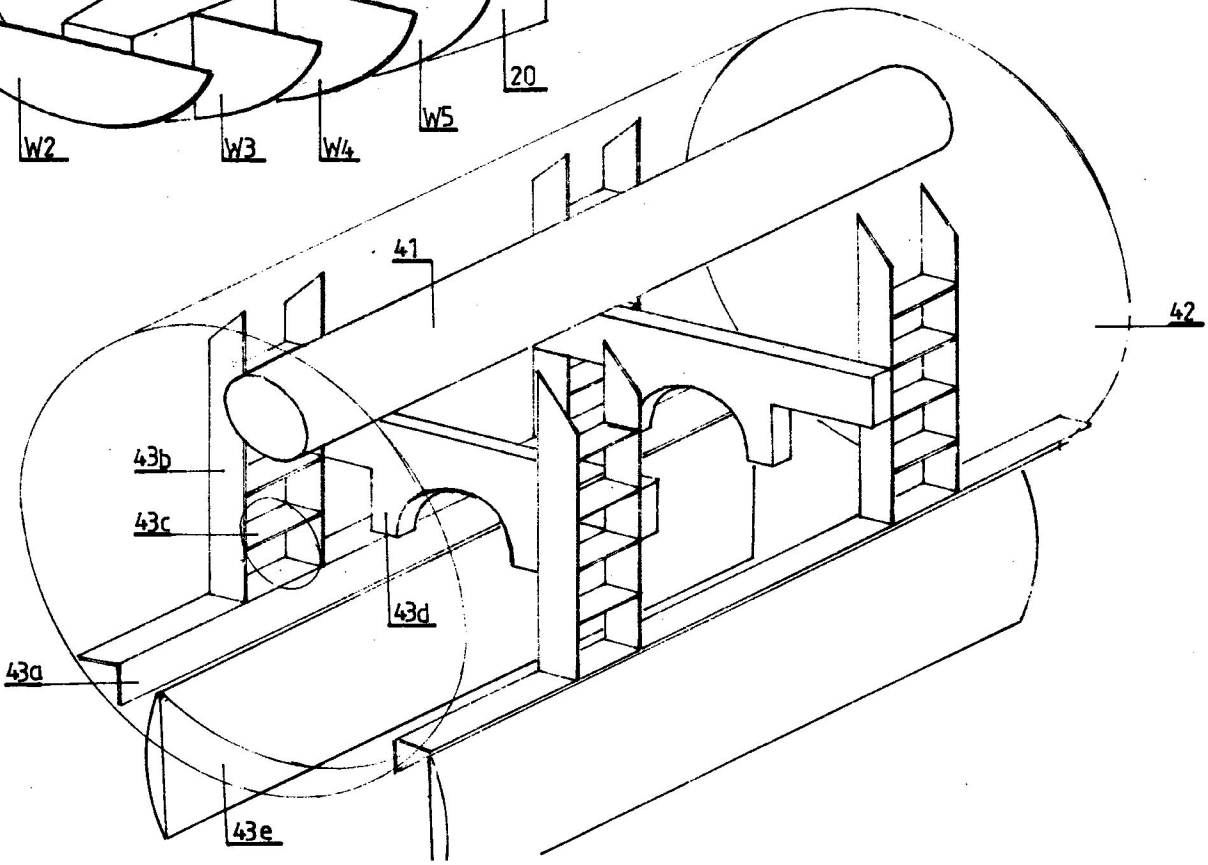
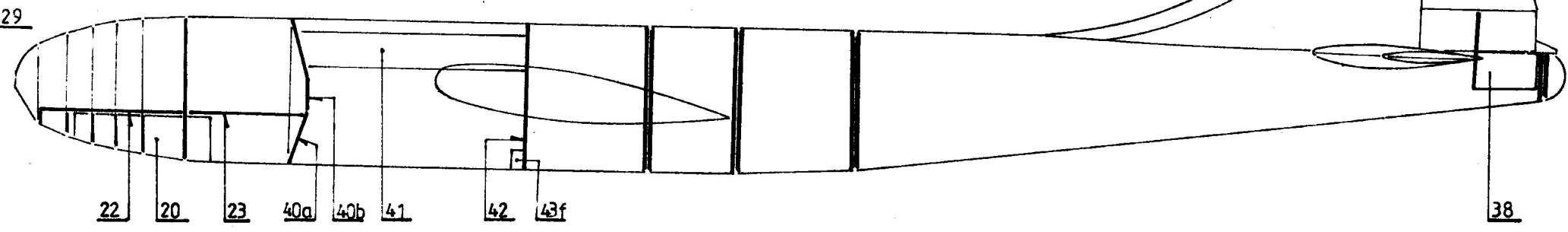
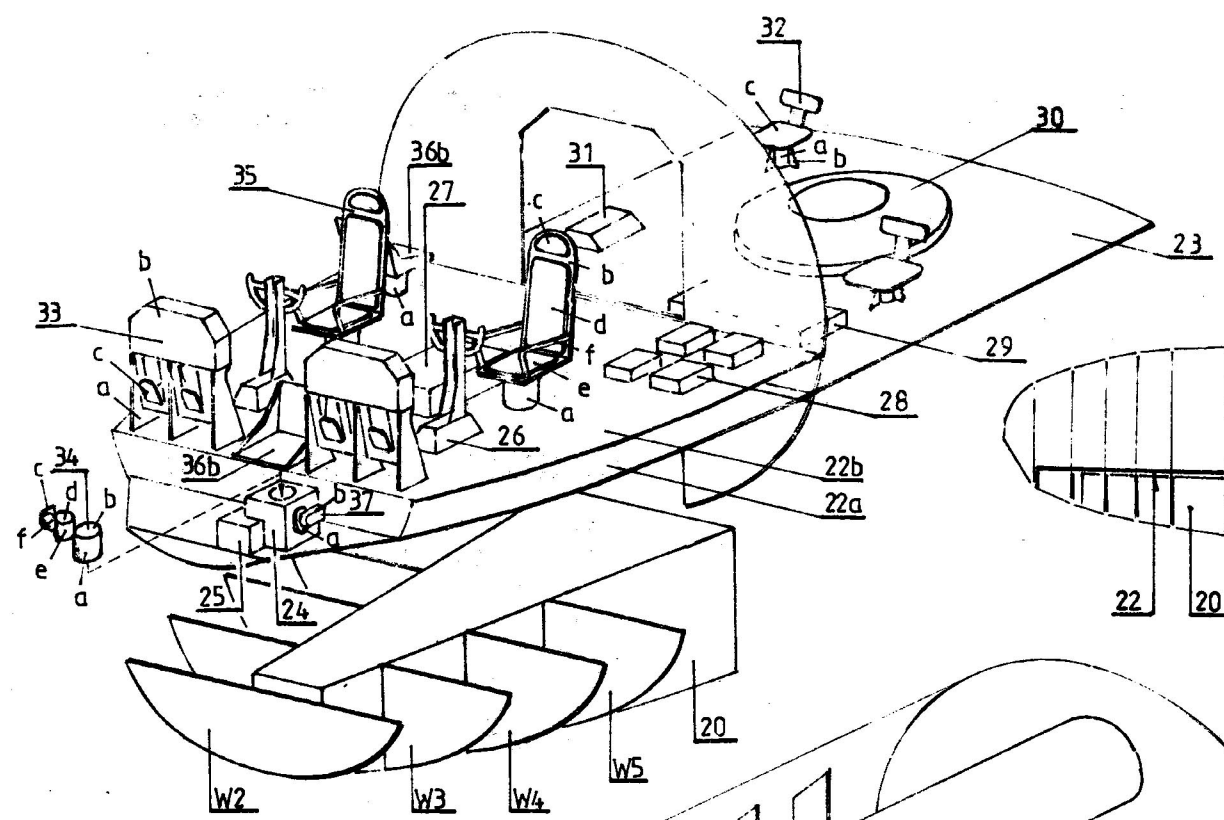
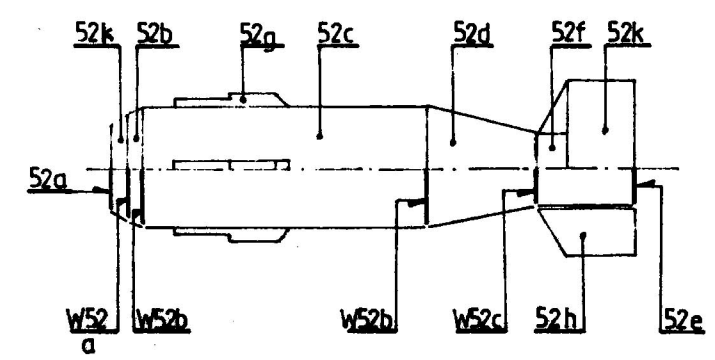
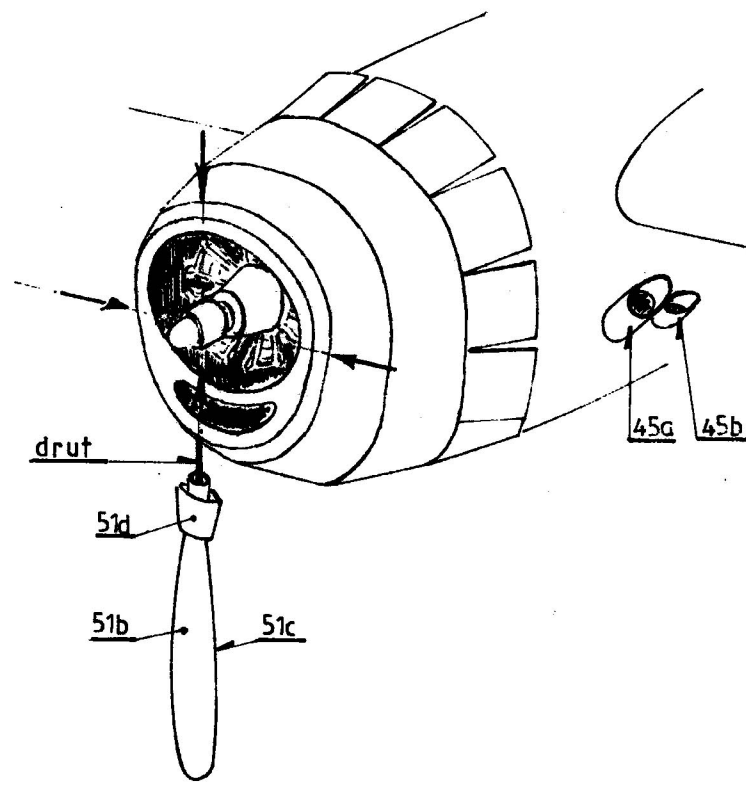
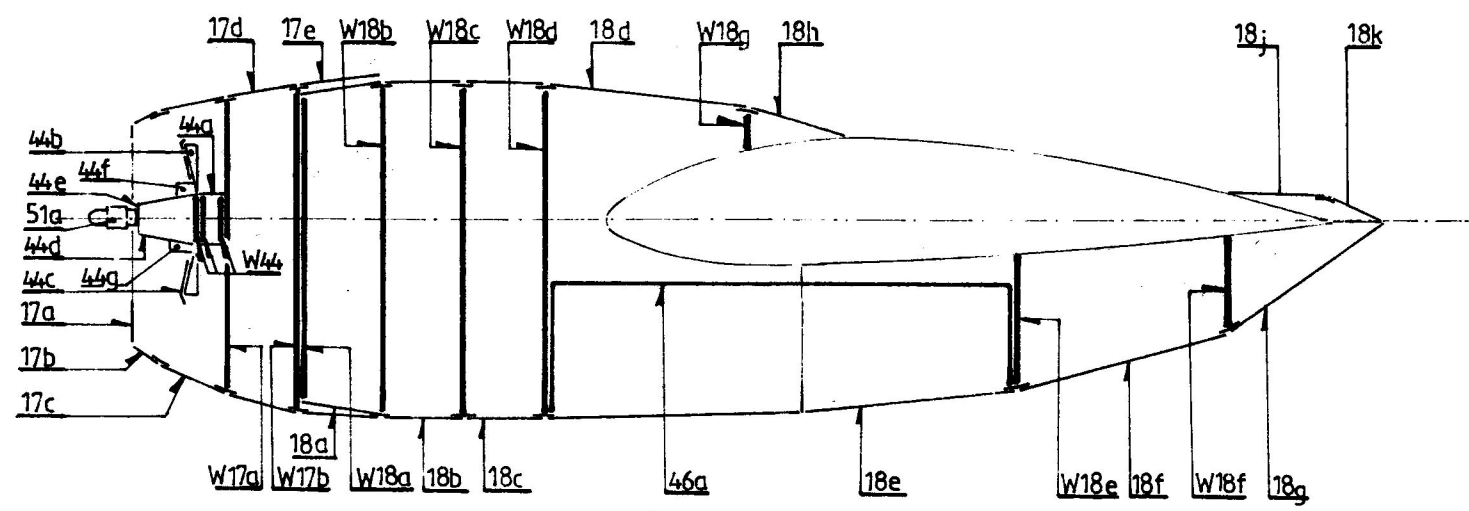

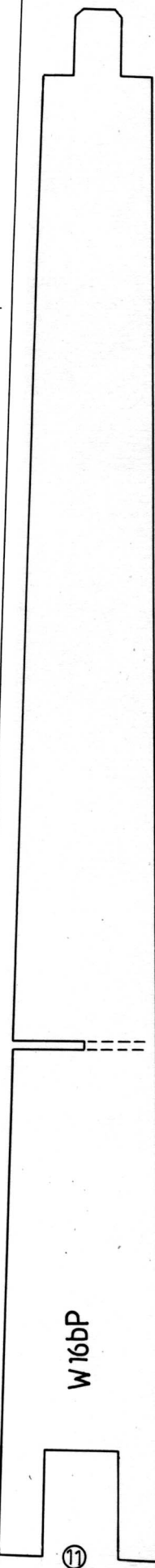
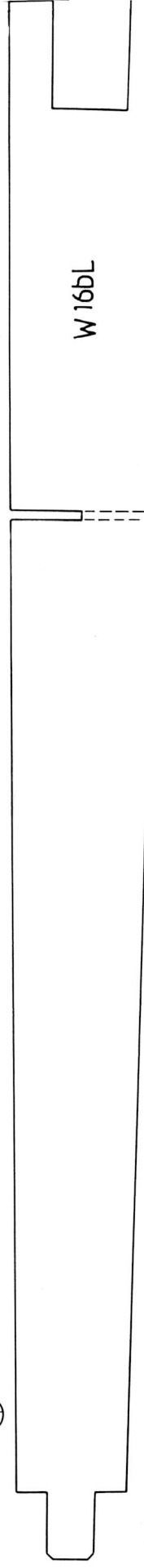
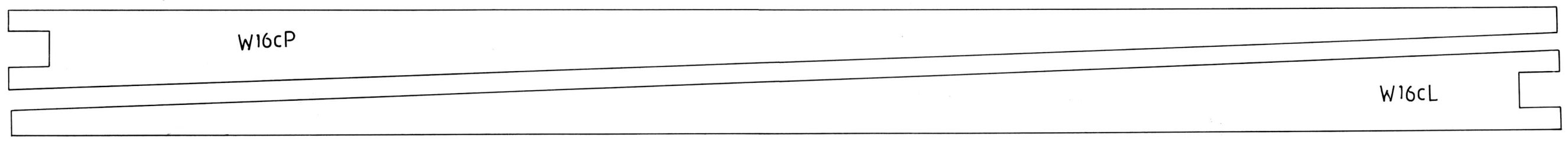
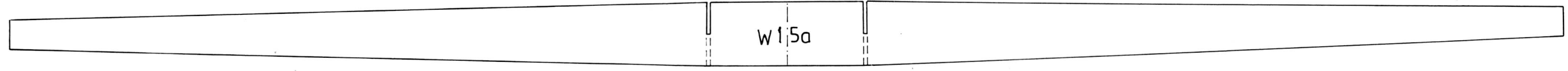
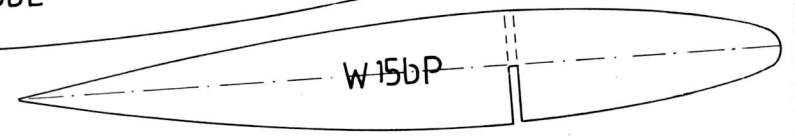
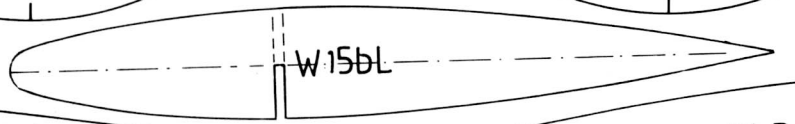
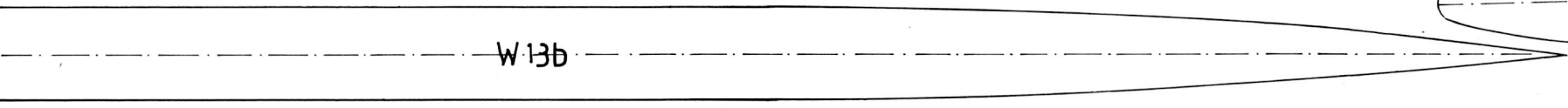
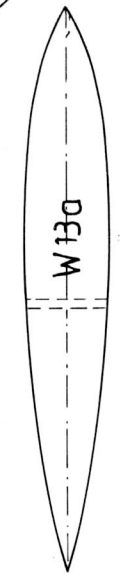
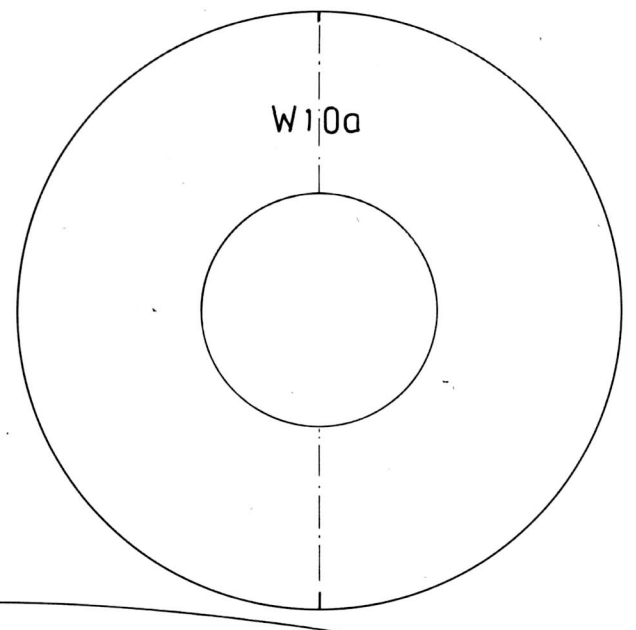
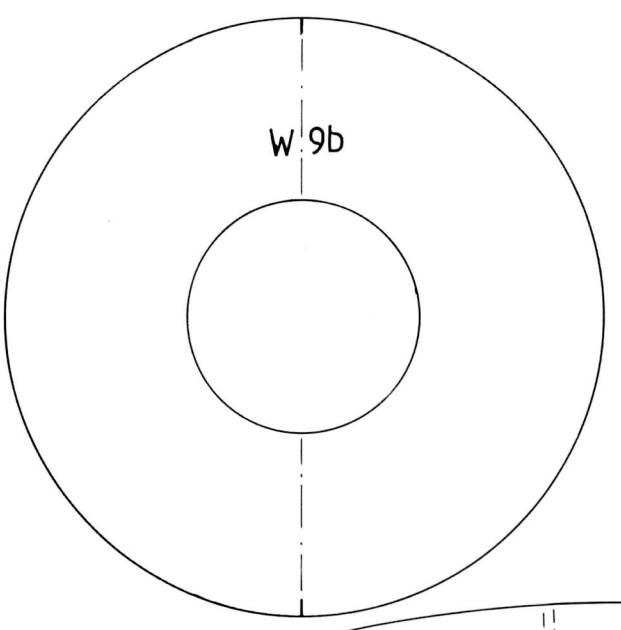
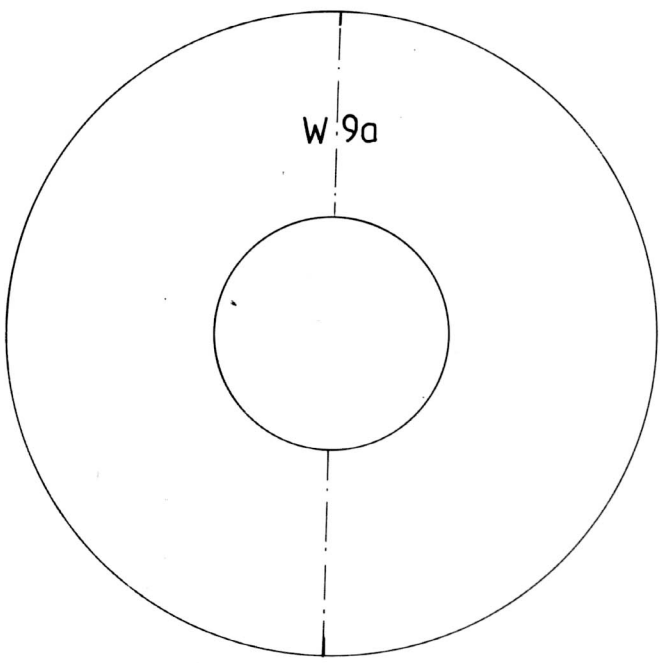
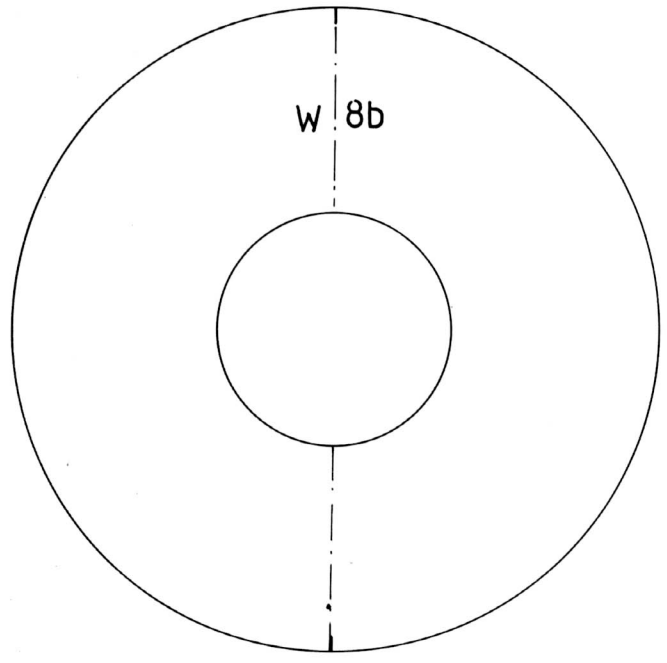
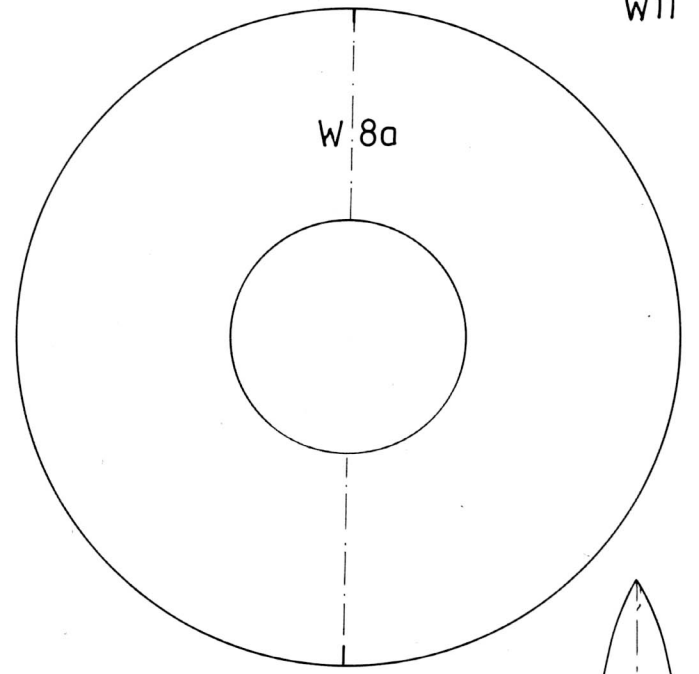
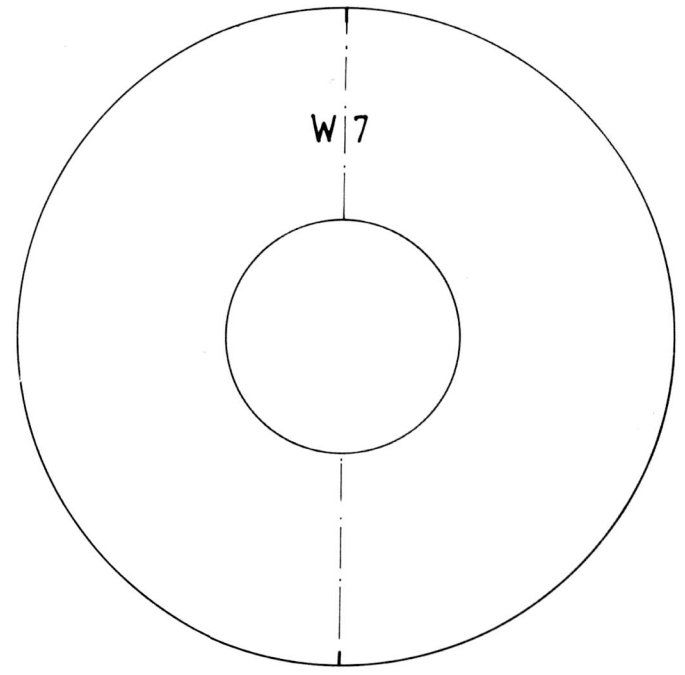
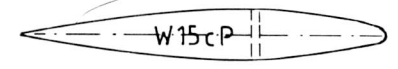
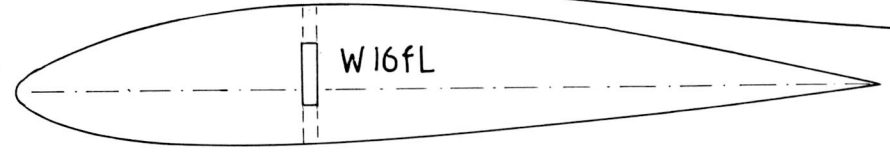
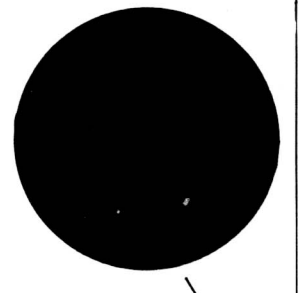
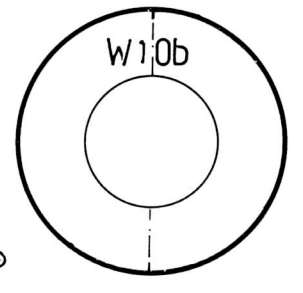
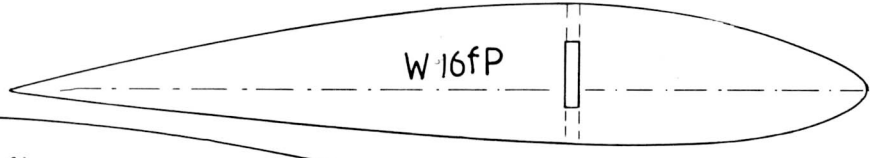
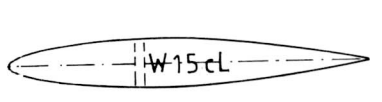
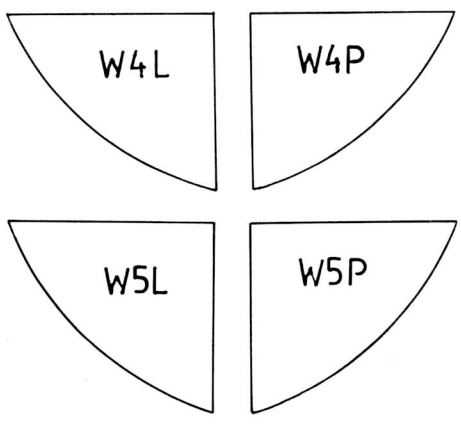
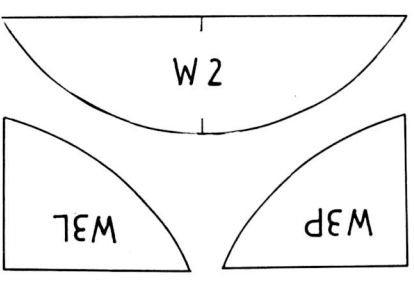

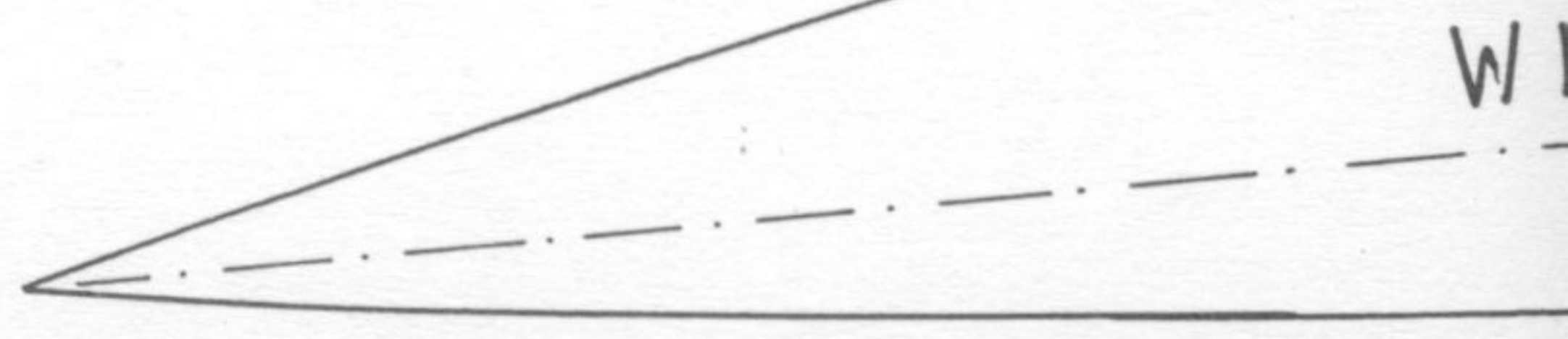
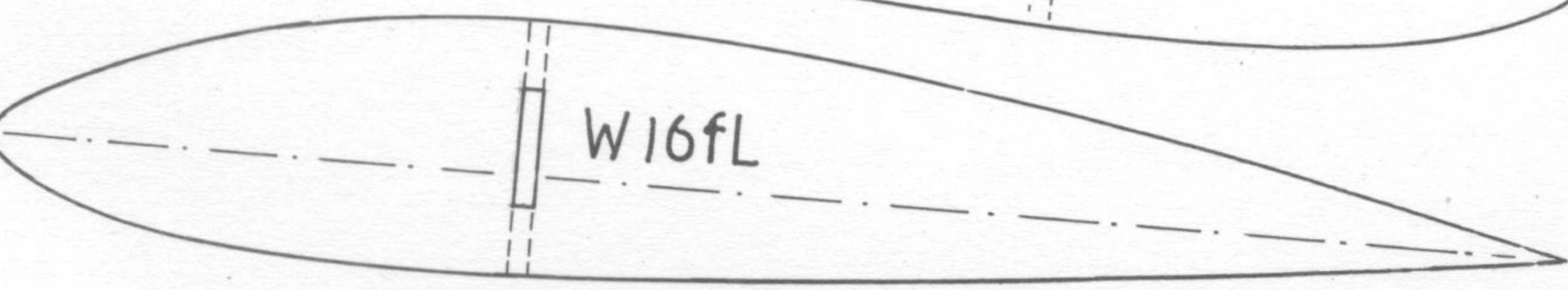
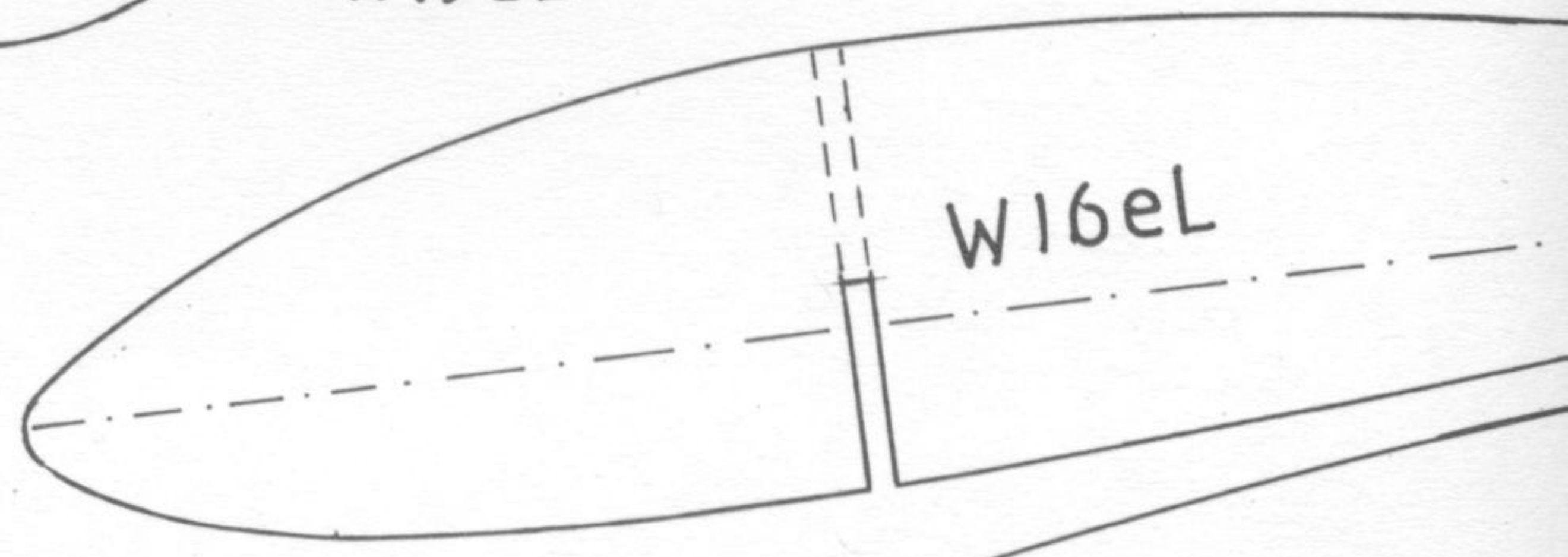
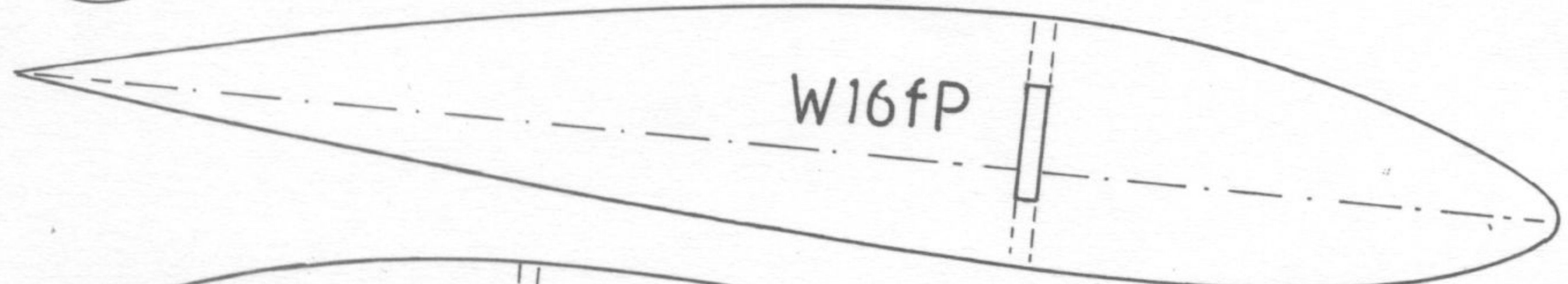
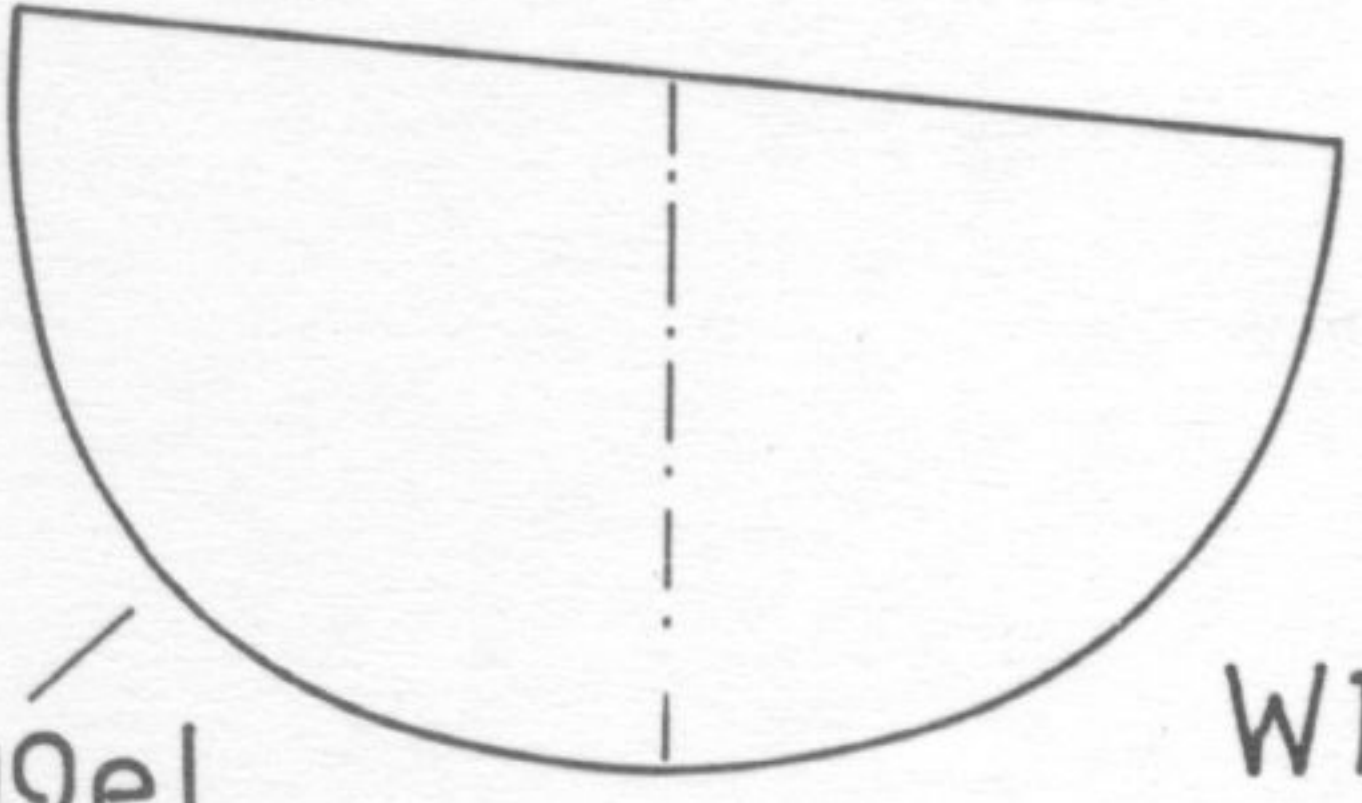
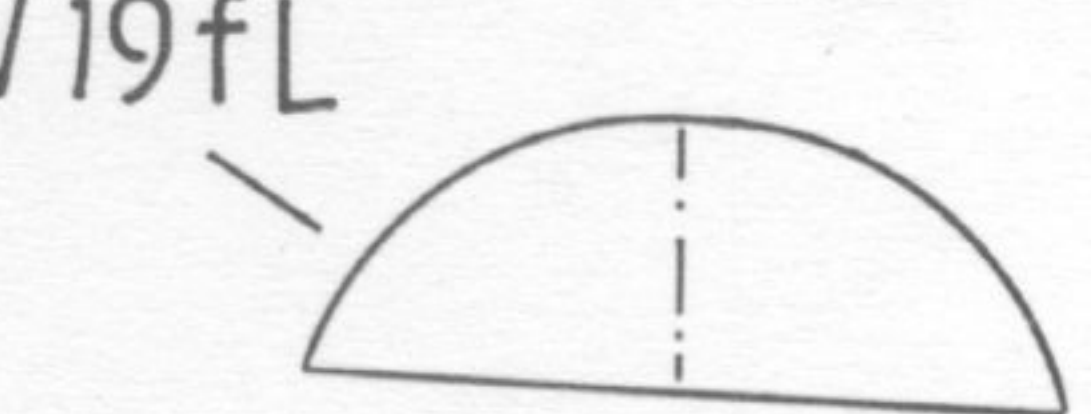
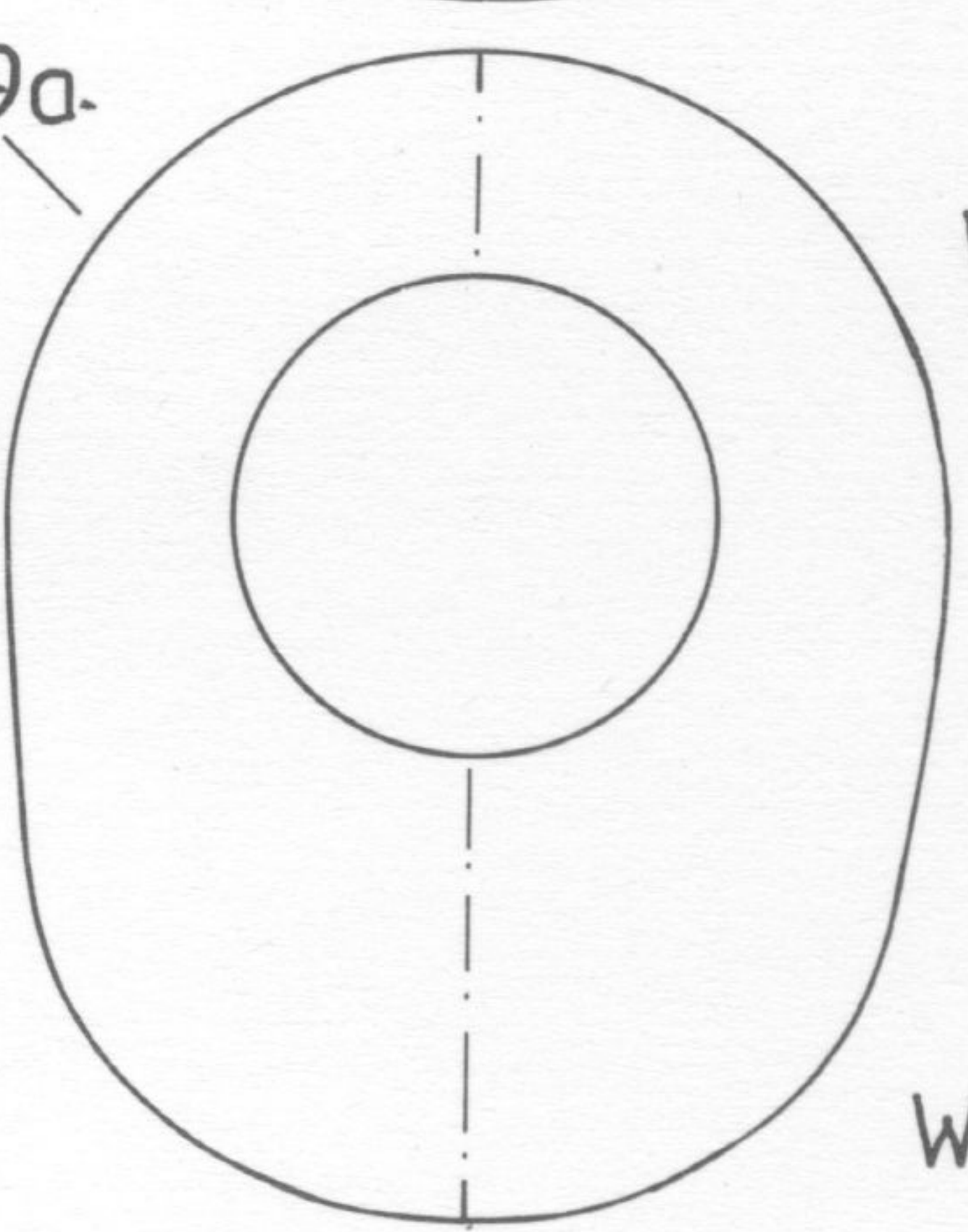
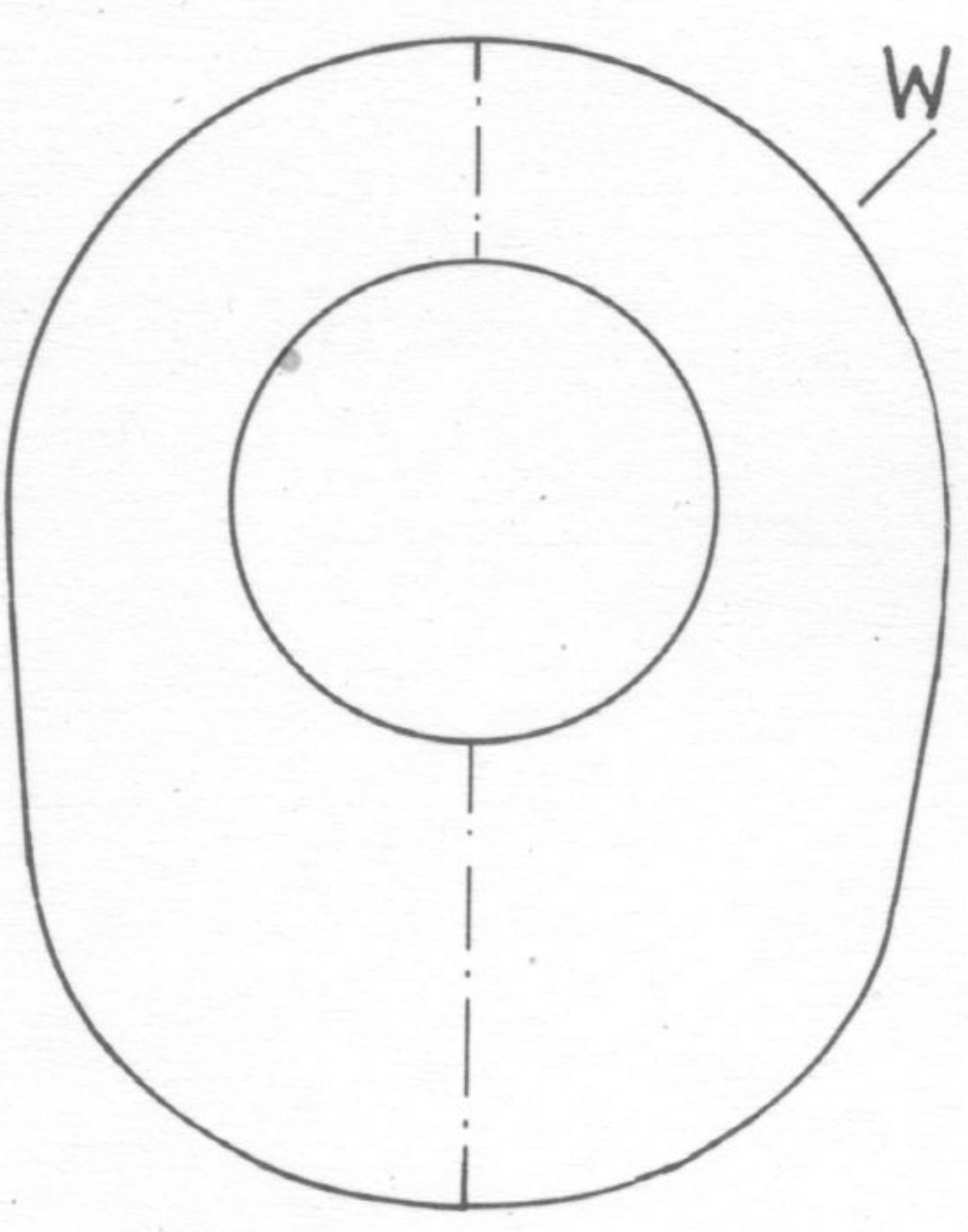
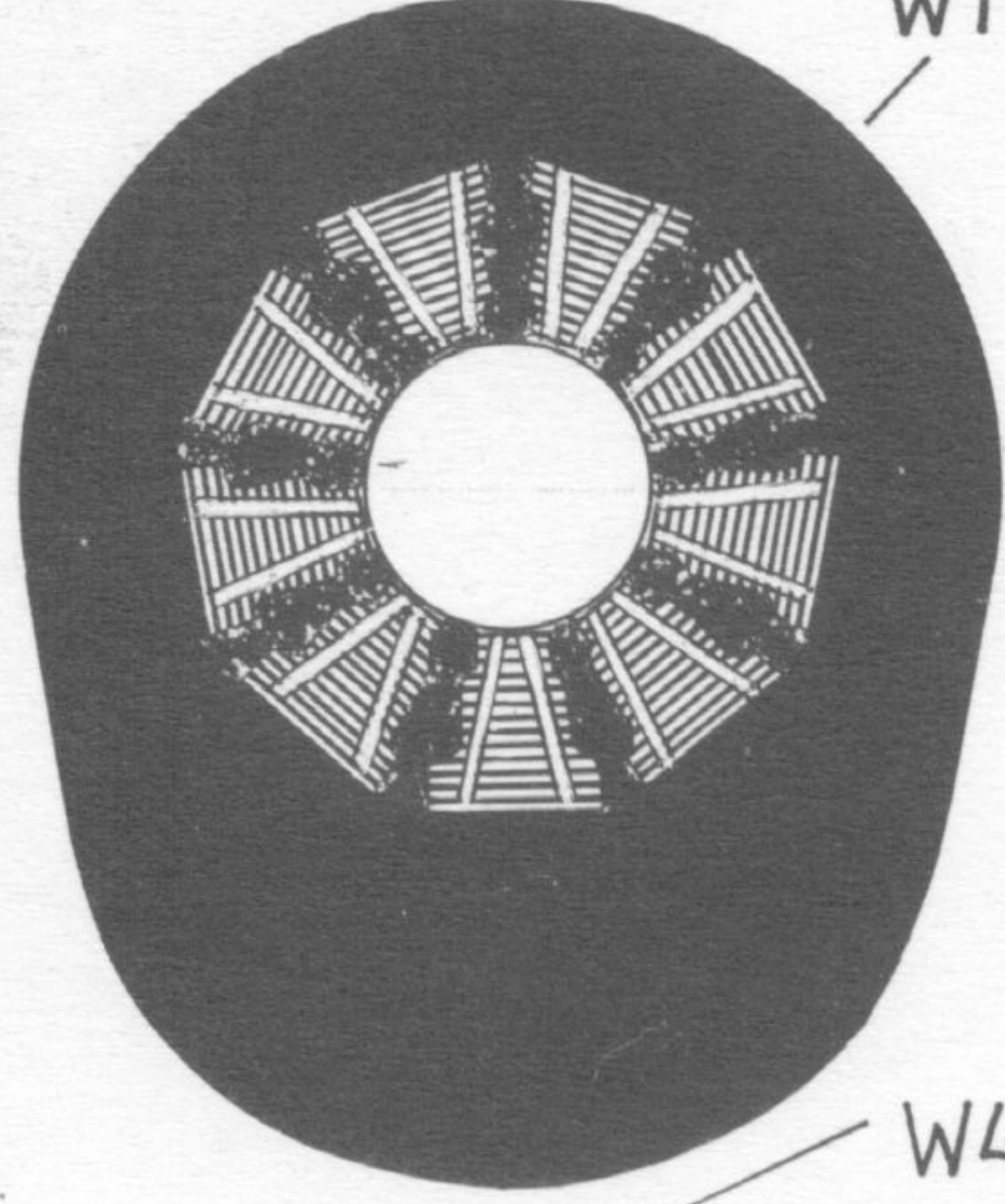
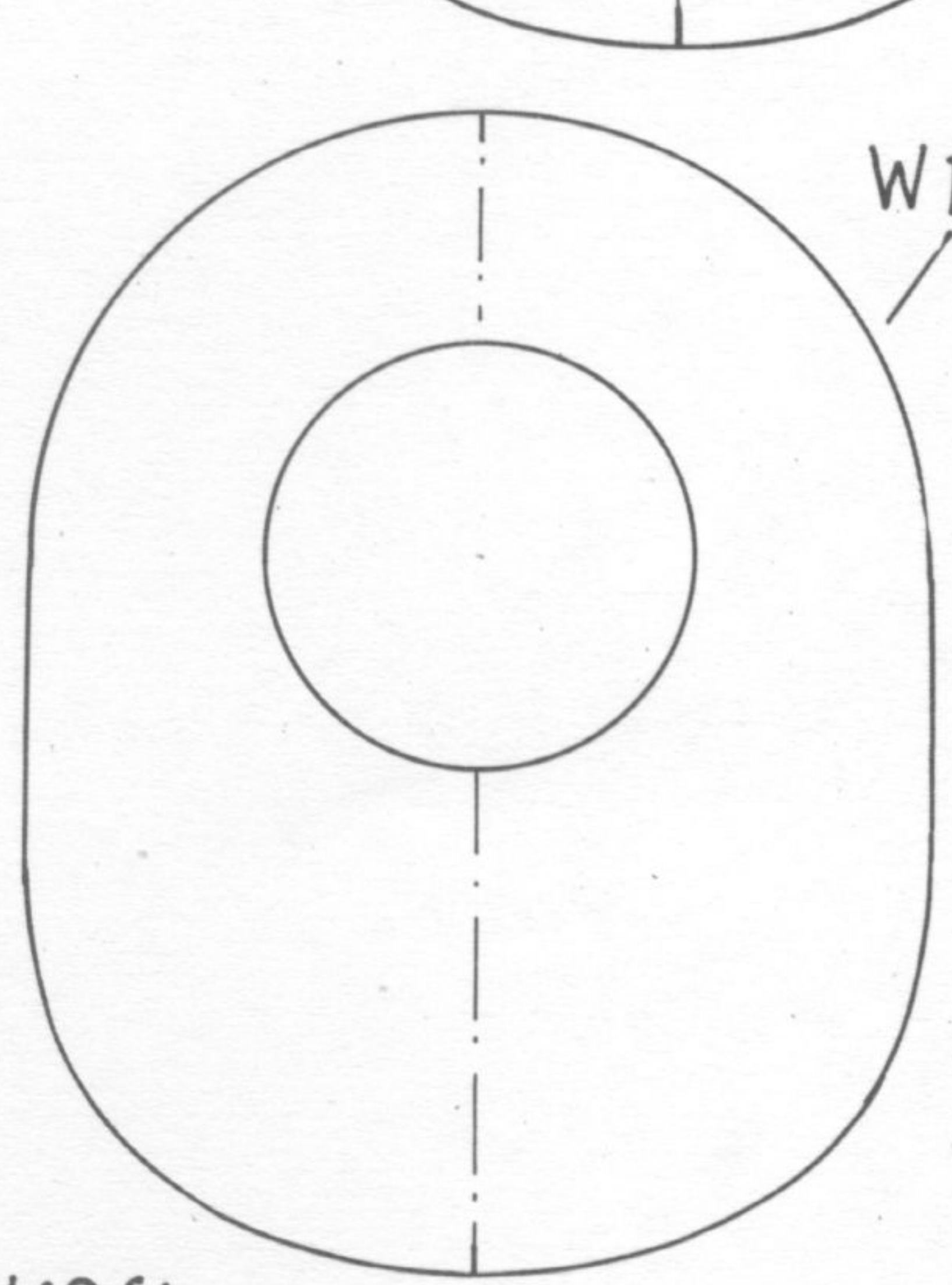
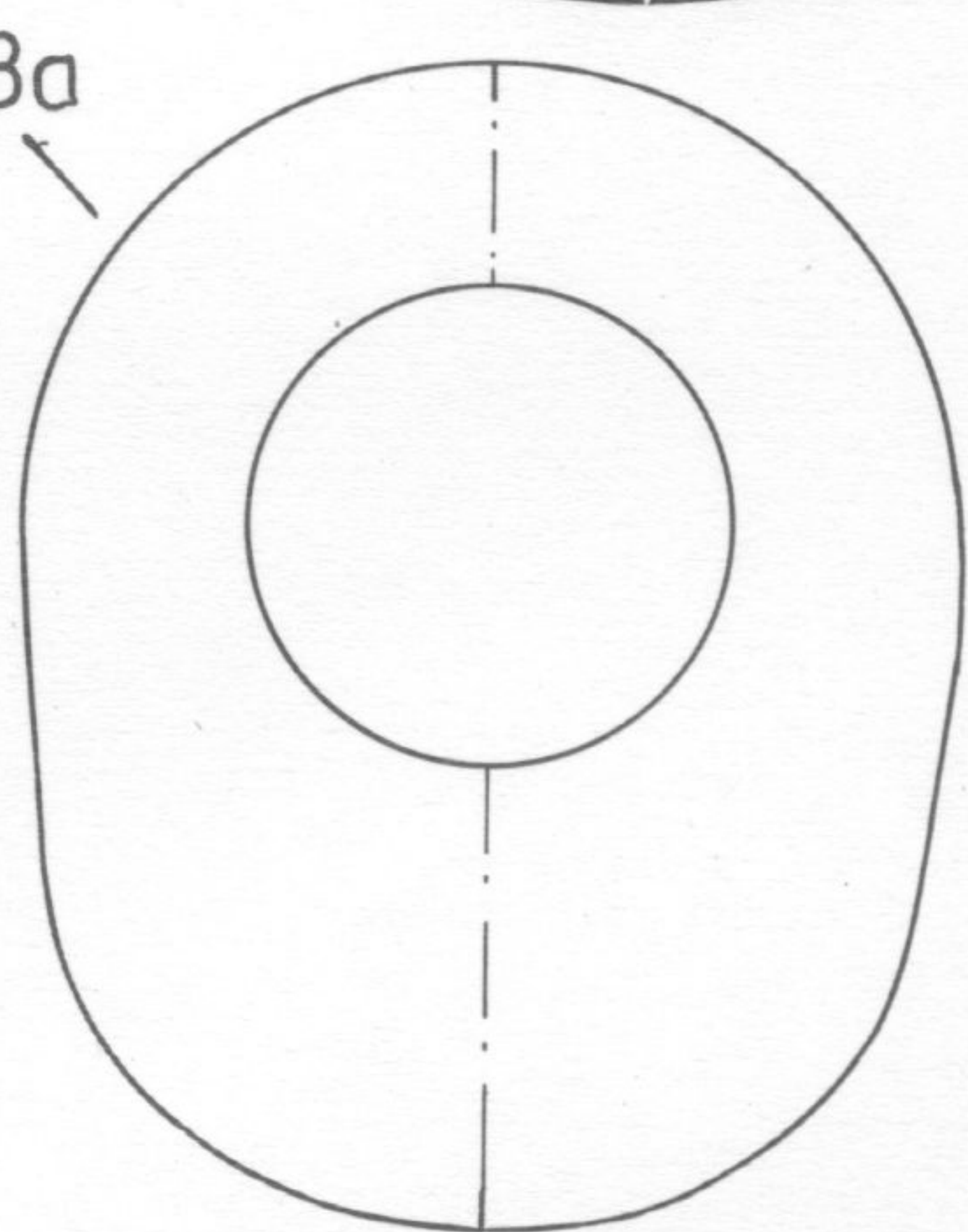
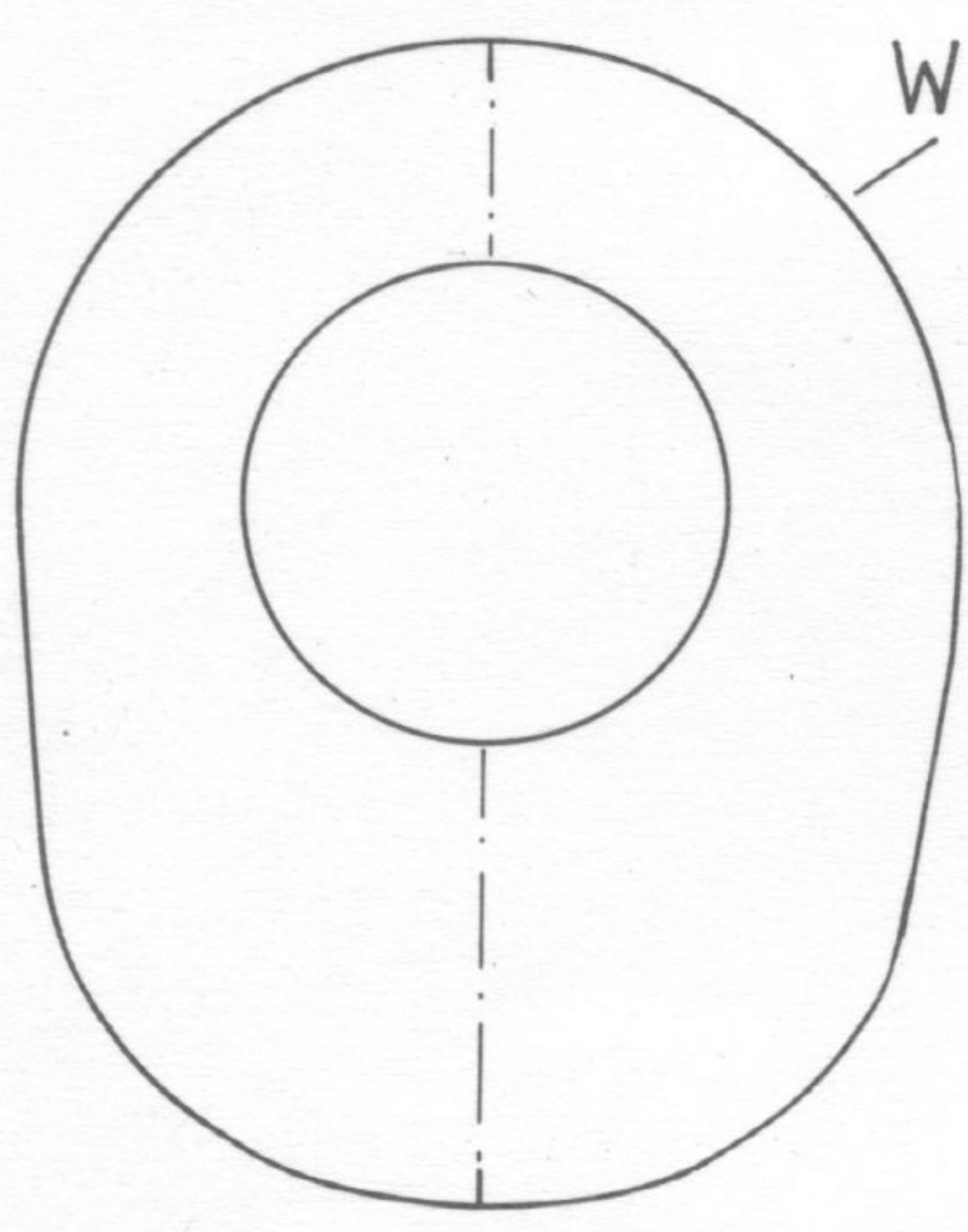
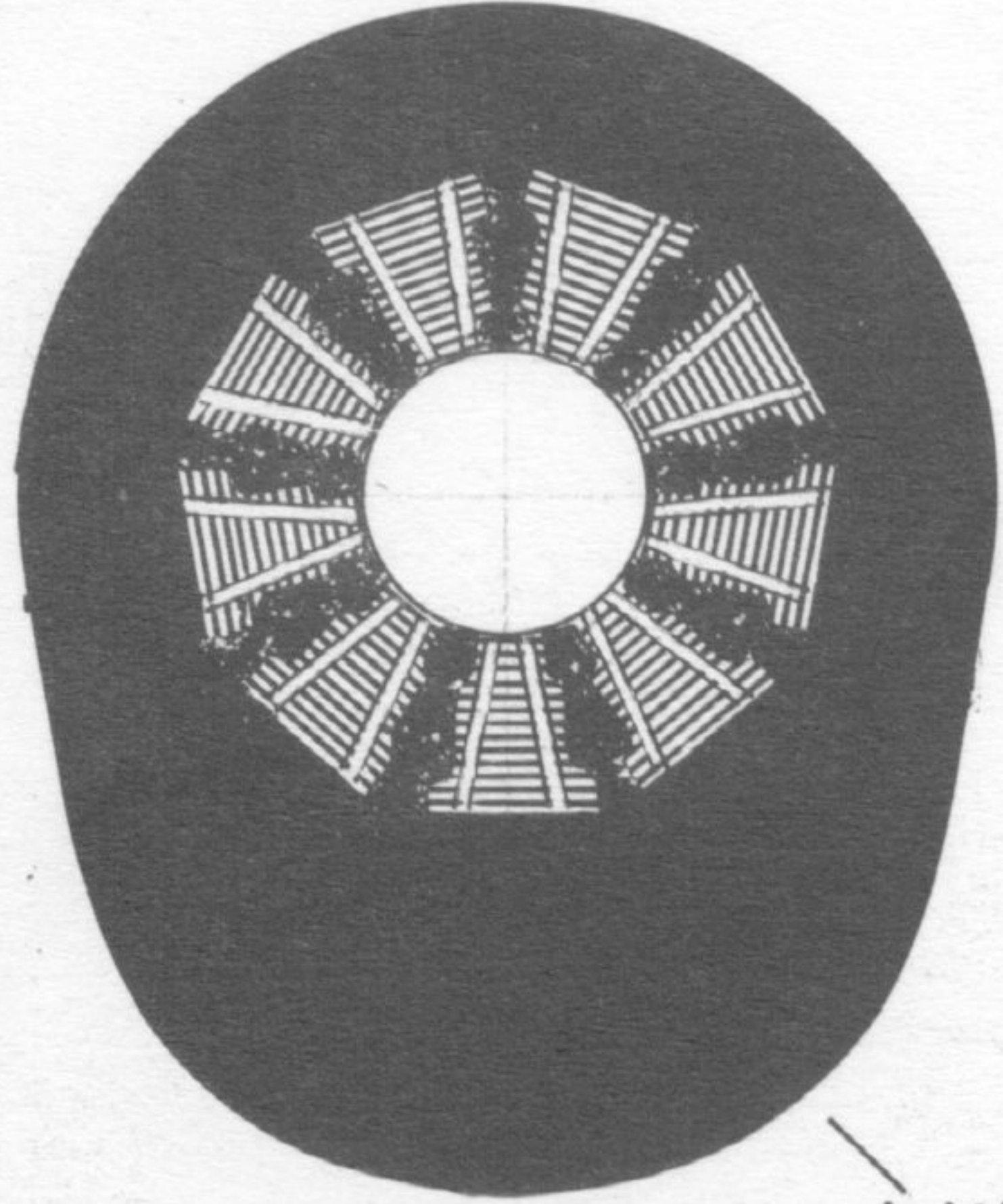
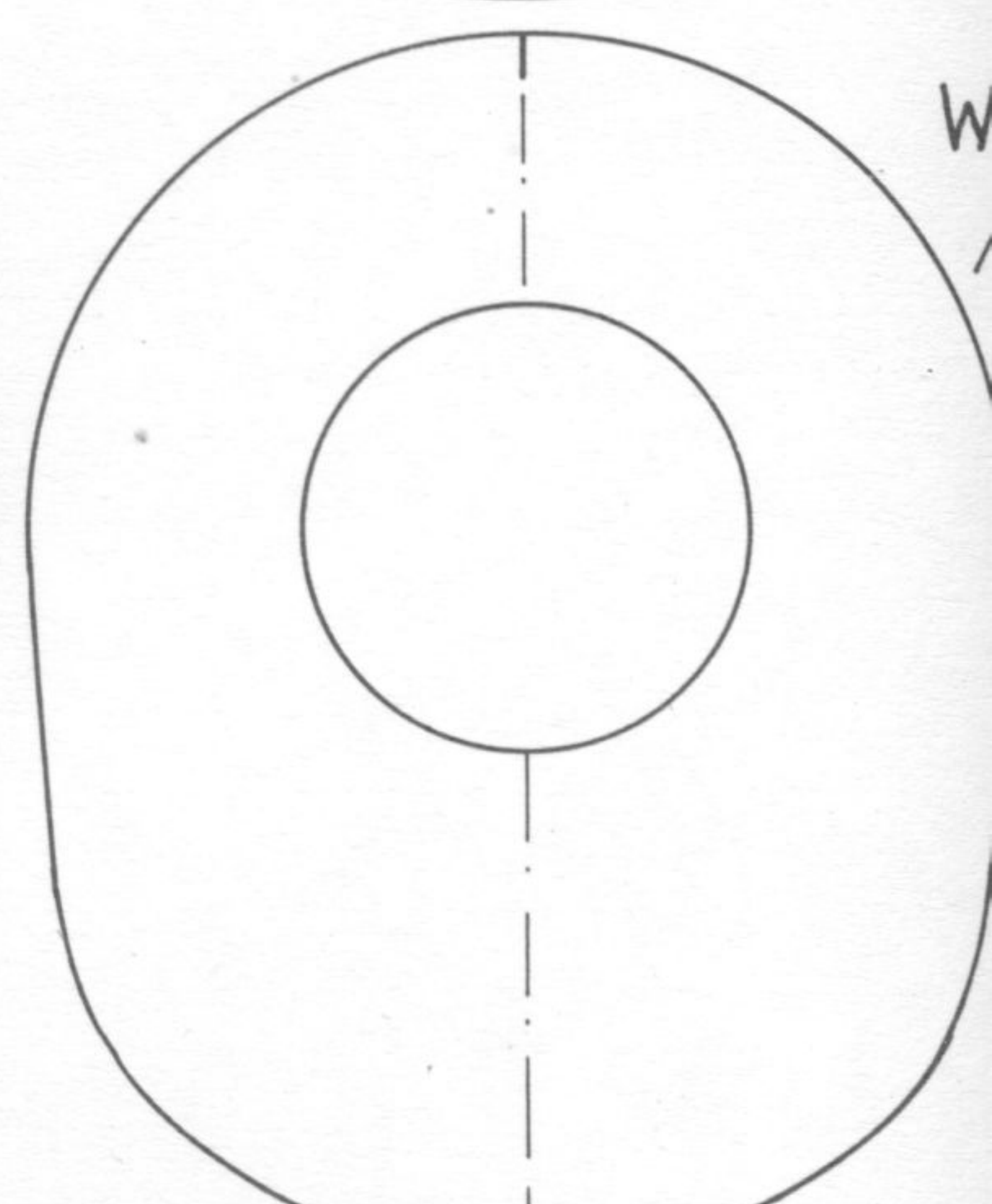
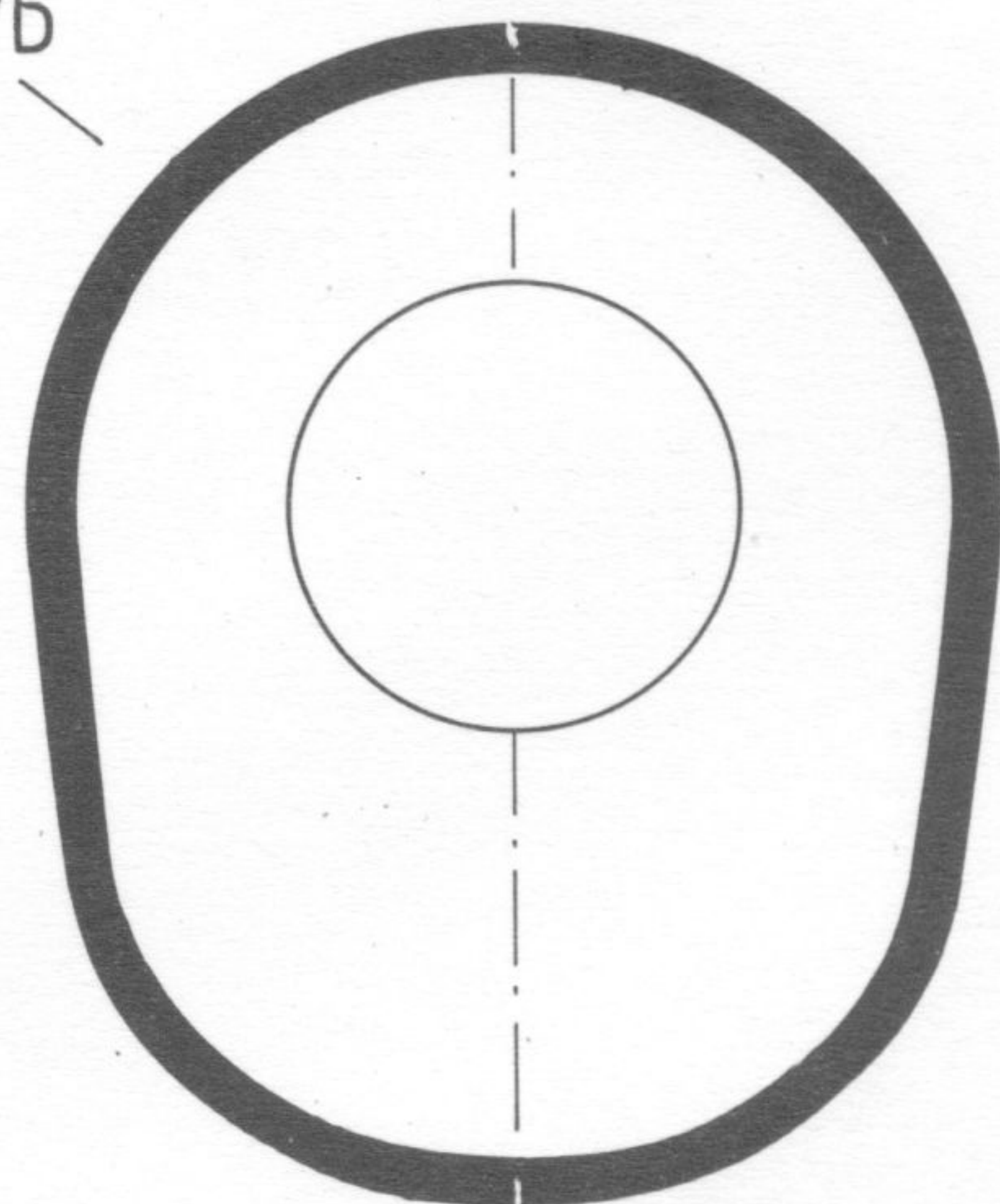
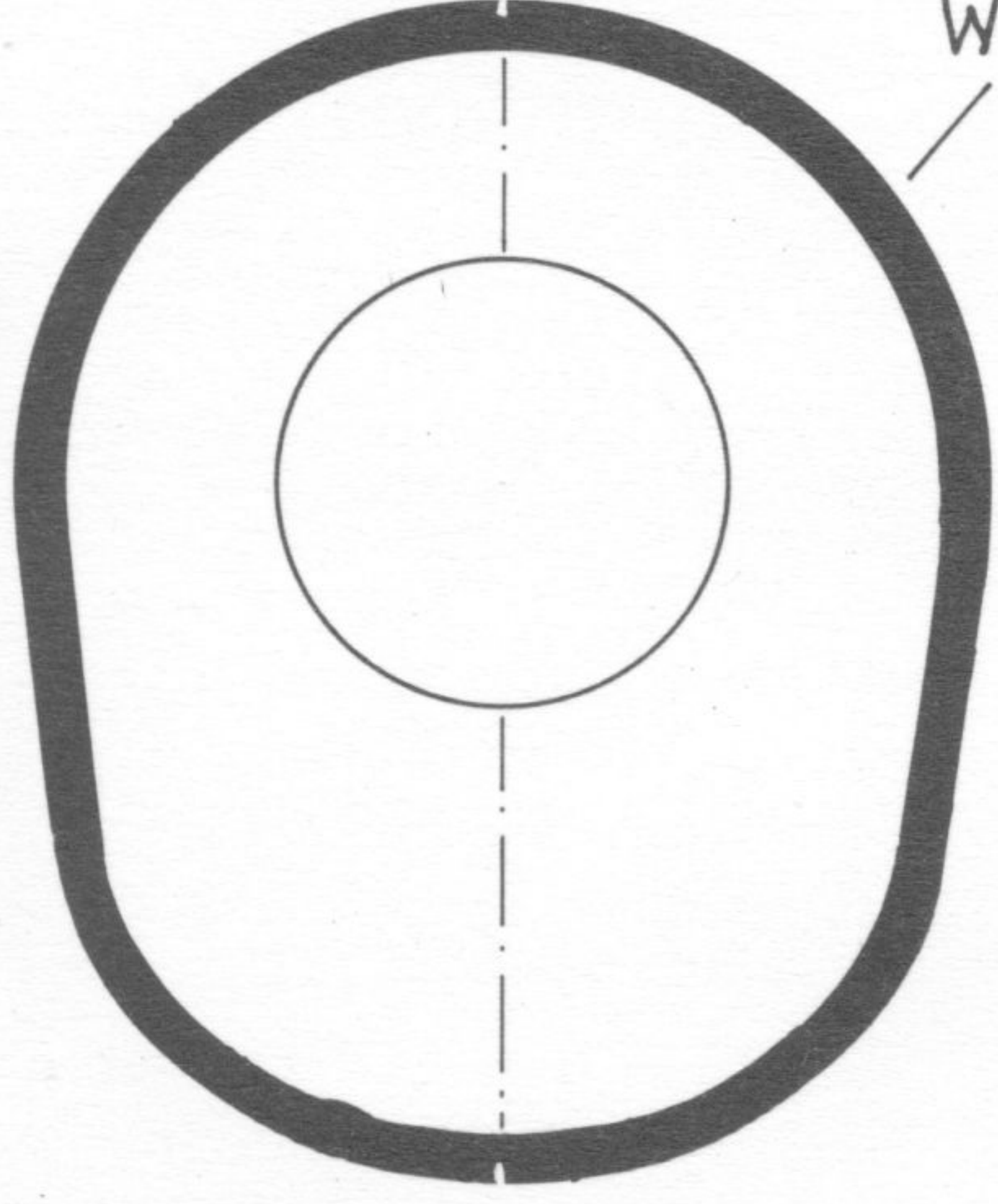
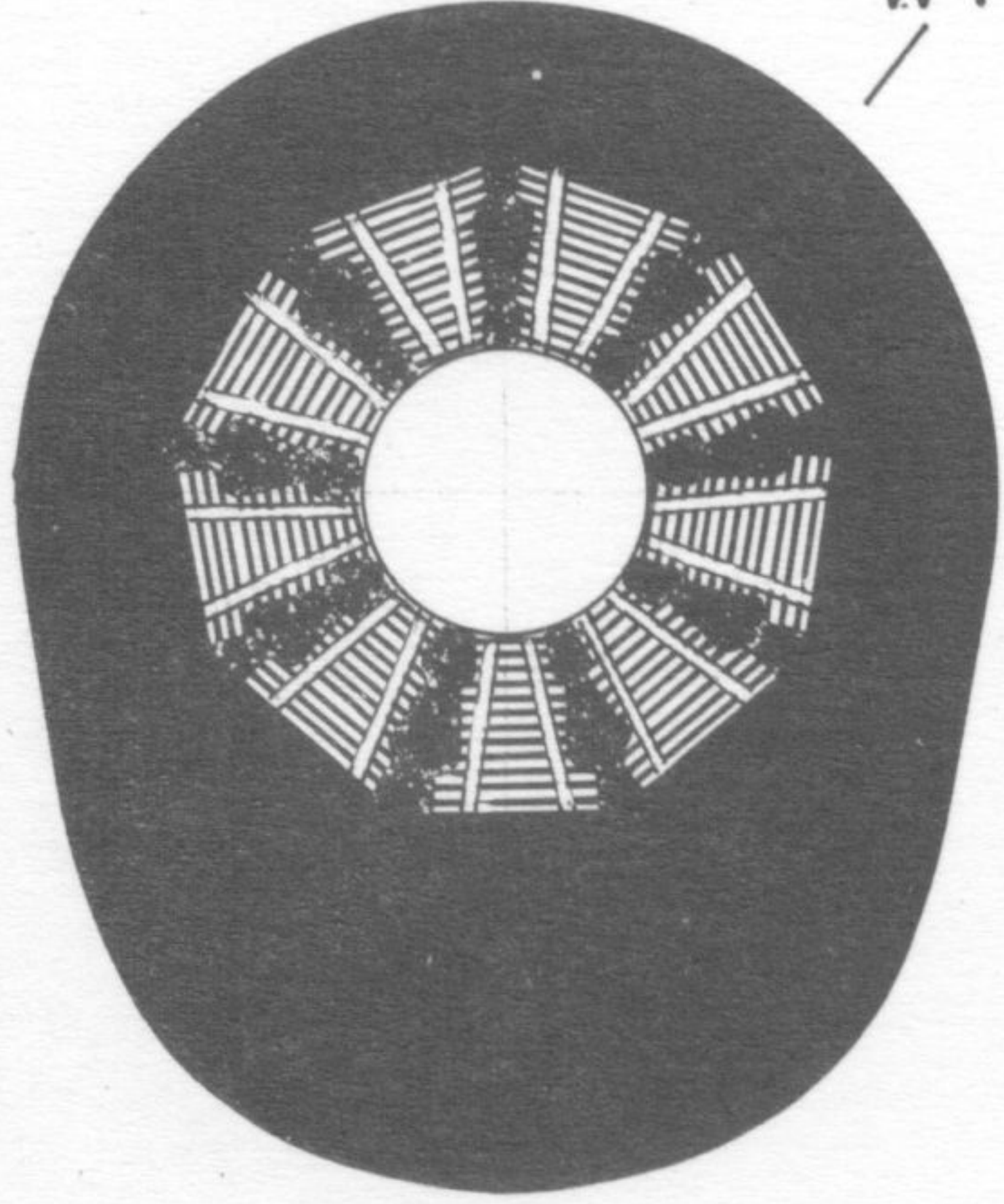
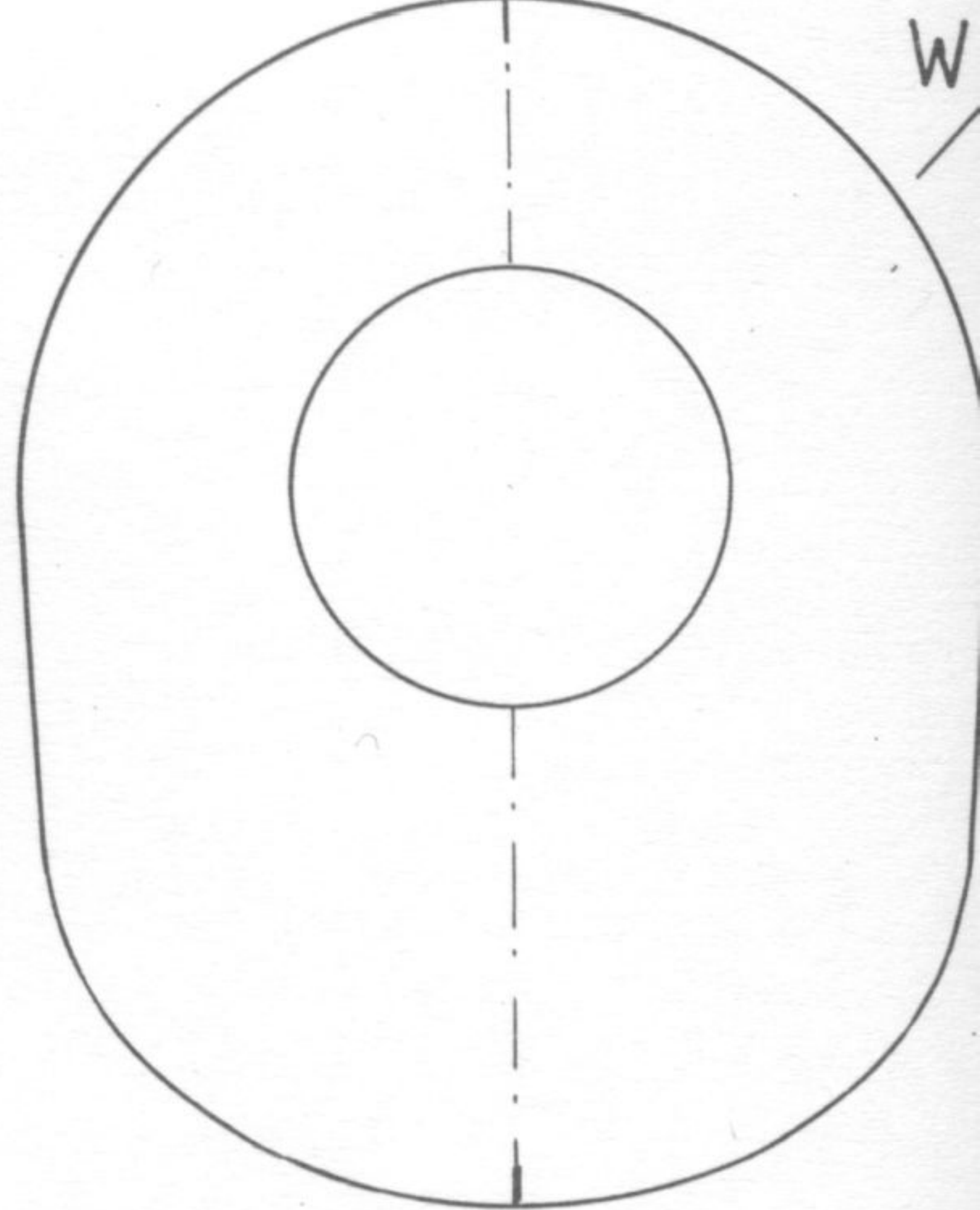
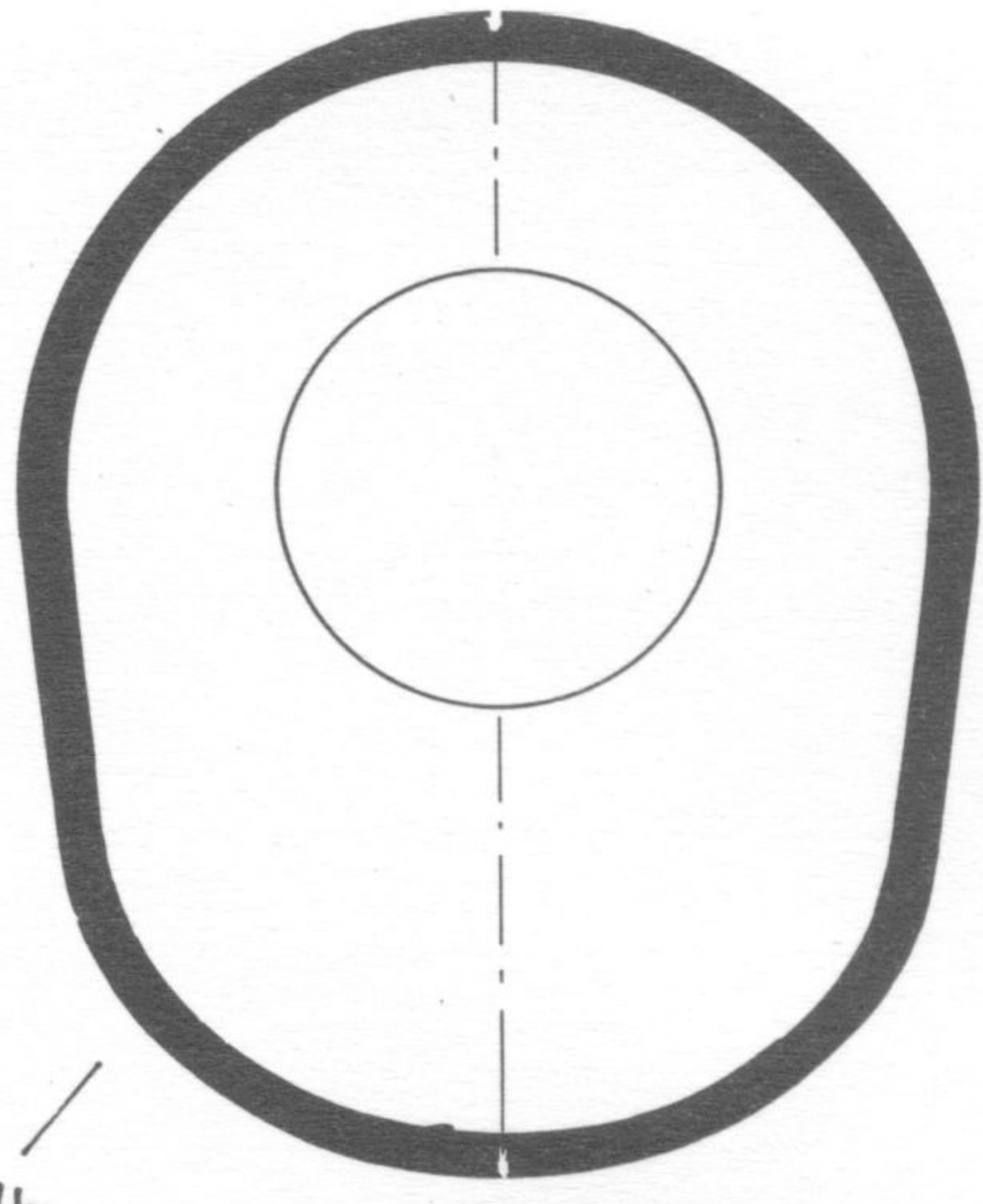
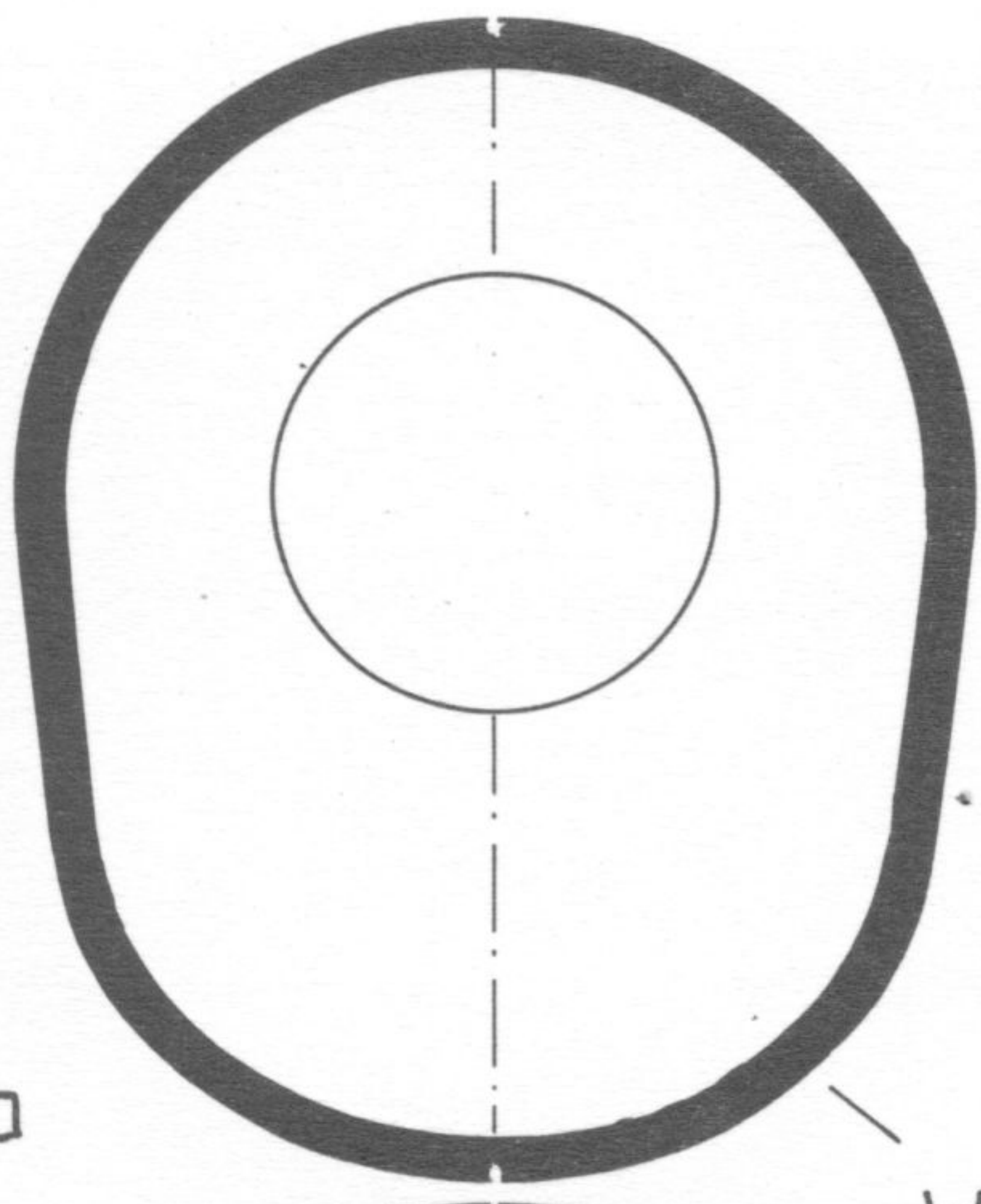
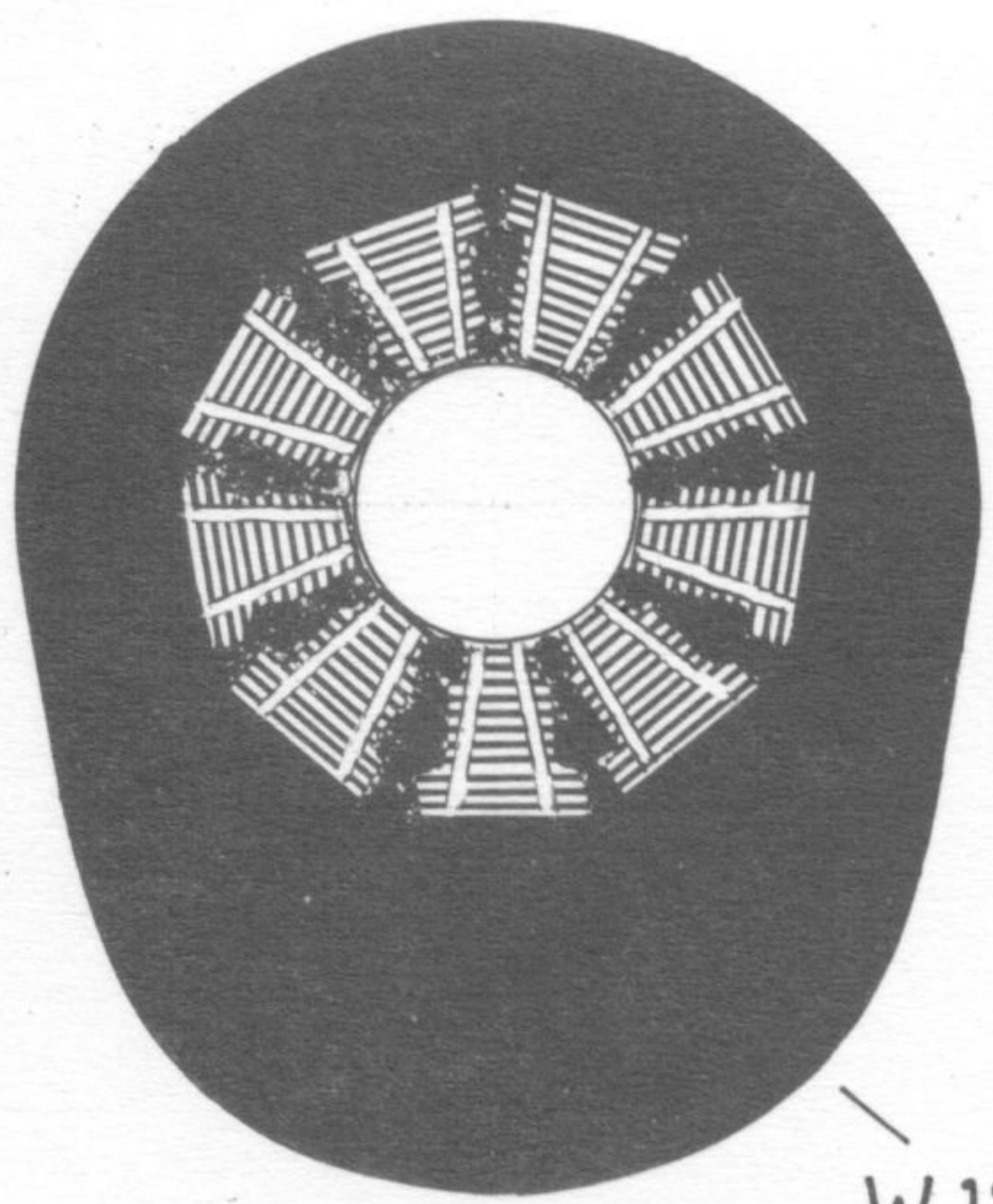

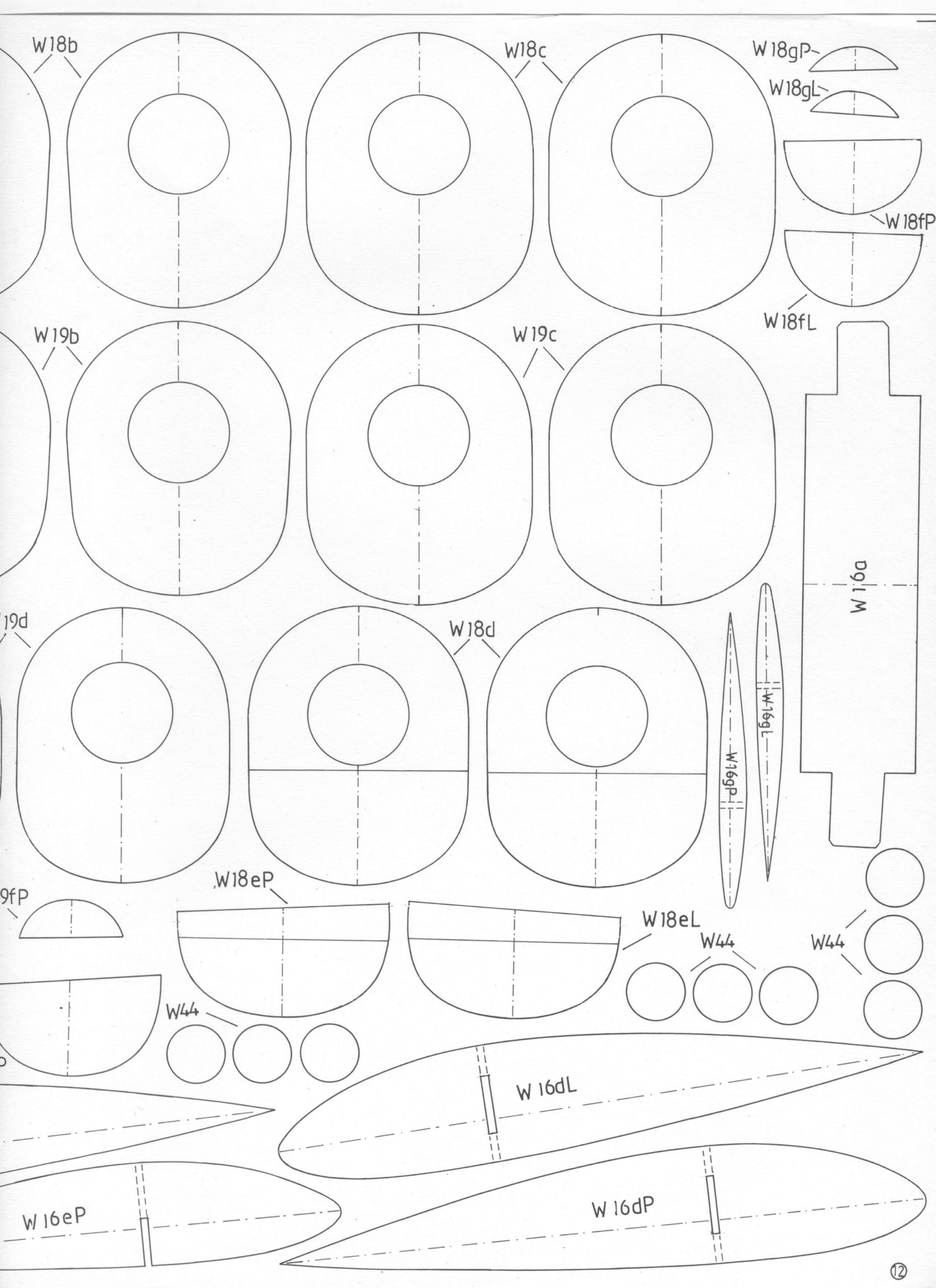

W18b

W18c

W18gP

W18gL

W18fP

W18fL

W19b

W19c

W16d

W19d

W18d

W16gL

W16gP

W18eP

W18eP

W18eL

W44

W44

W44

W16dL

W16eP

W16dP

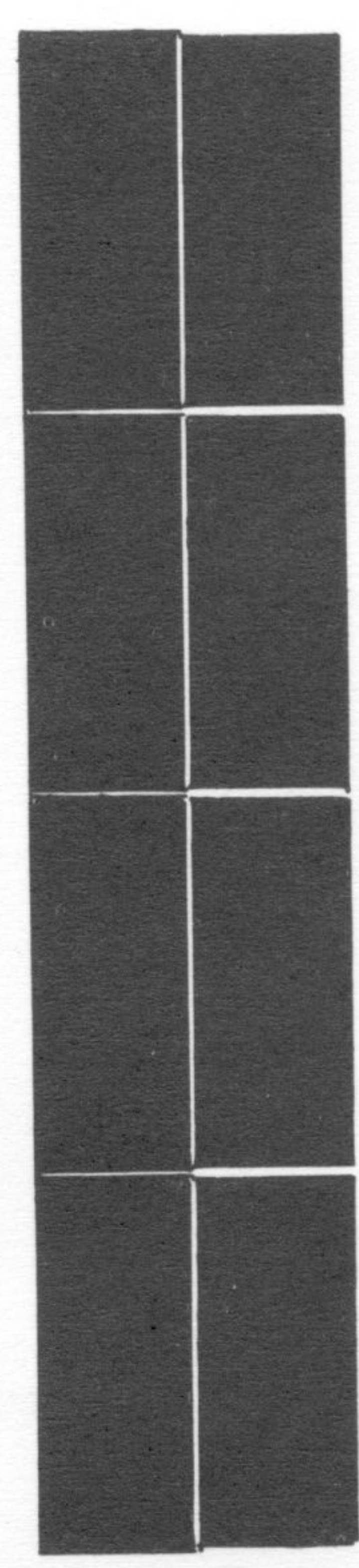
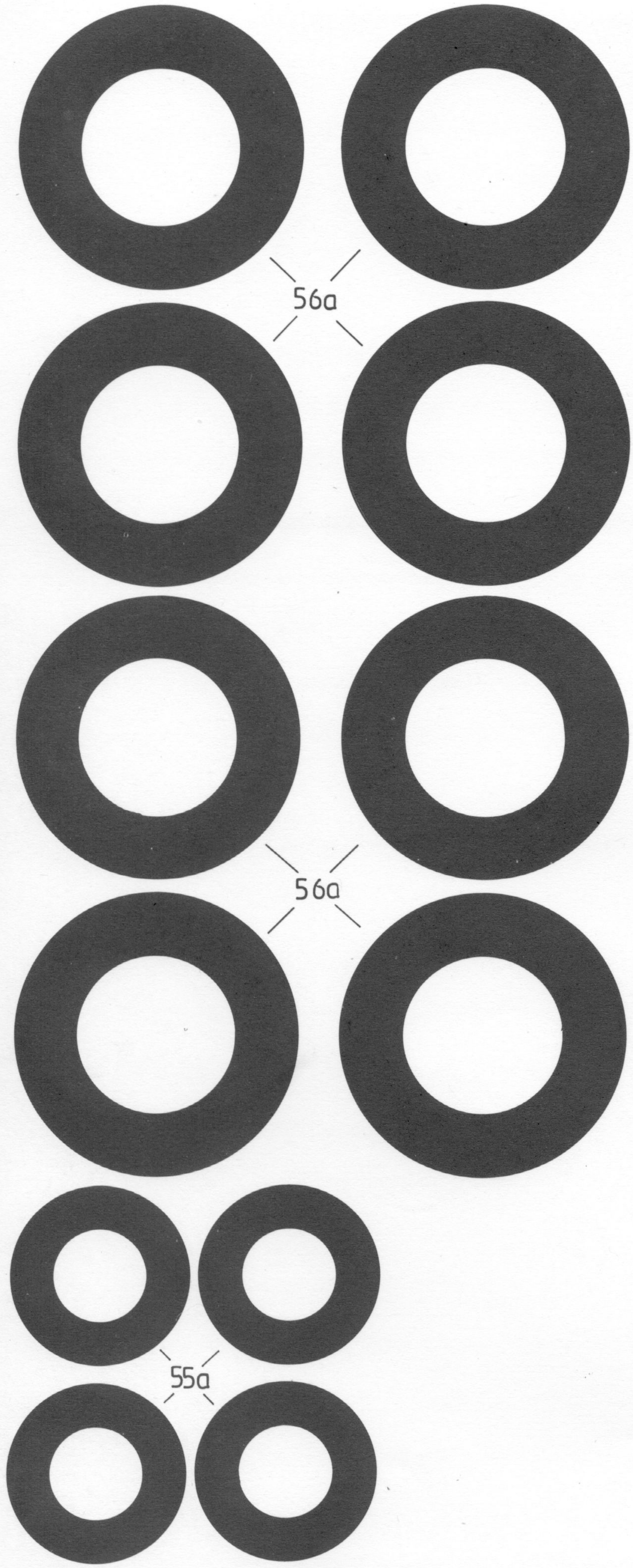

52k

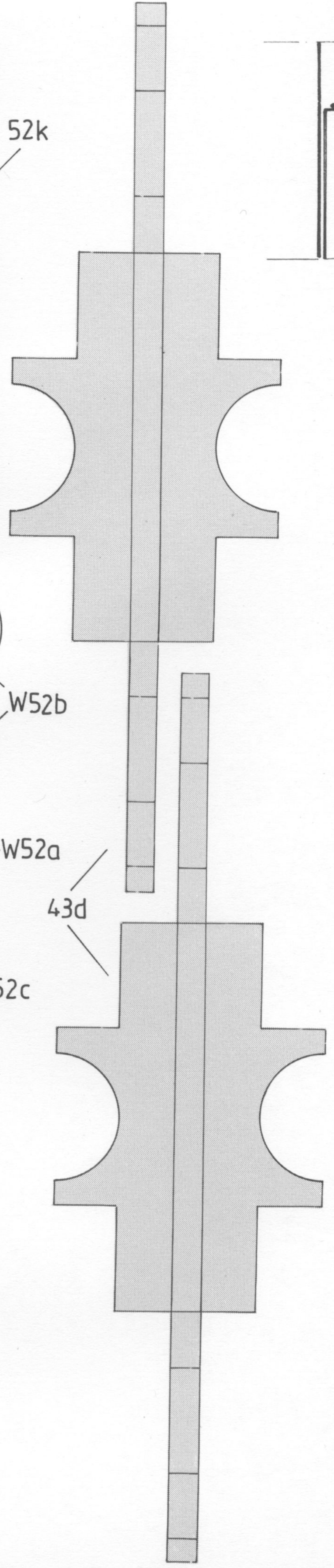
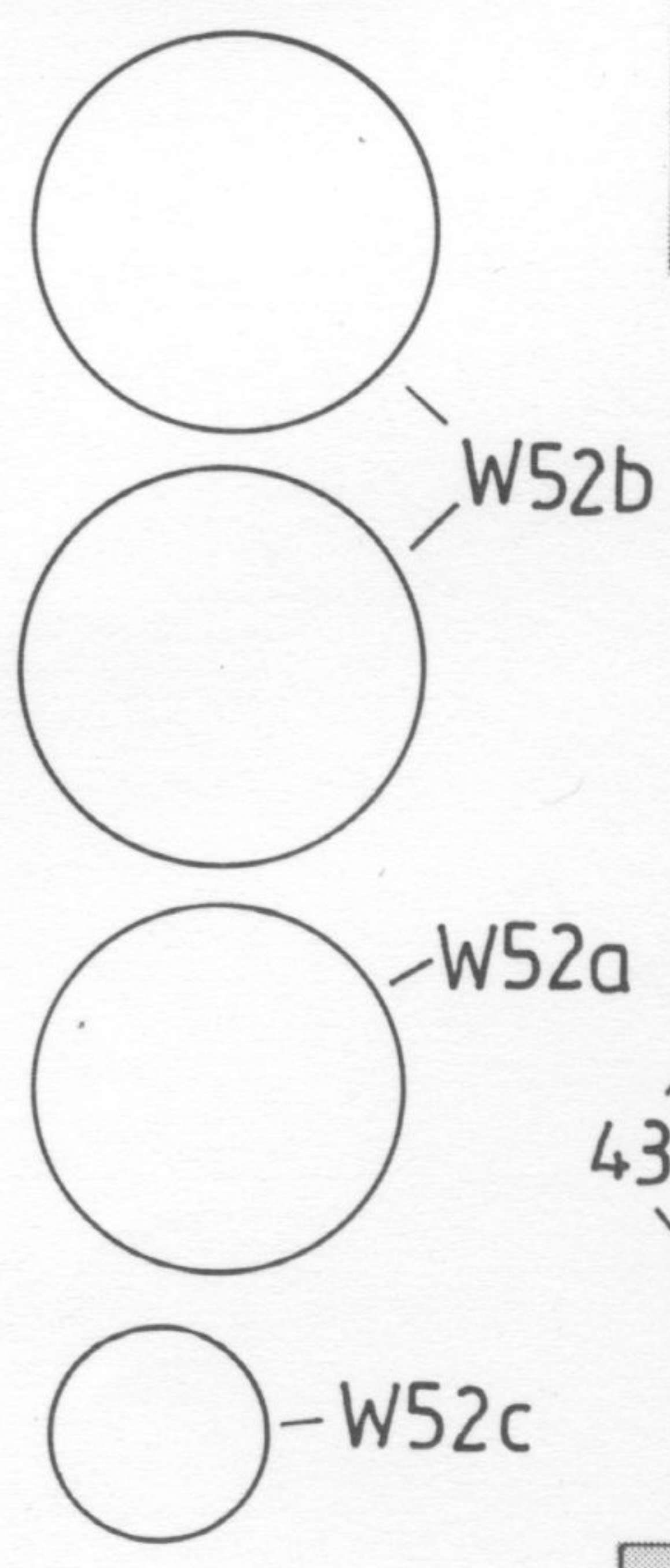

43d

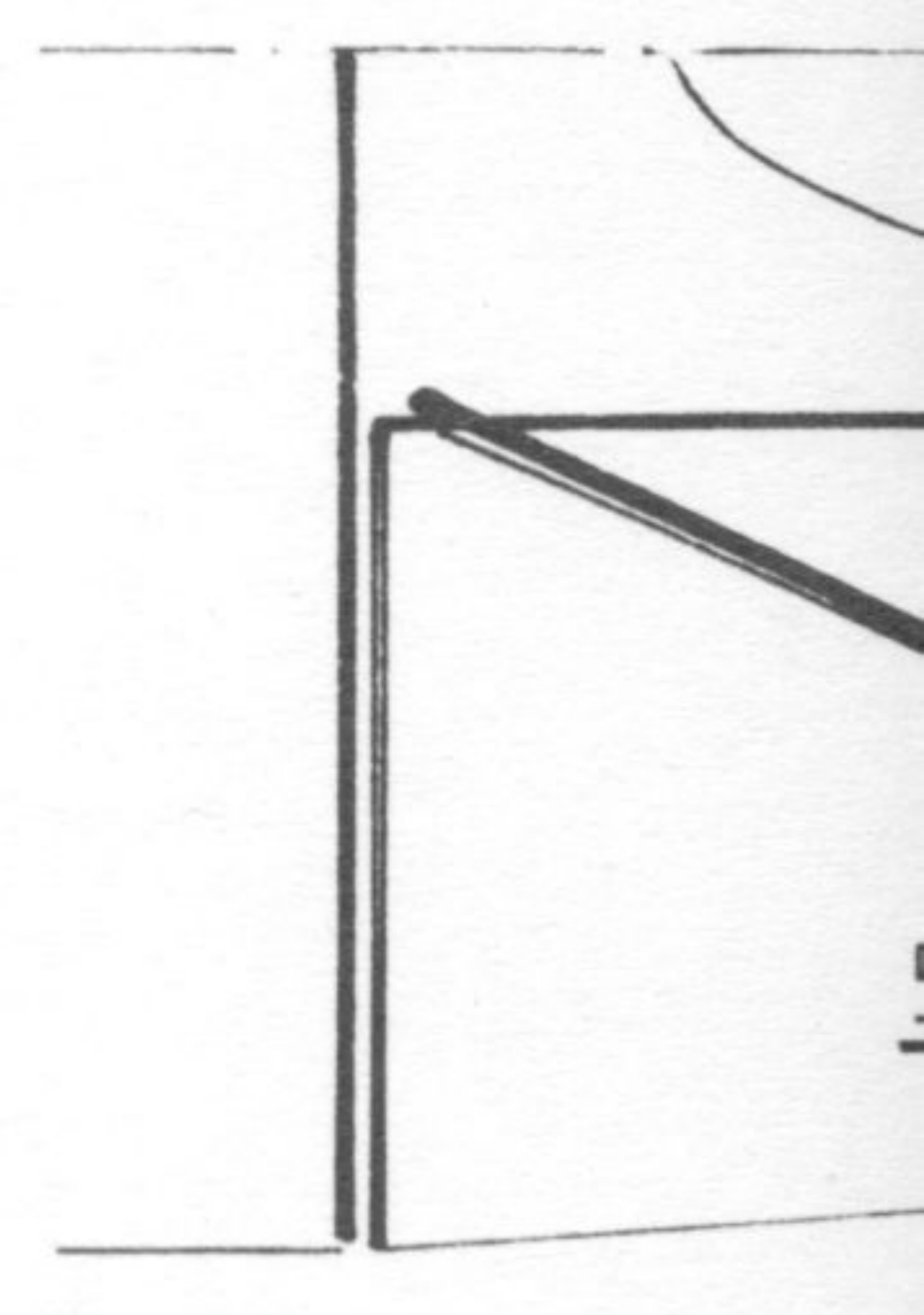

D 2 sz

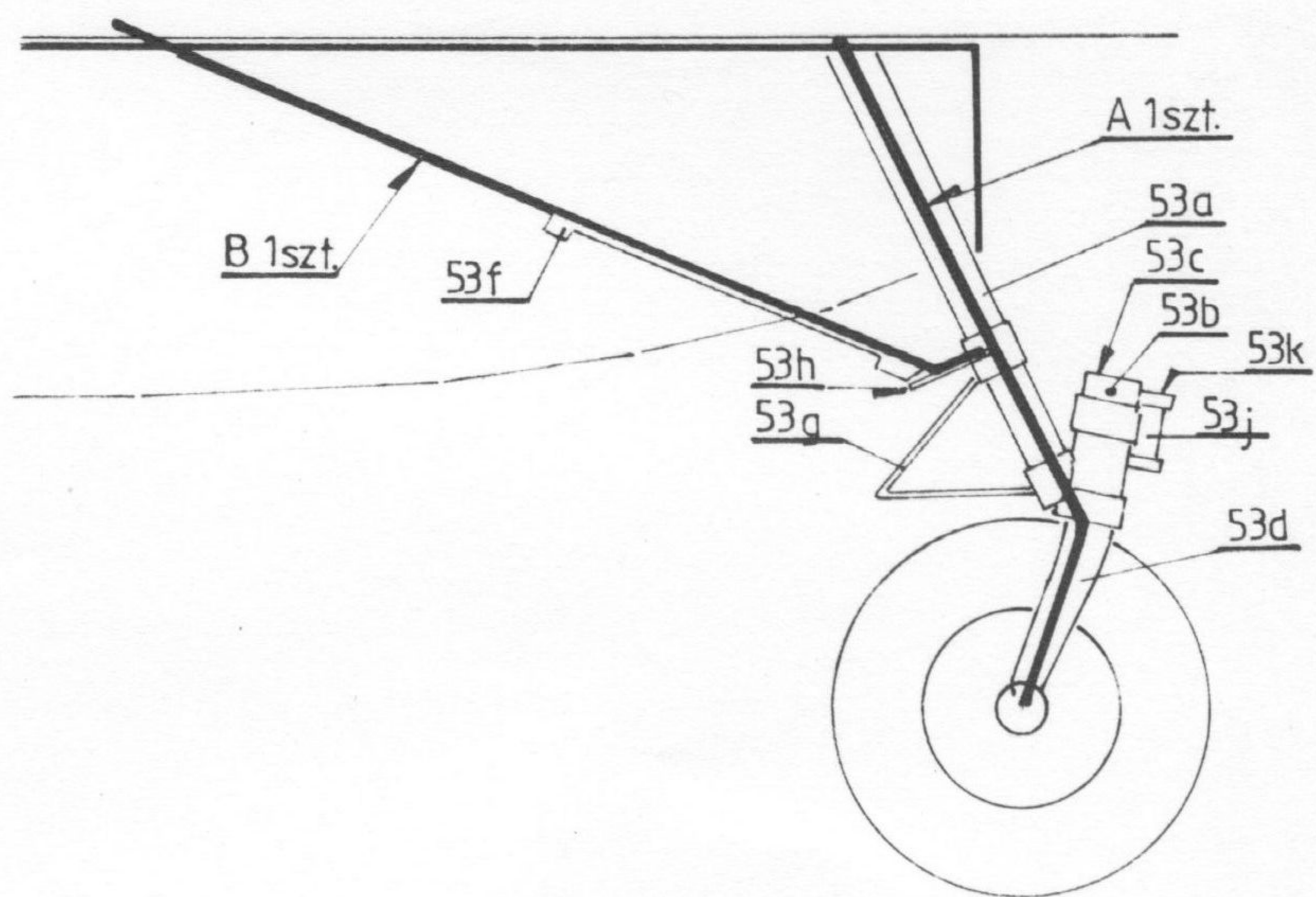
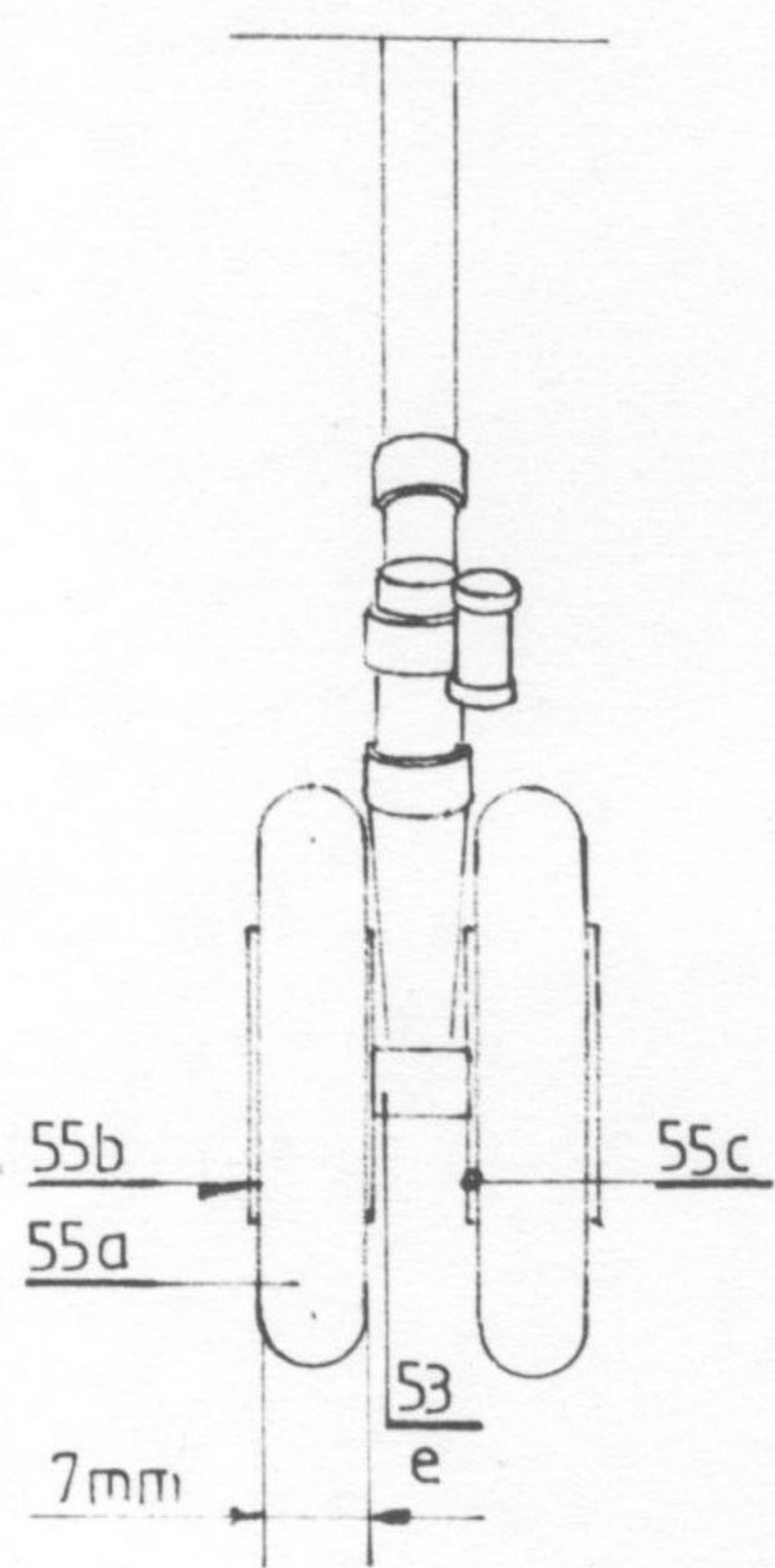
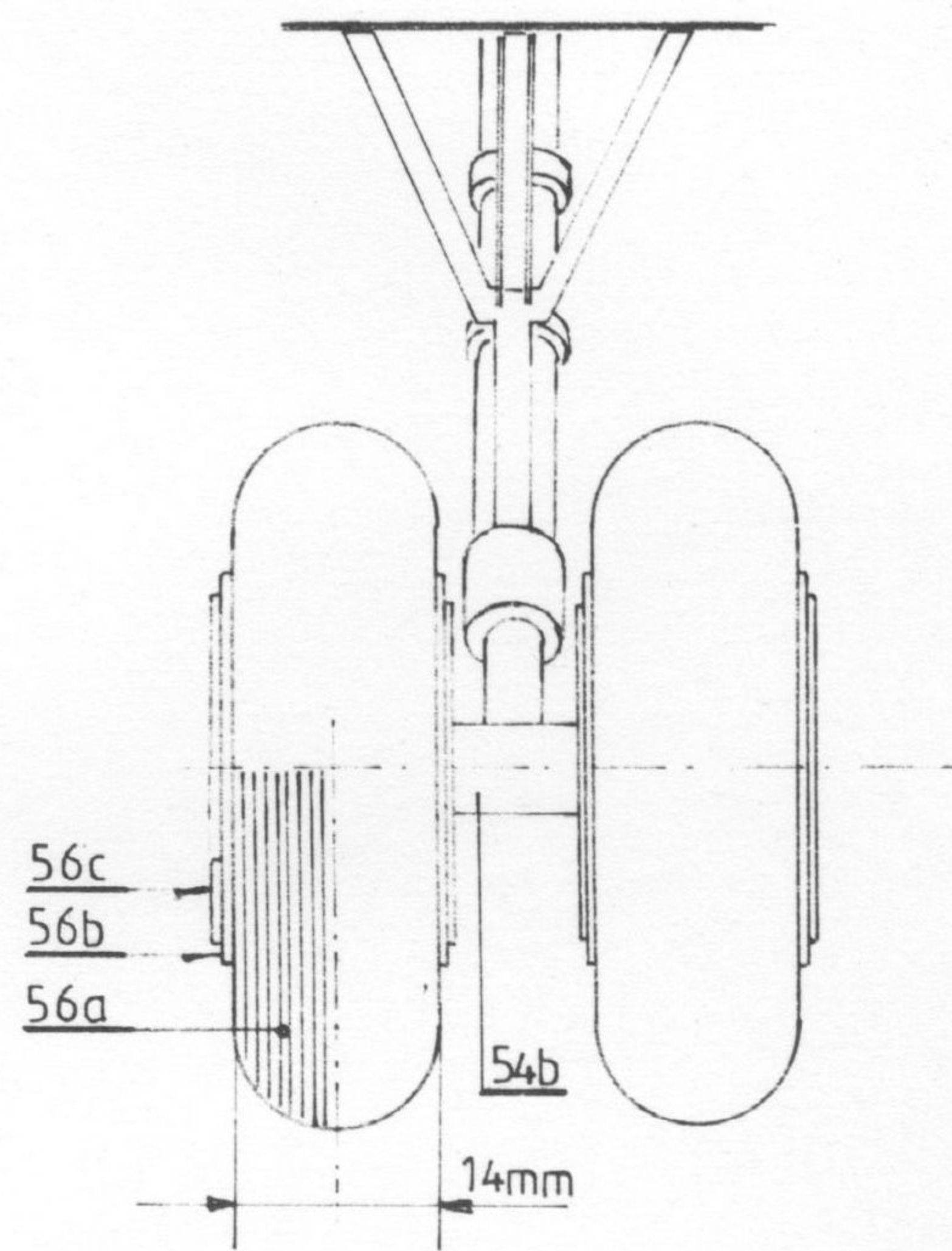
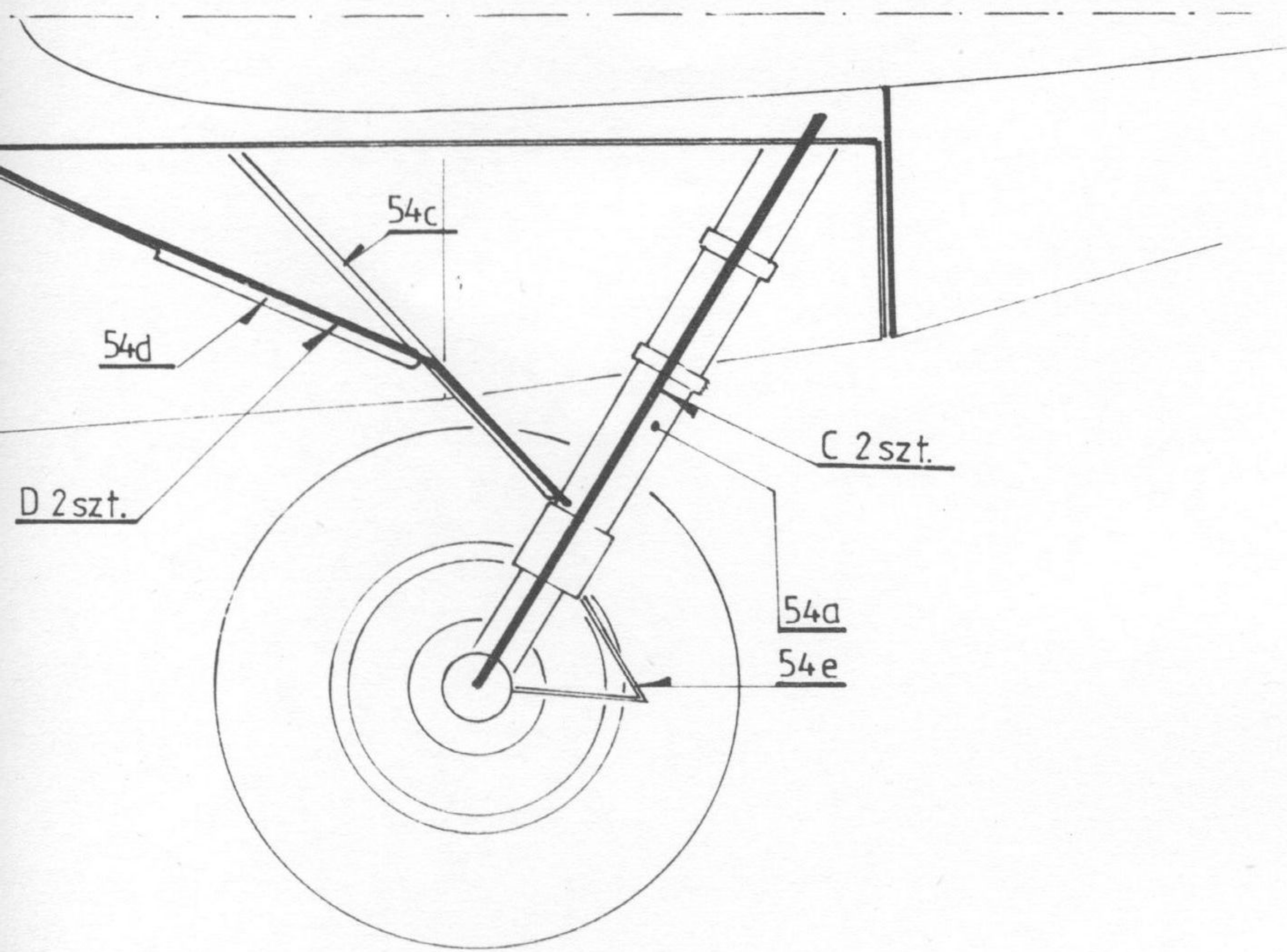

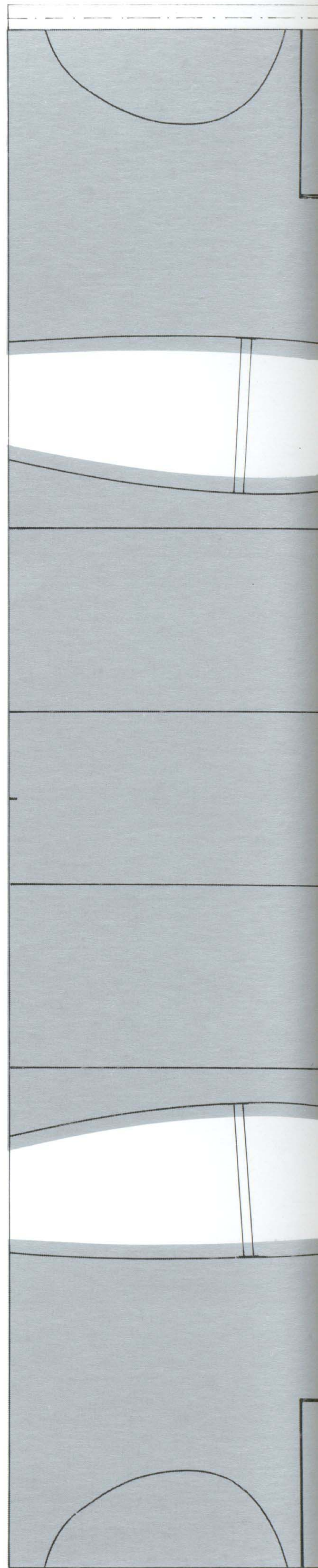
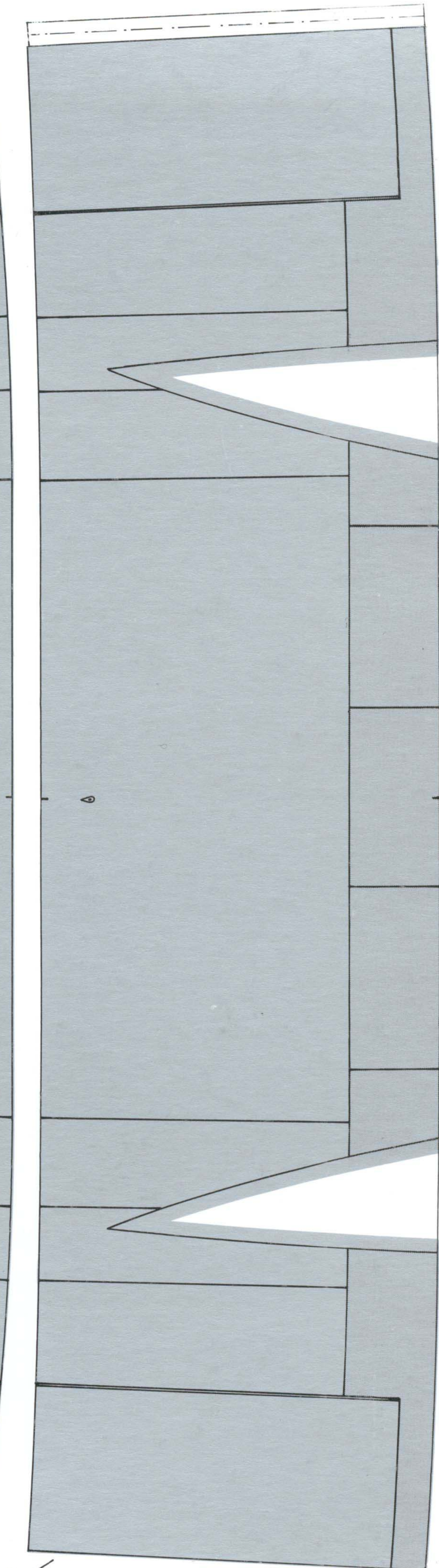
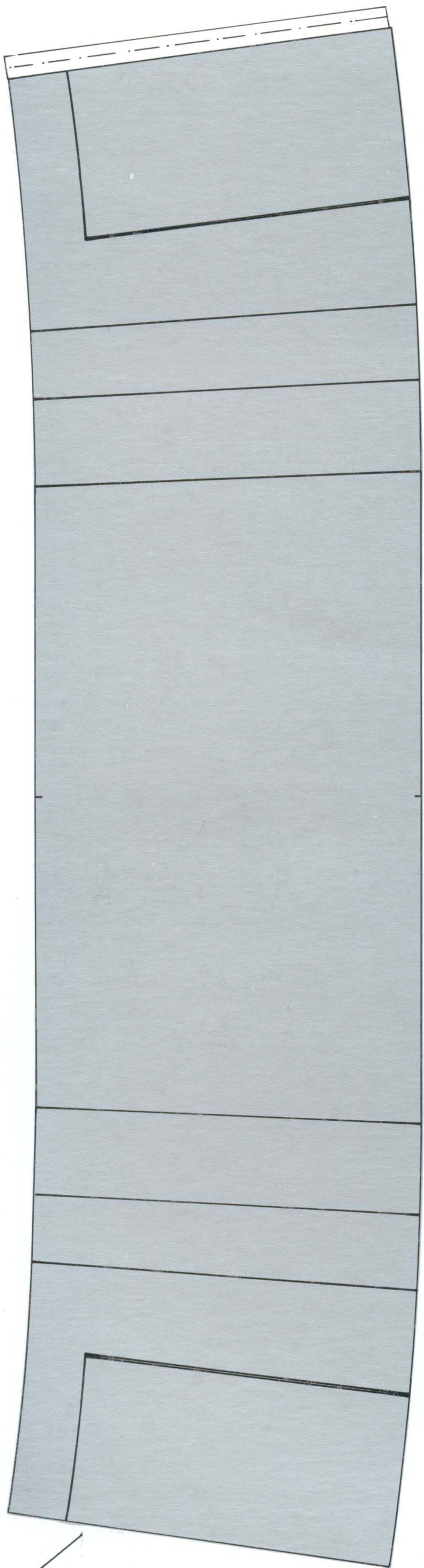

9 +

8

7

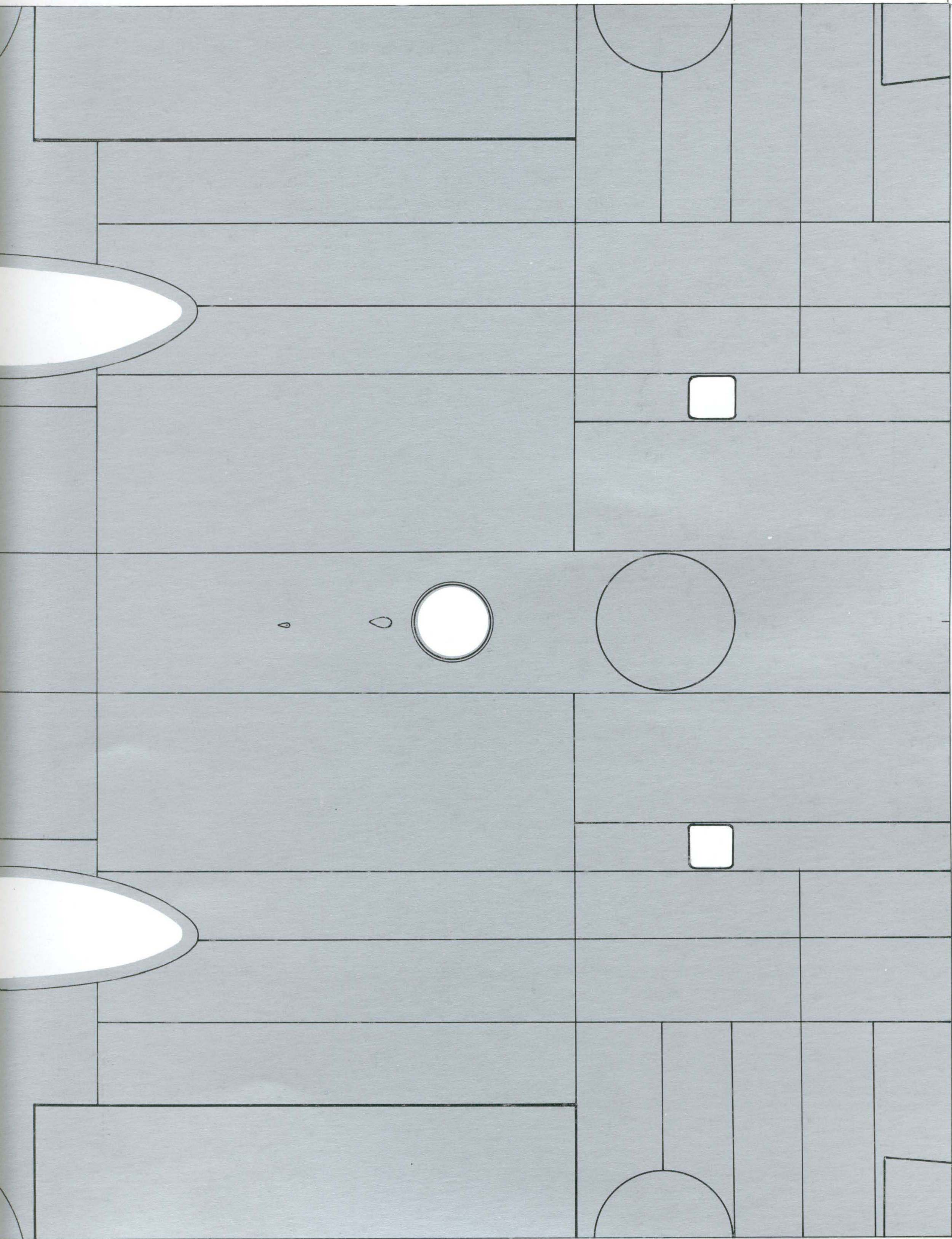

②

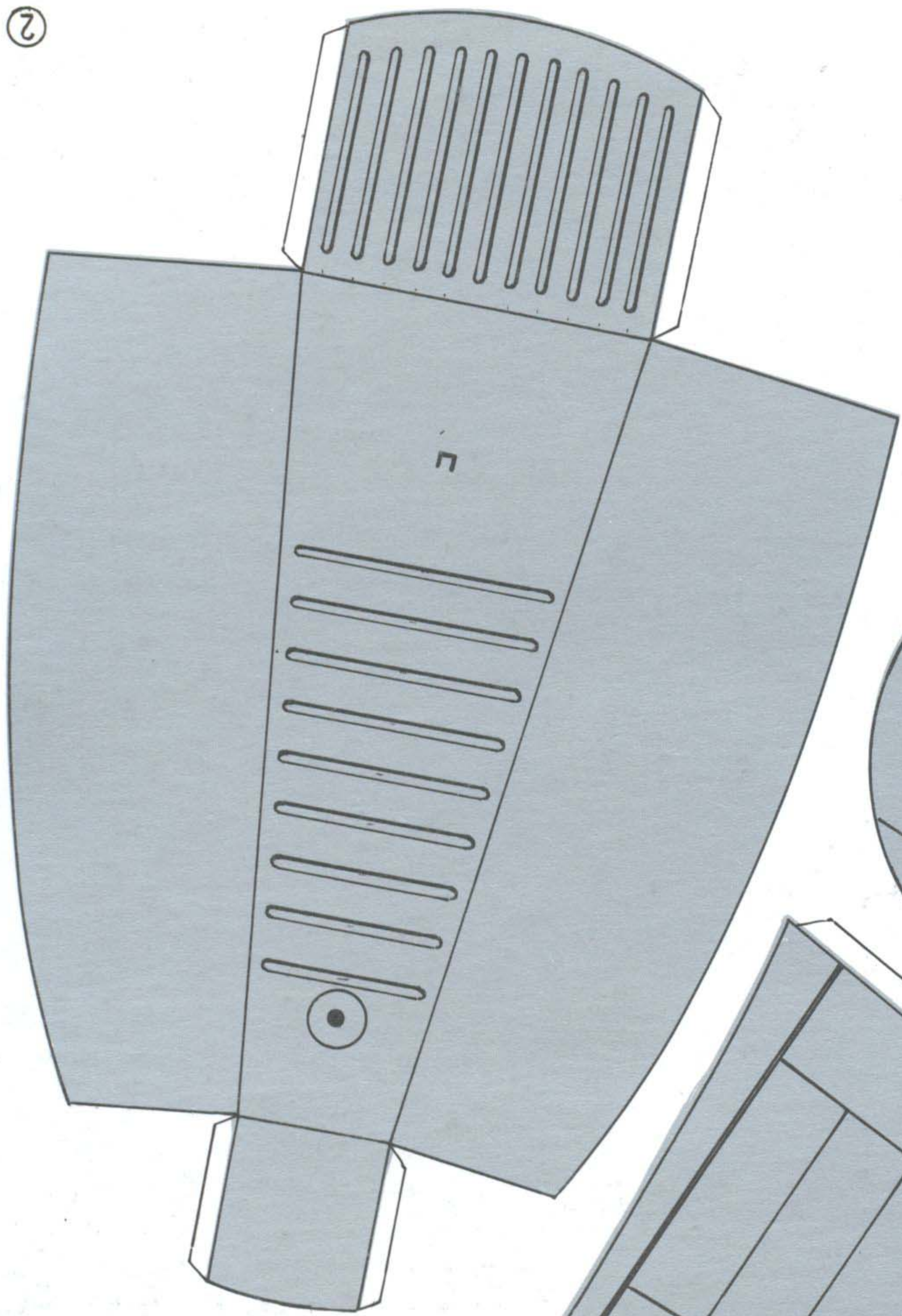

15L

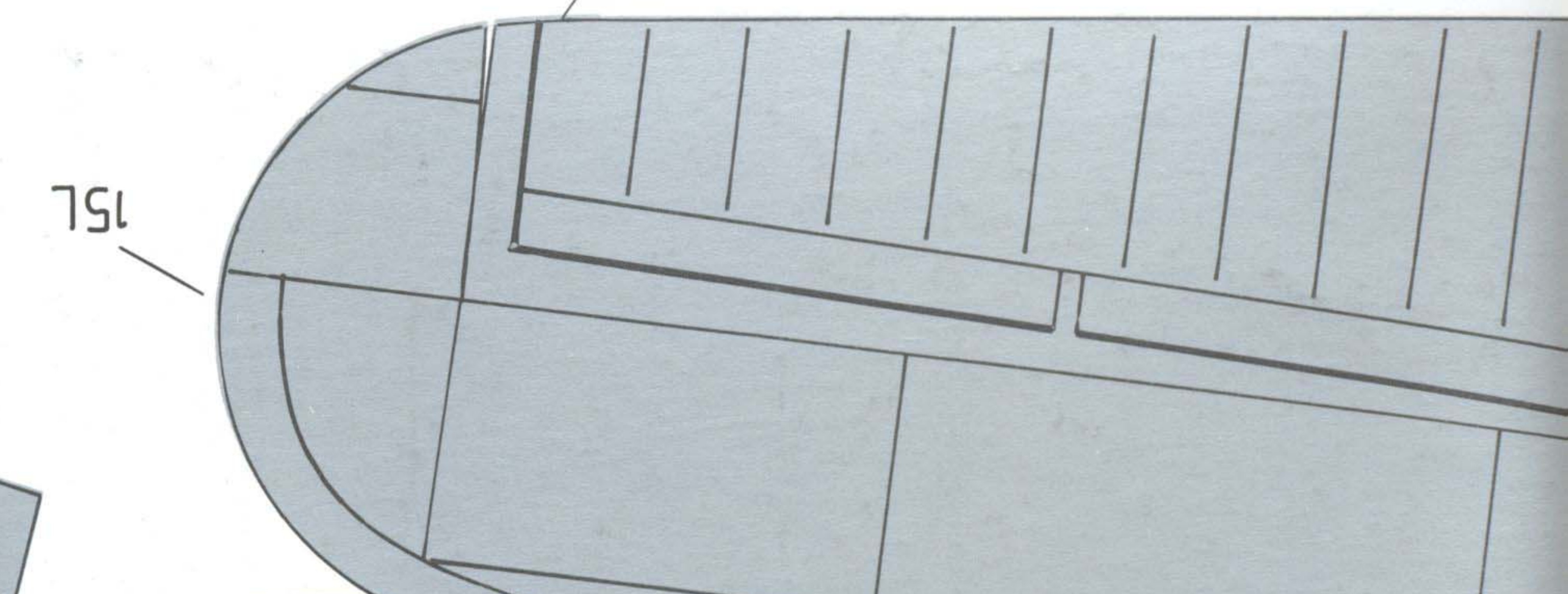

20

15P

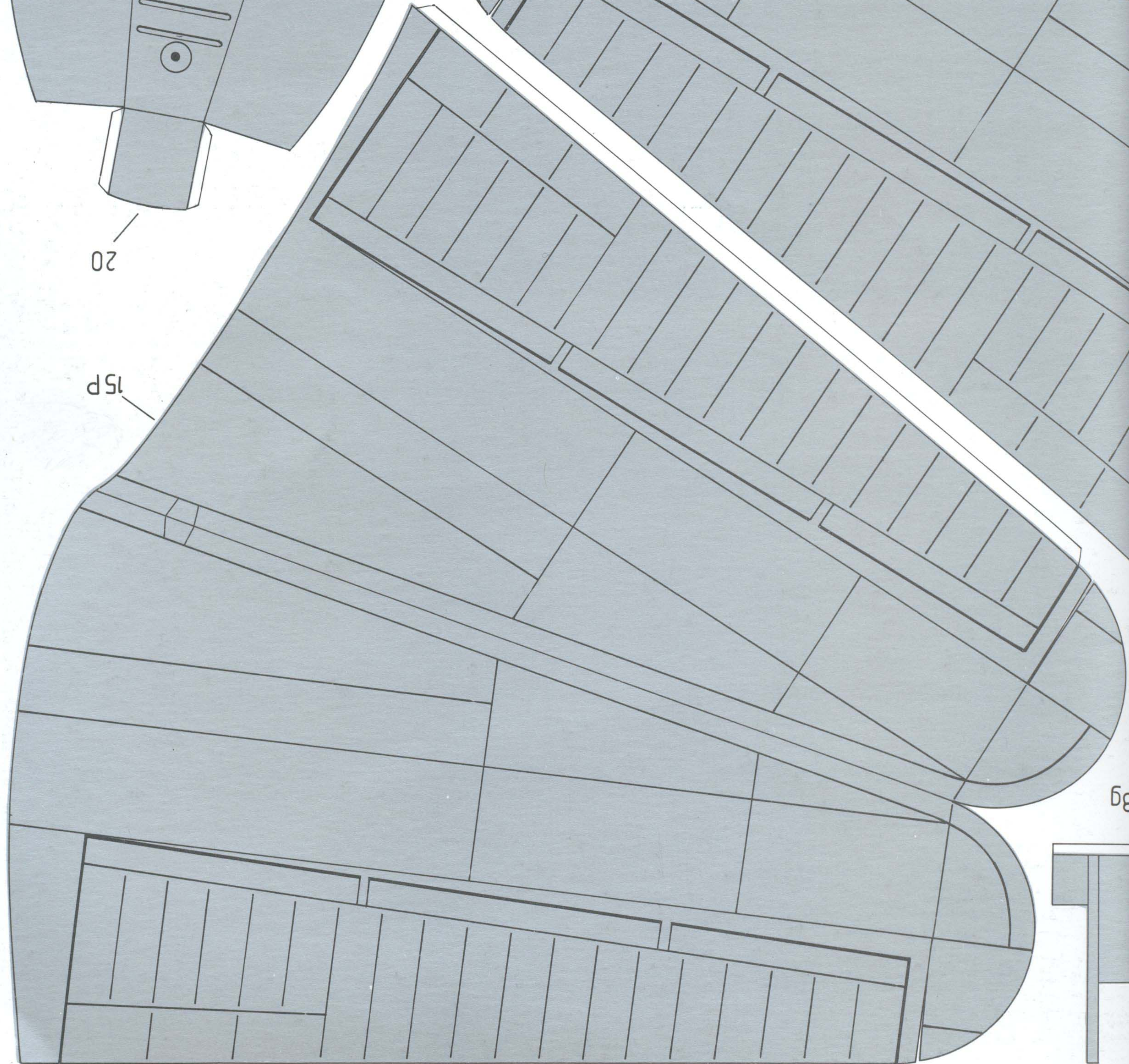

634

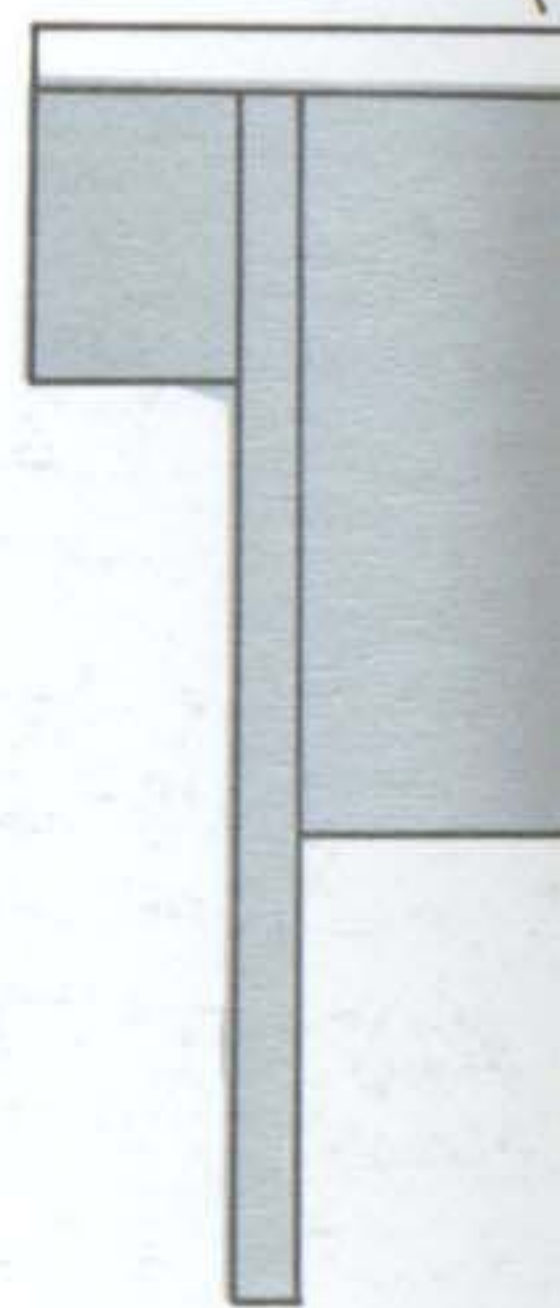

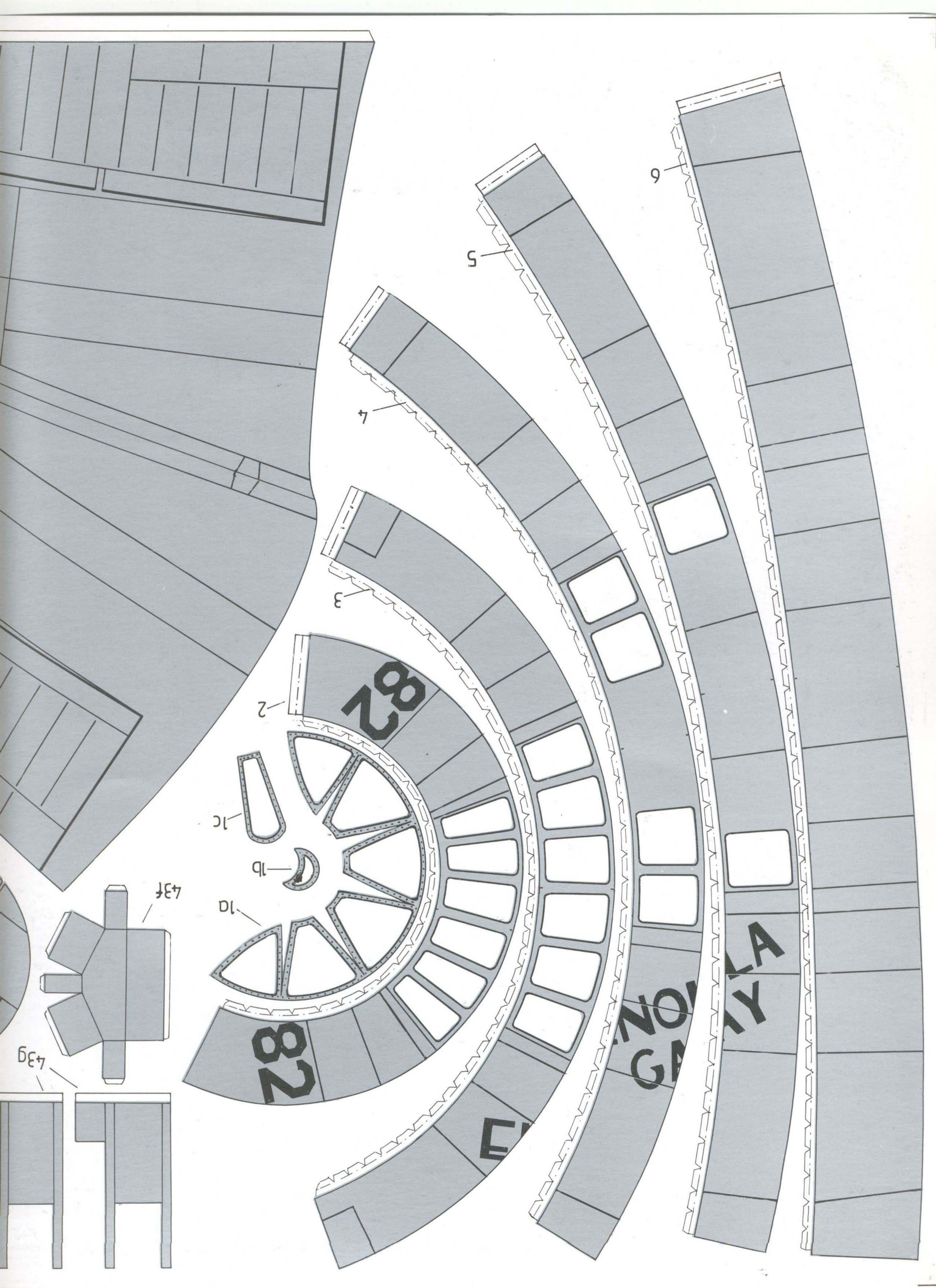



③

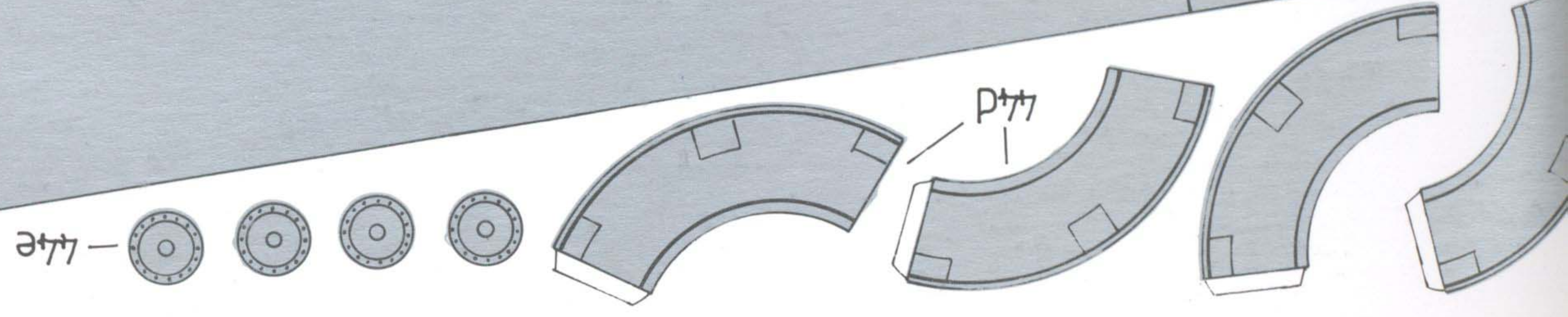
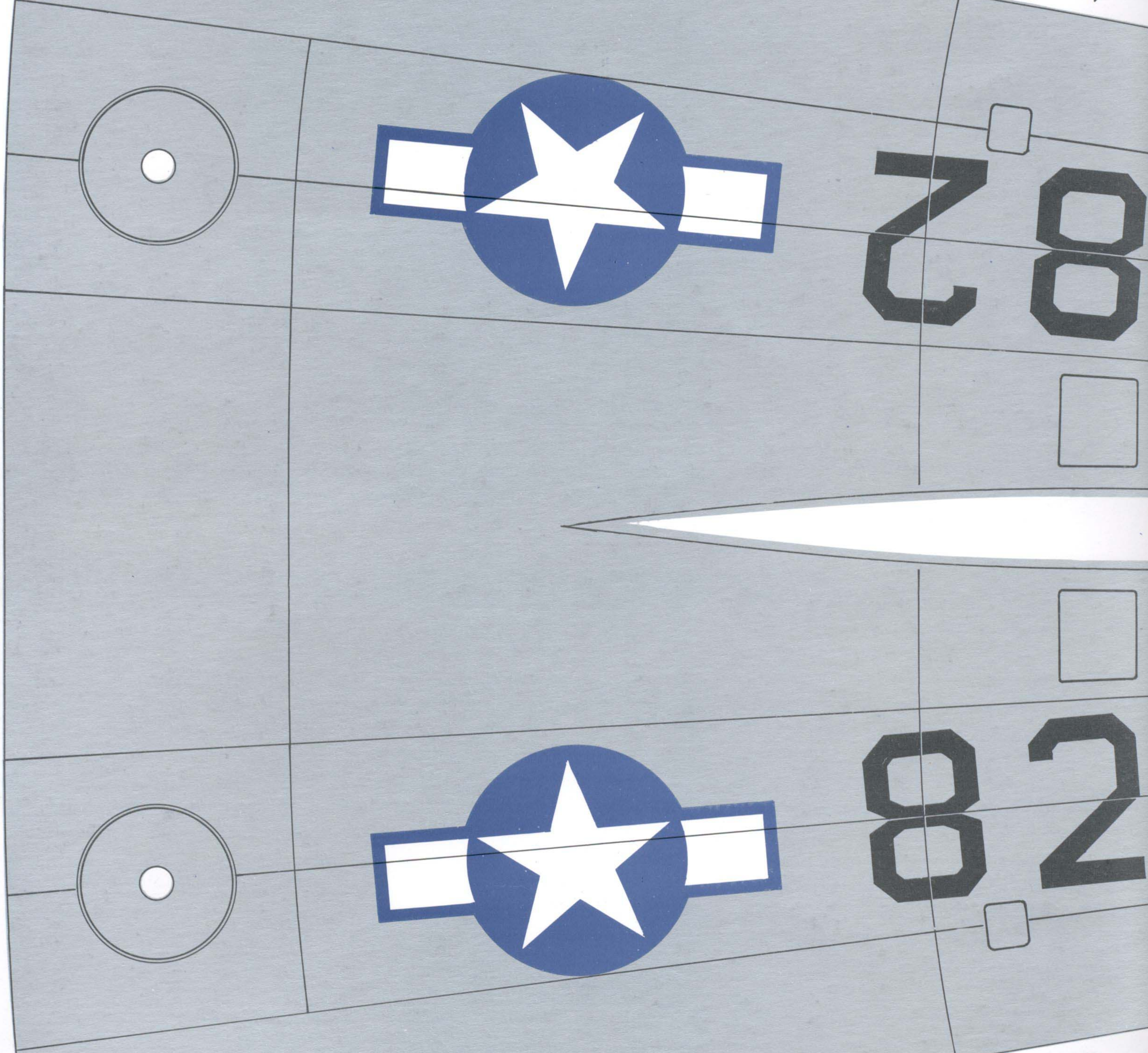
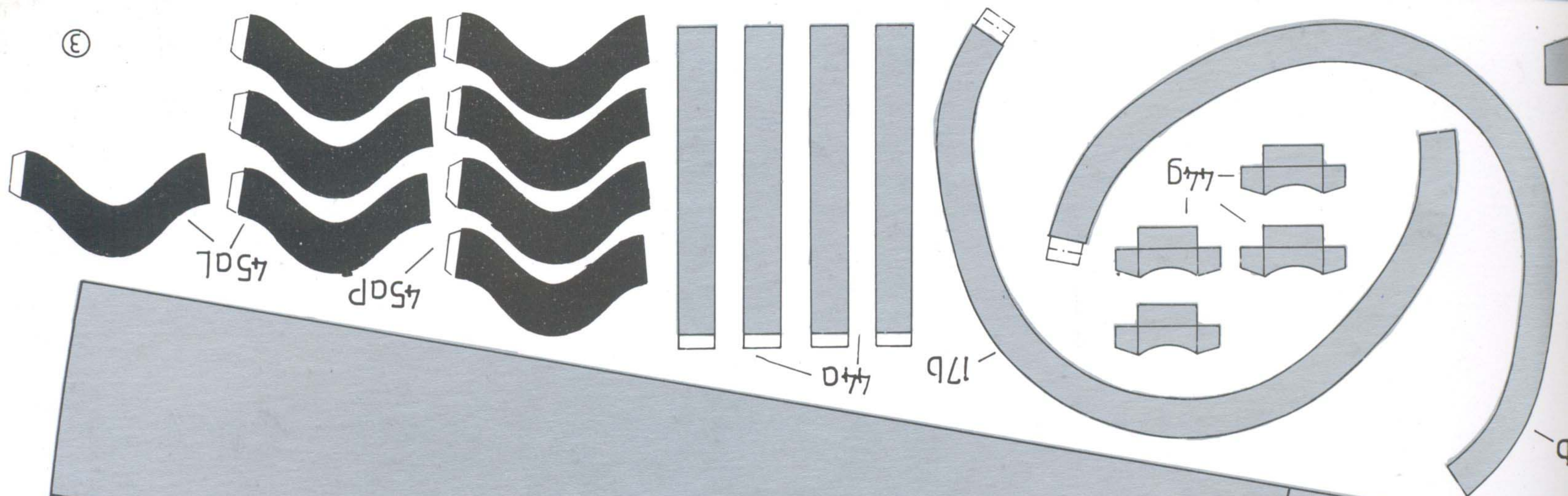

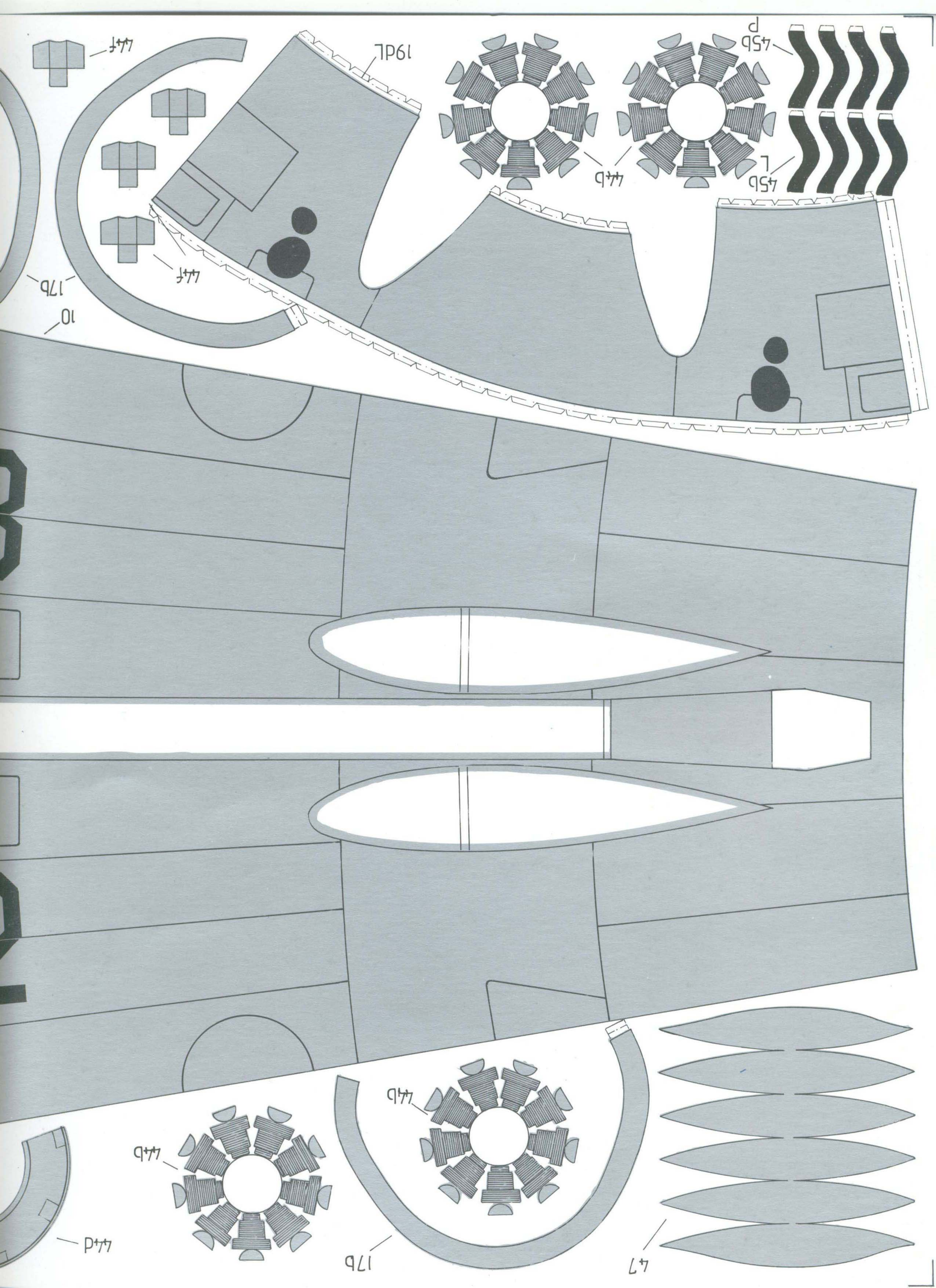

47B

19P6I

47B

45B

45D

17B

10

47B

47B

17B

47B

47D

47

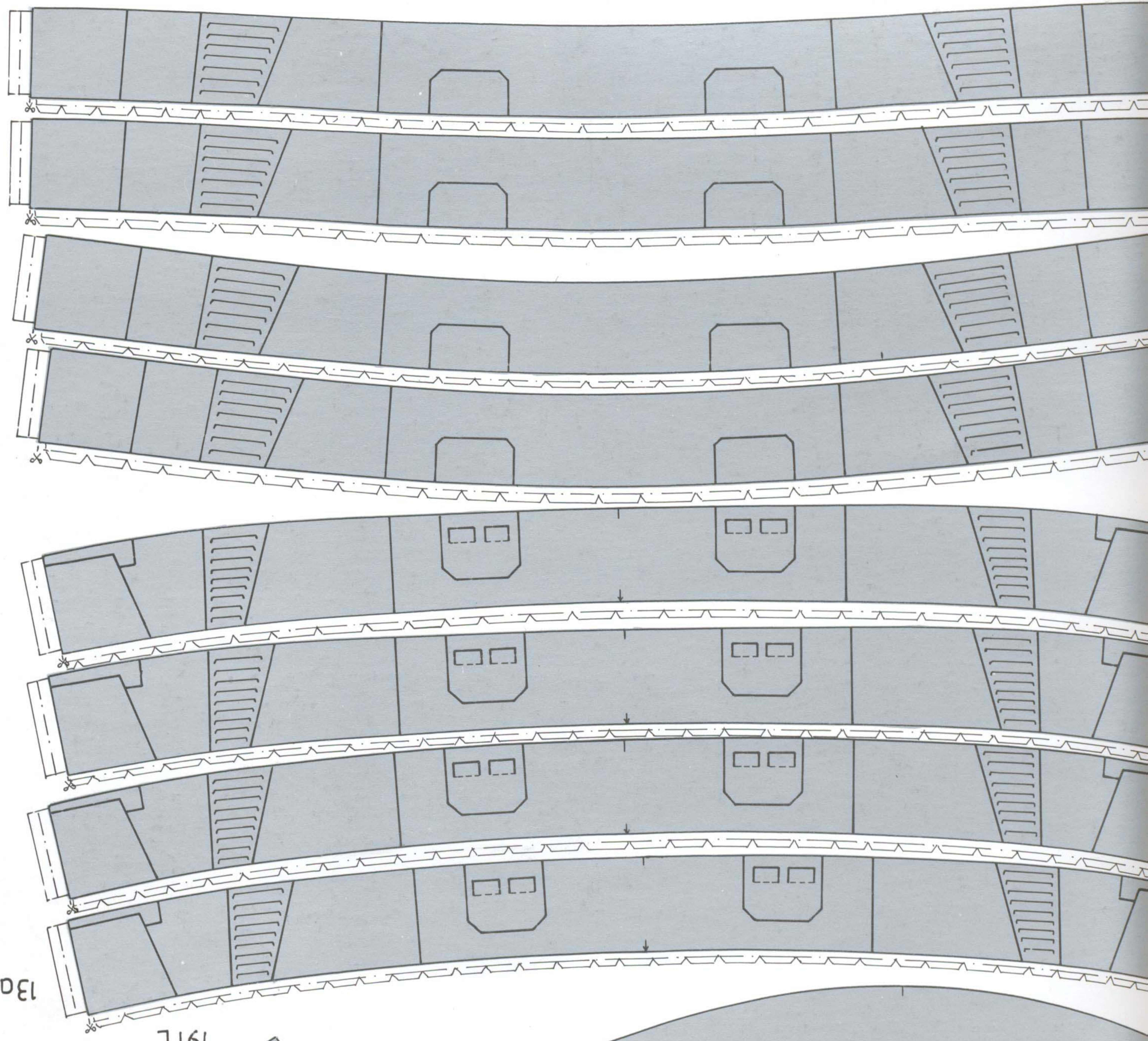

130

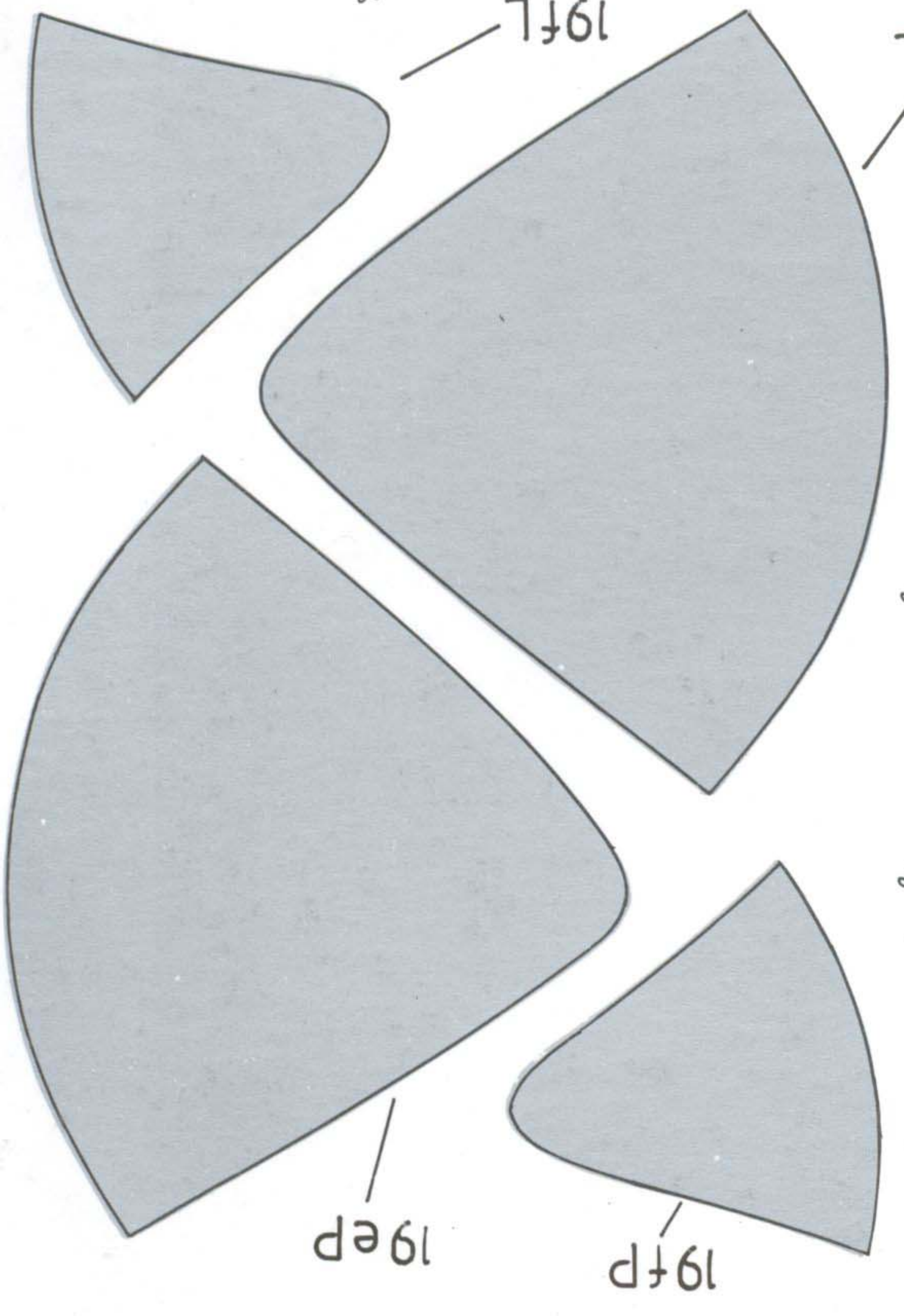

19fL

19eL

19eP

19fP

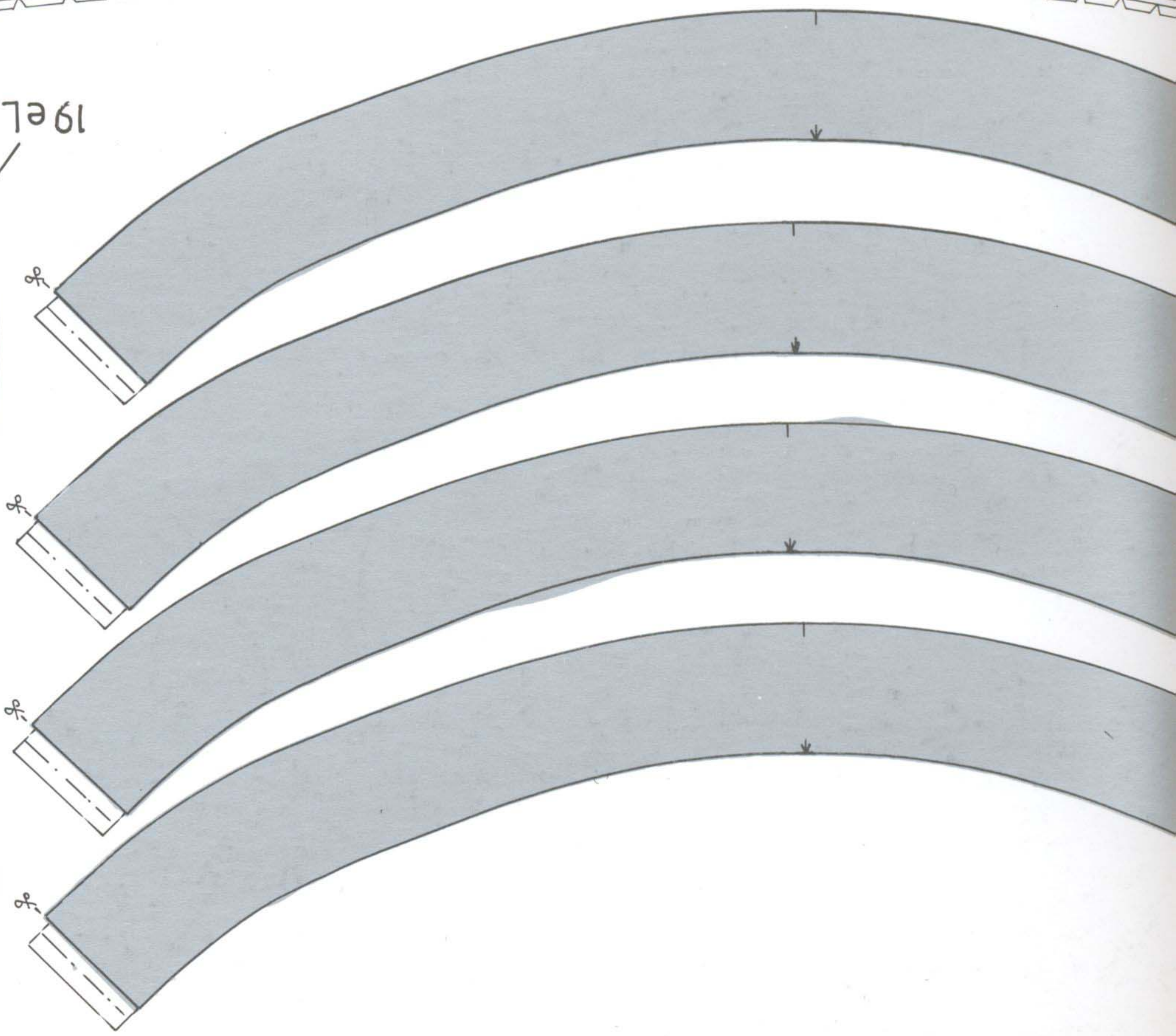

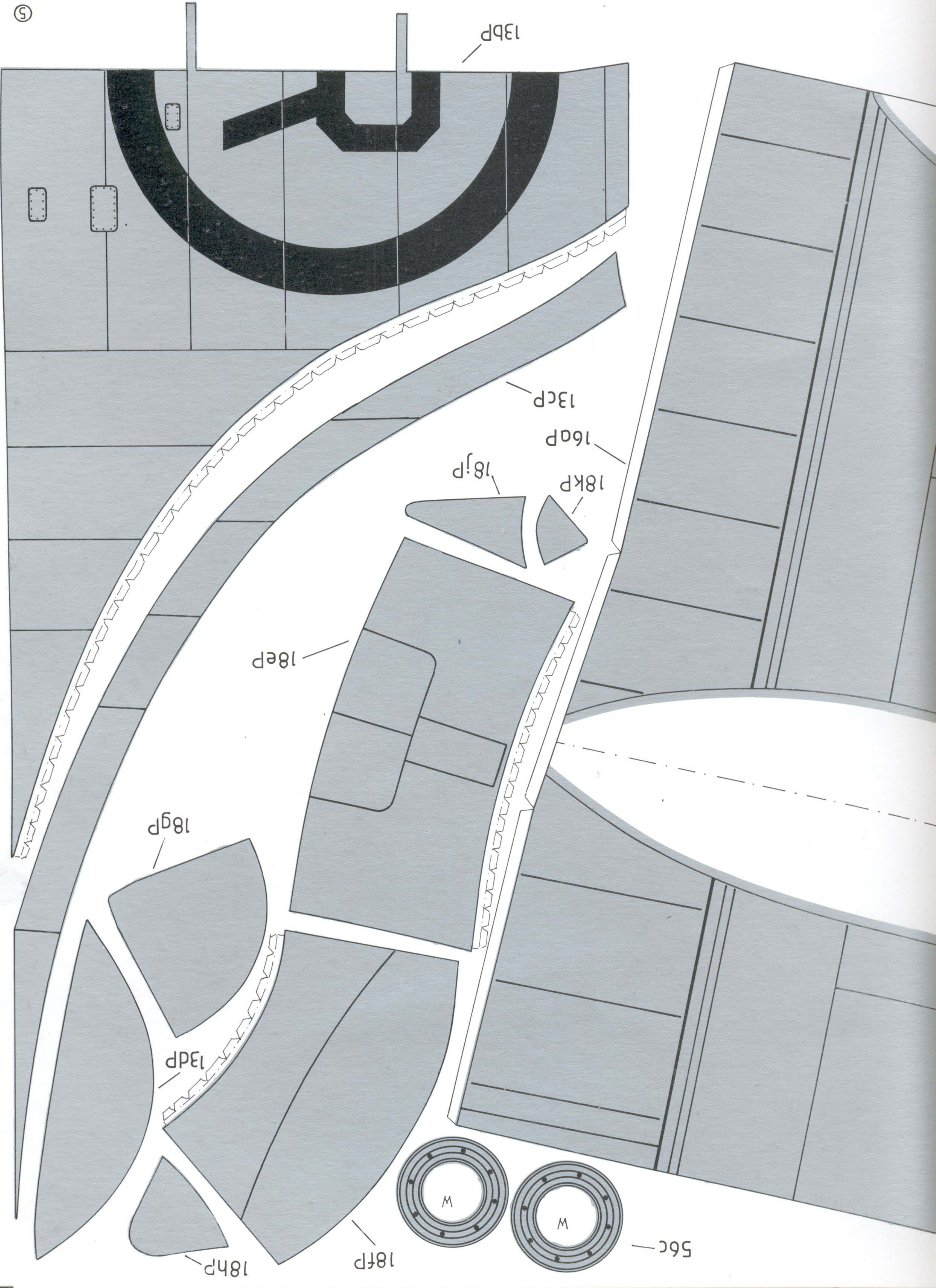

13bP

13cP

16aP

18jP

18kP

18eP

18gP

13dP

18hP

18fP

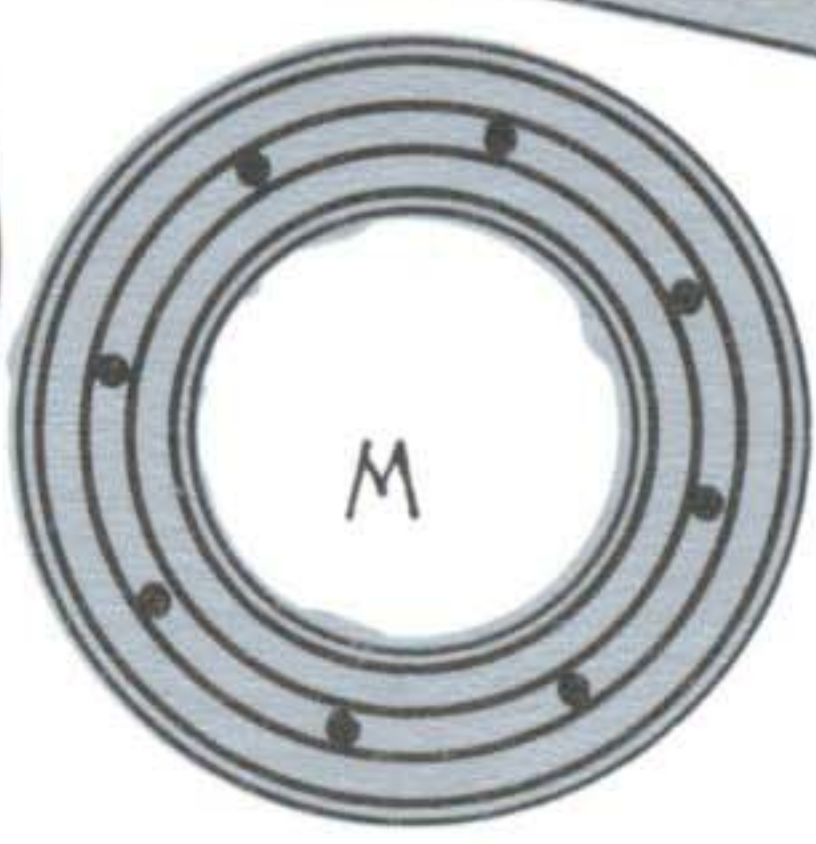
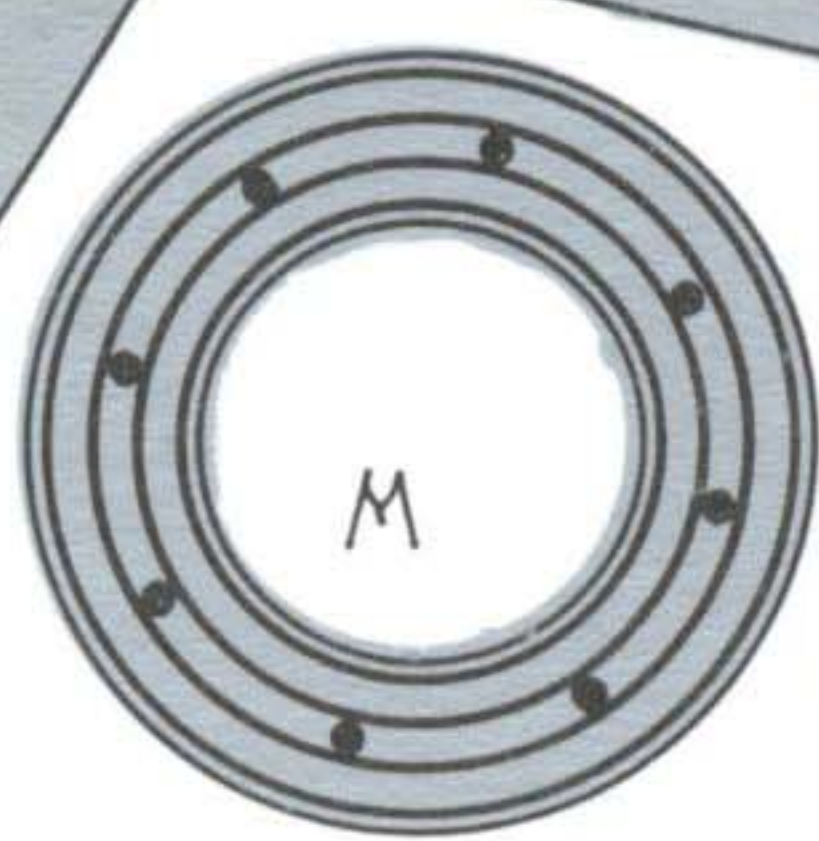

56c

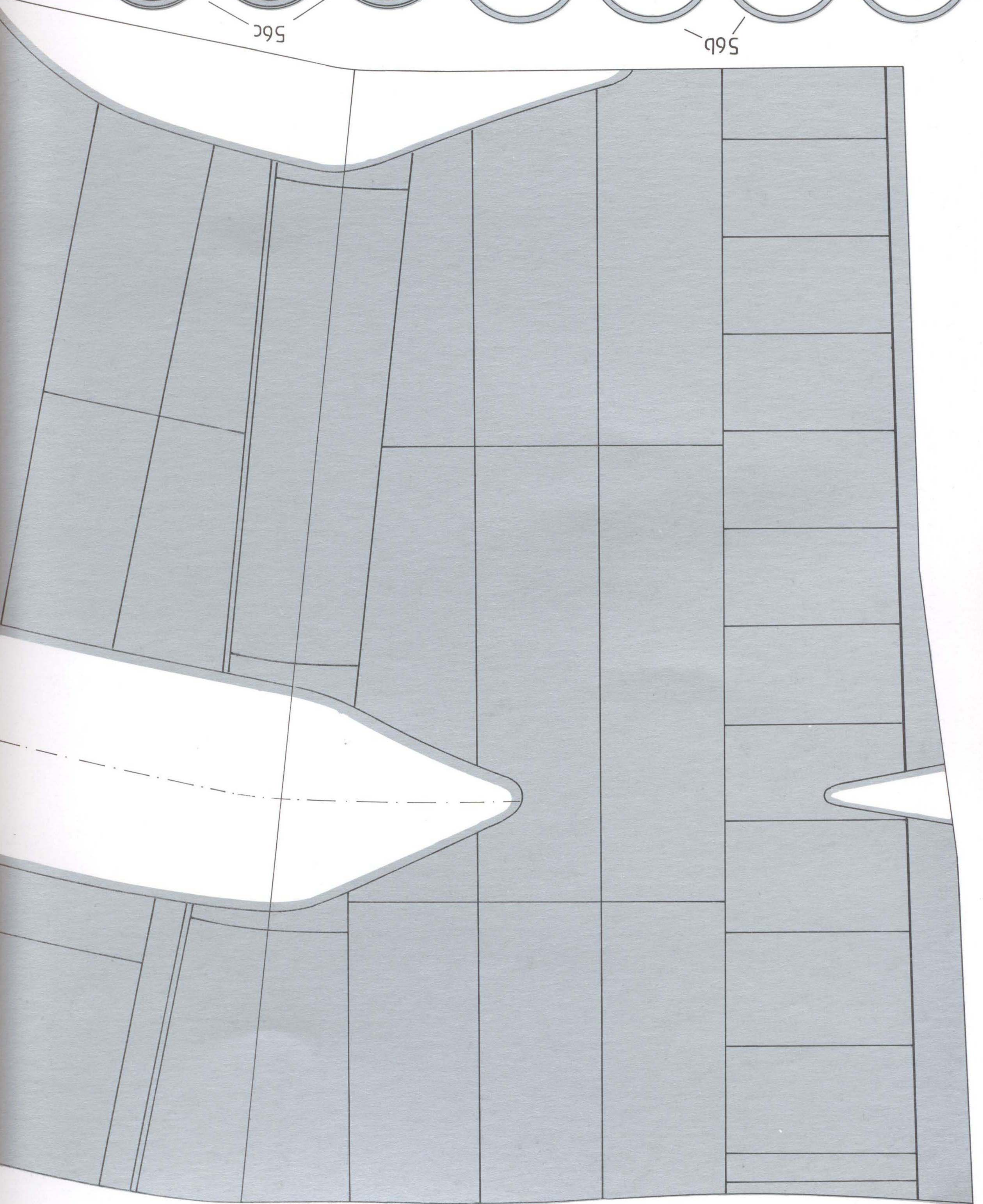
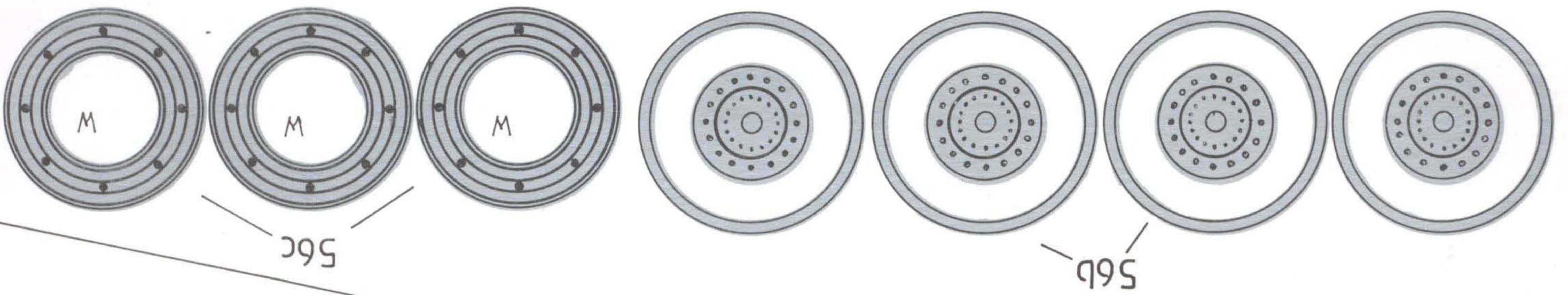

9

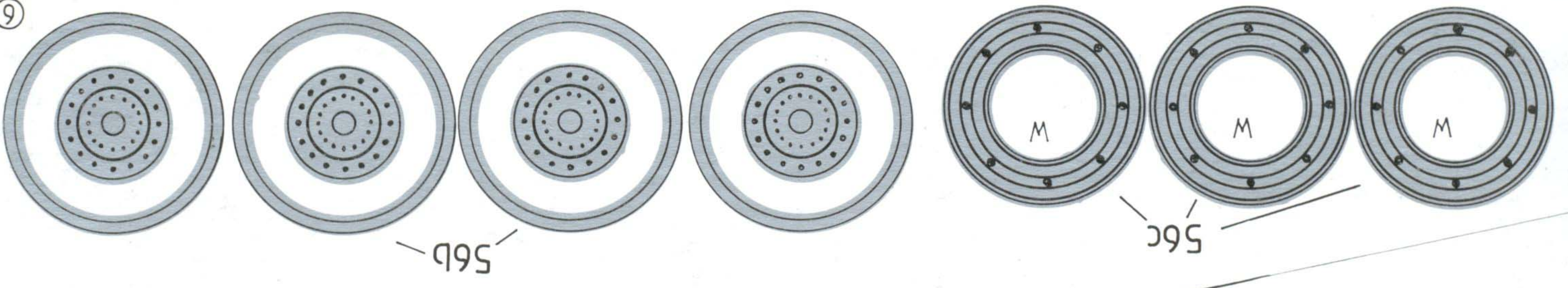

56b

56c

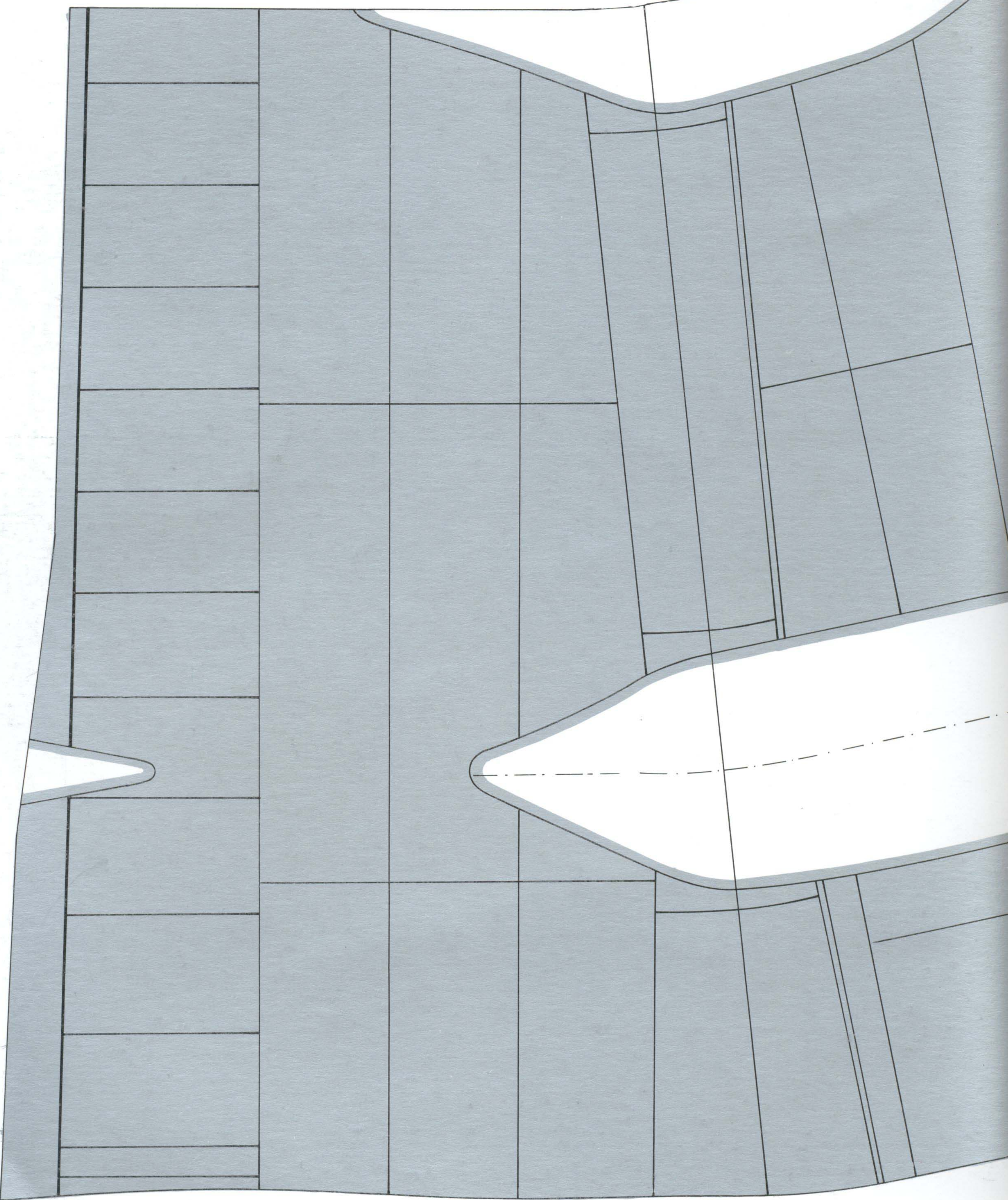

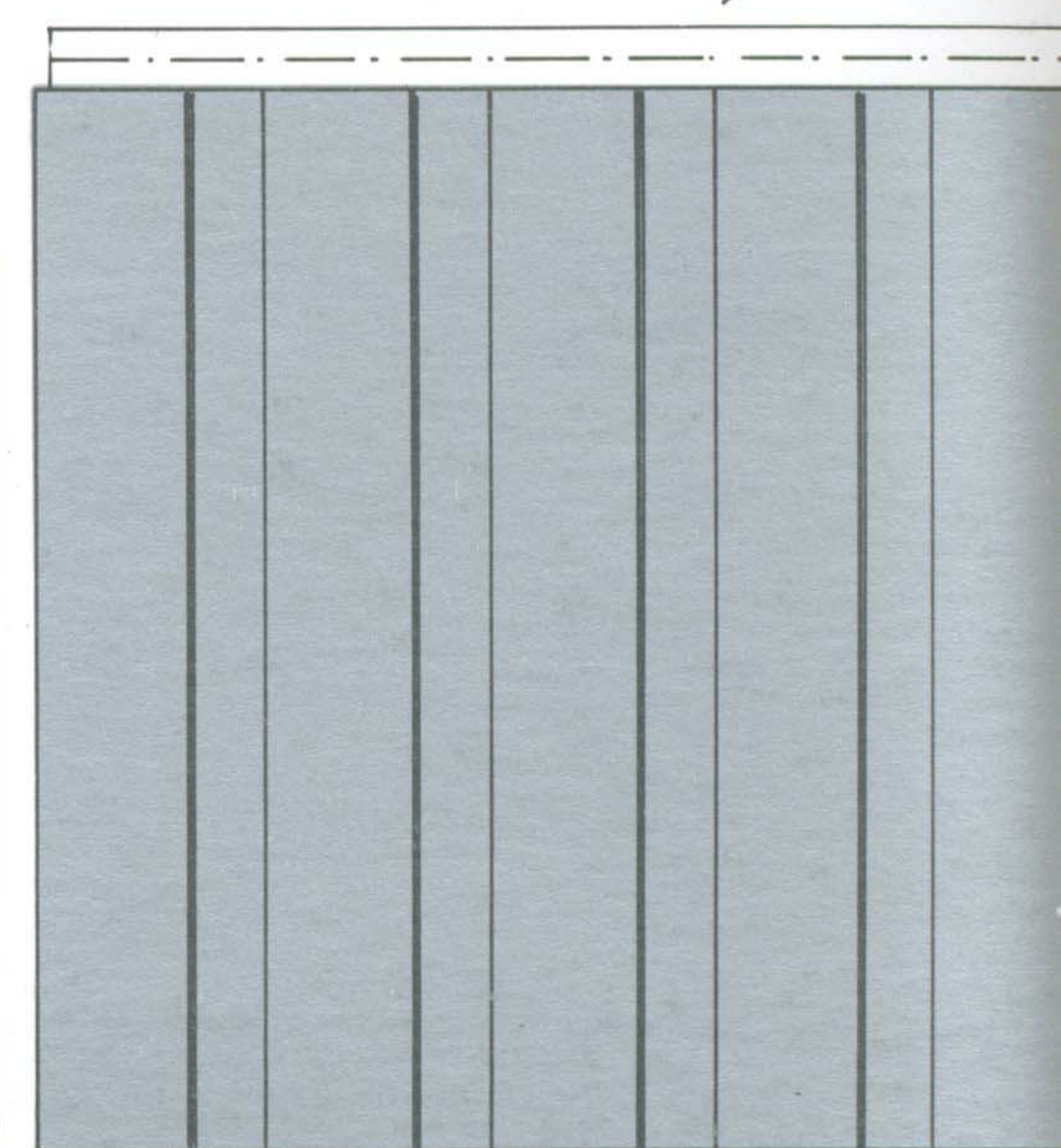
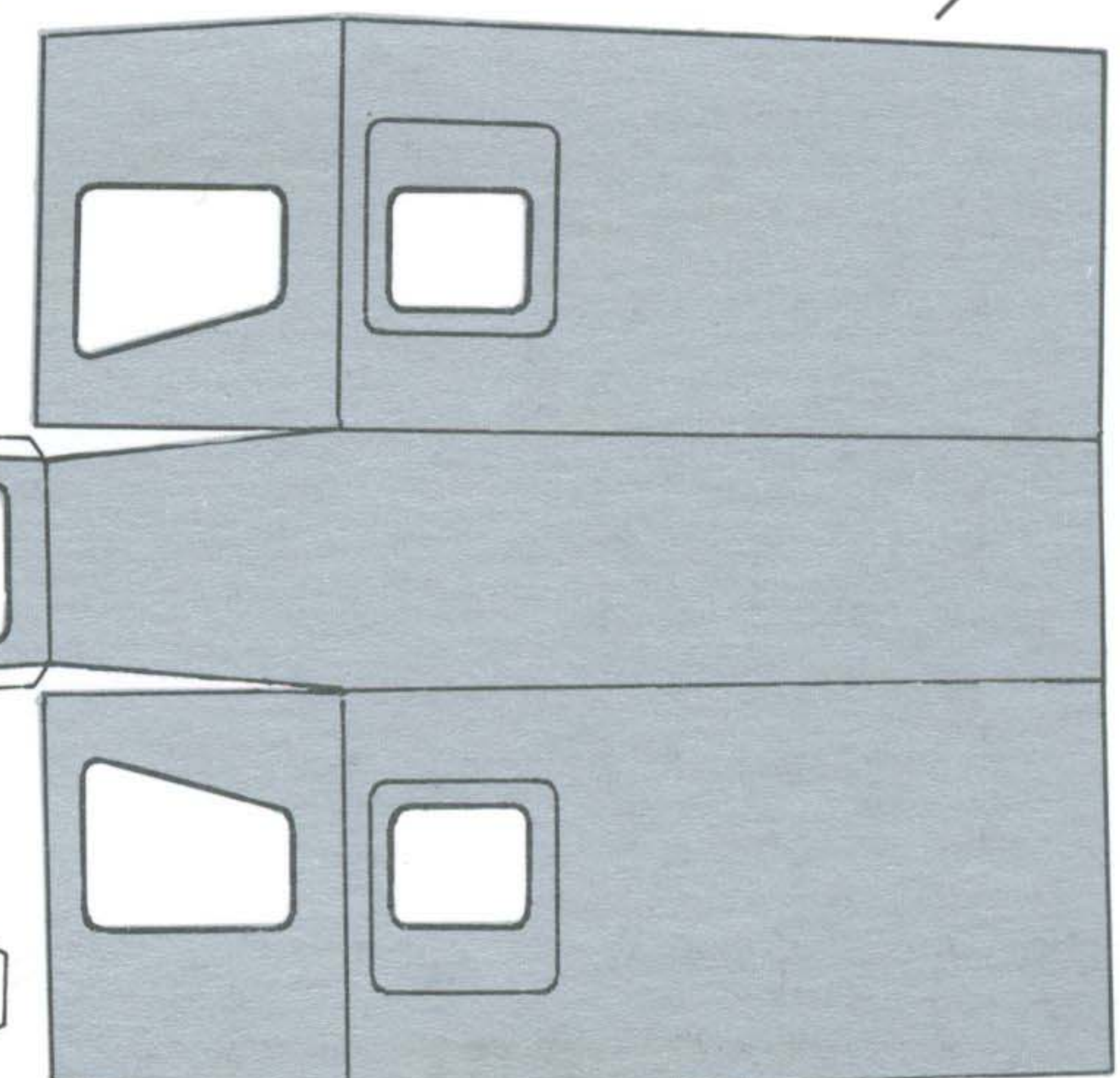
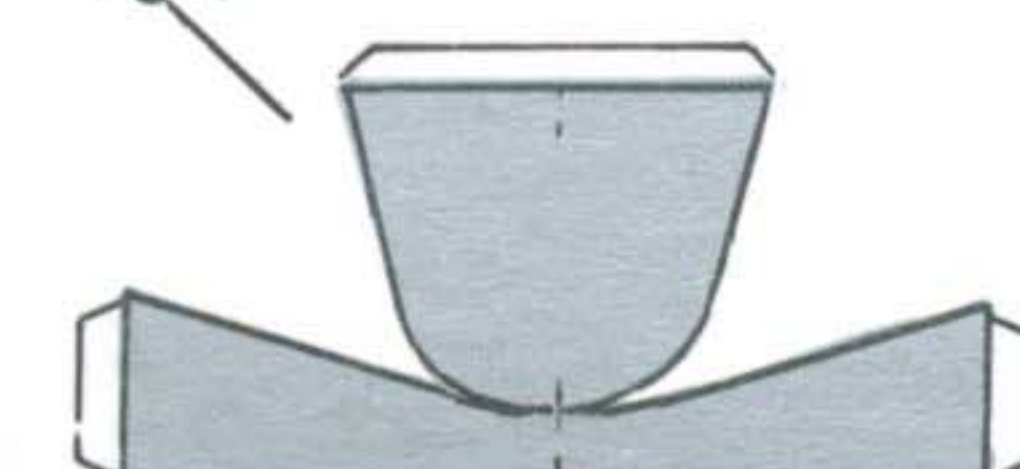
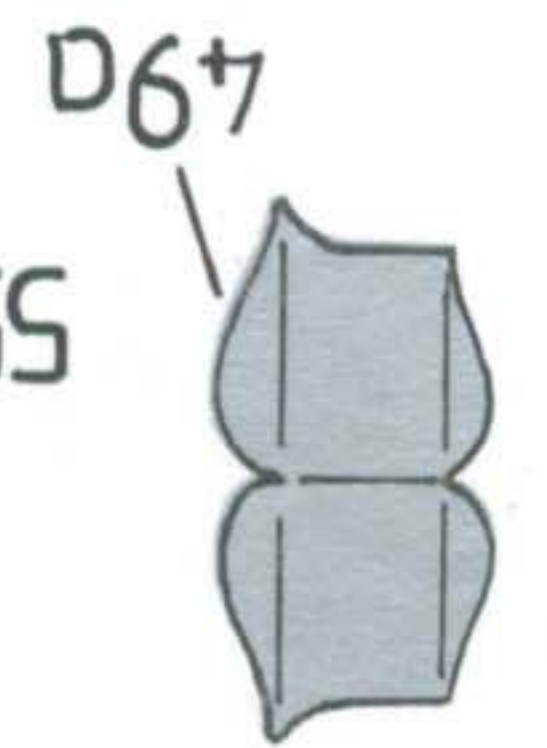
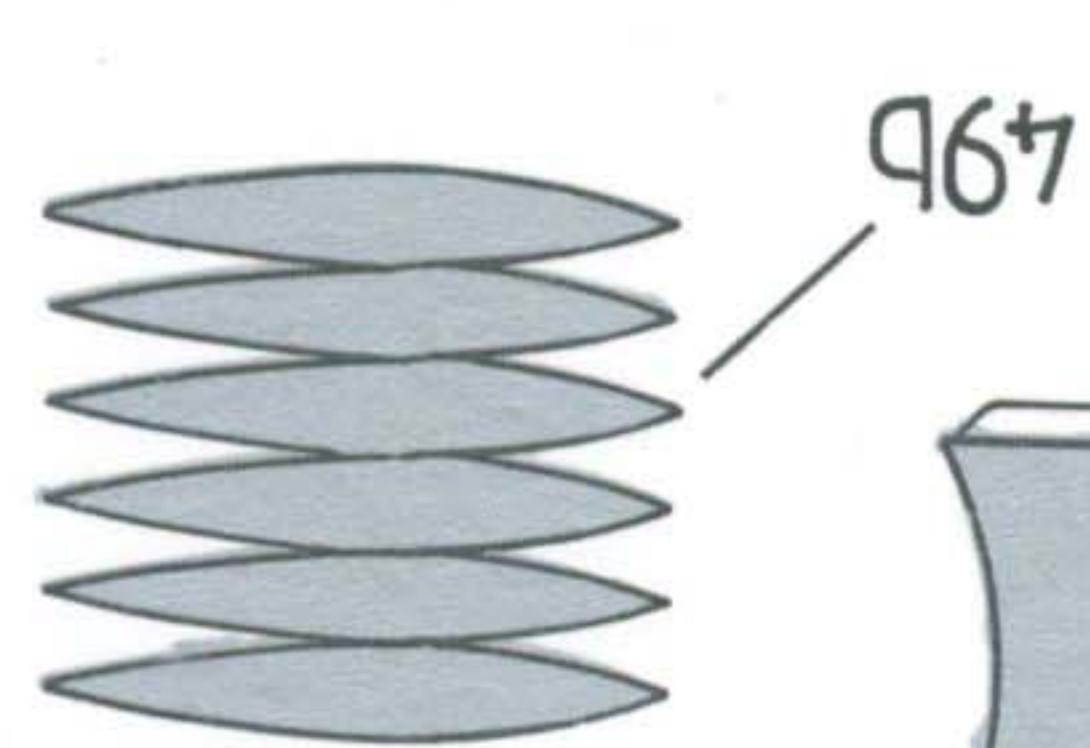
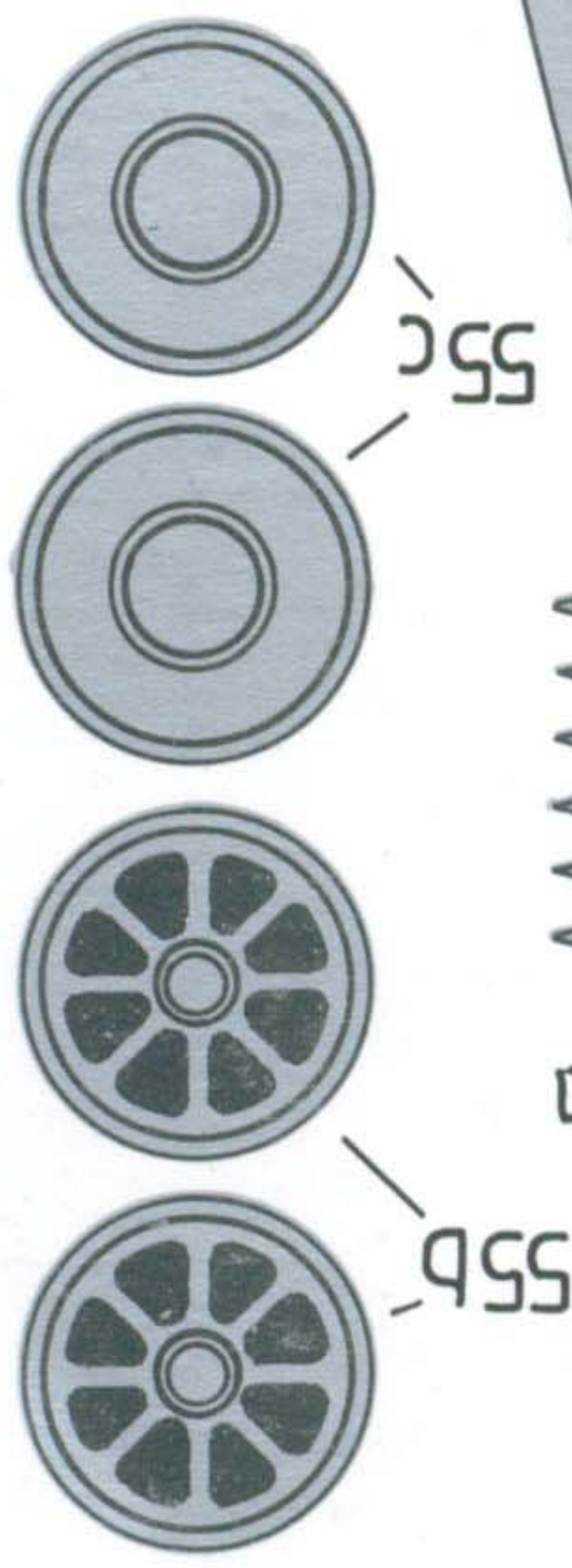
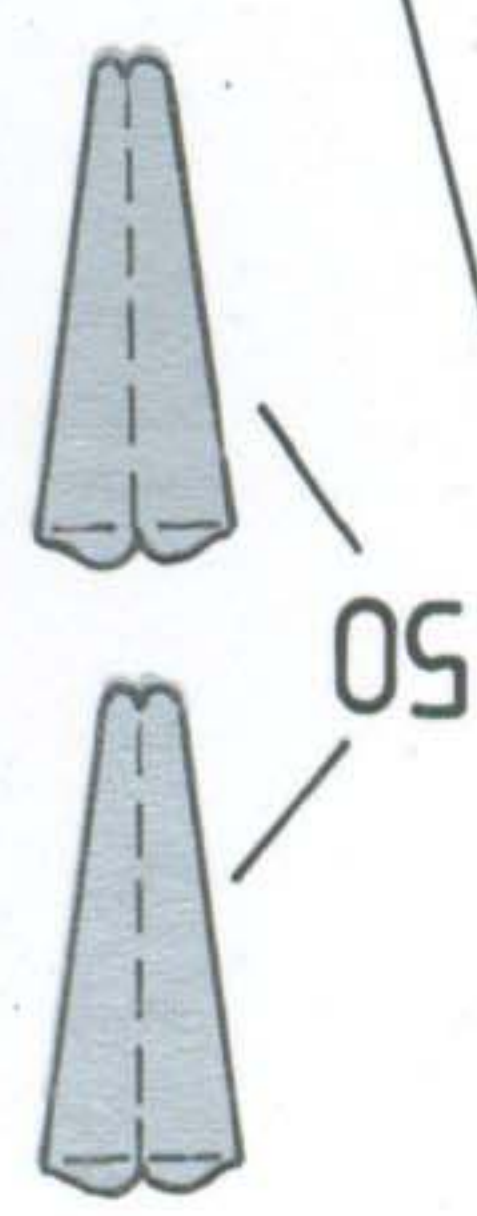
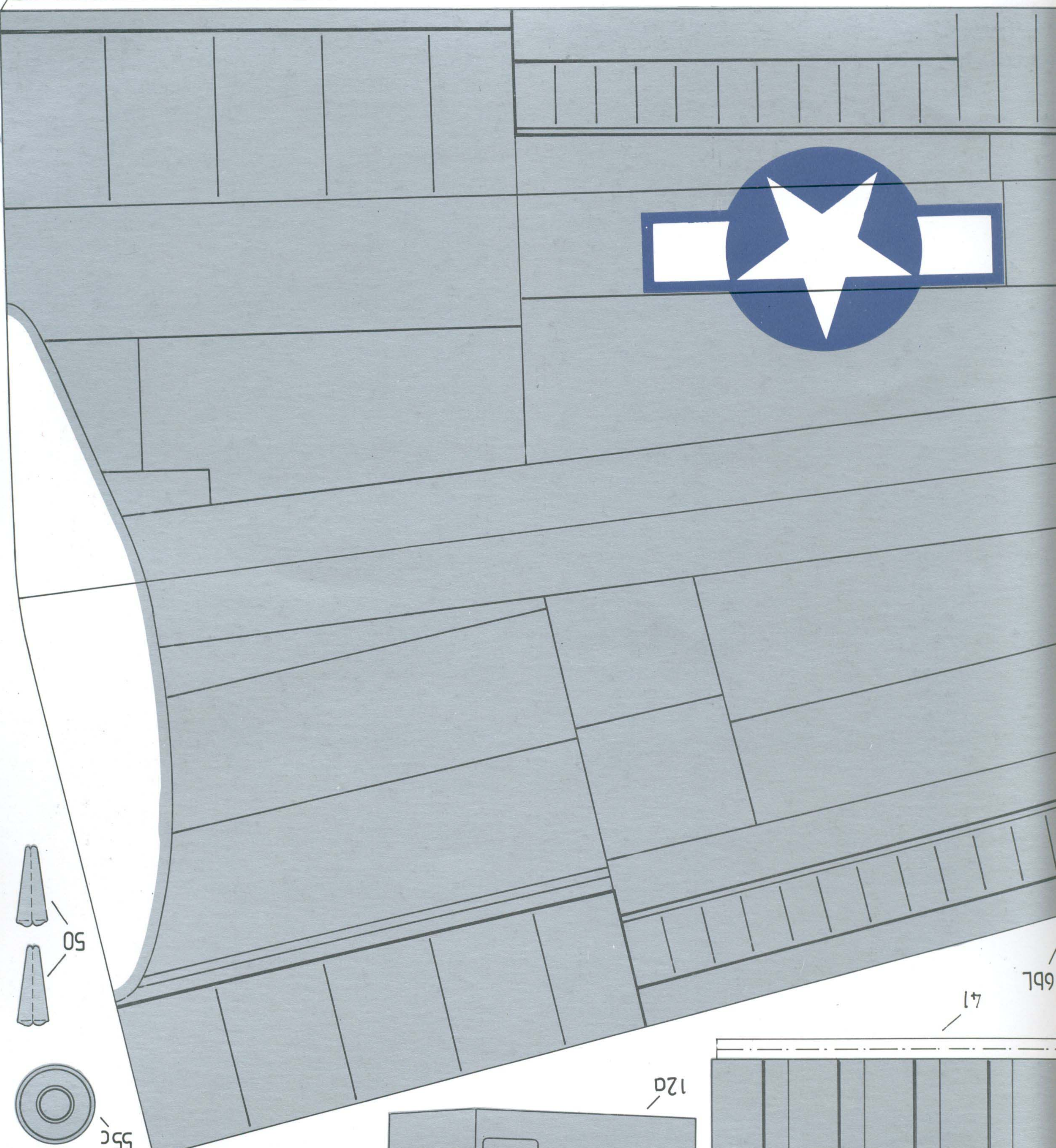

799

17

12a

49b

49d

12b

55c

55b

50

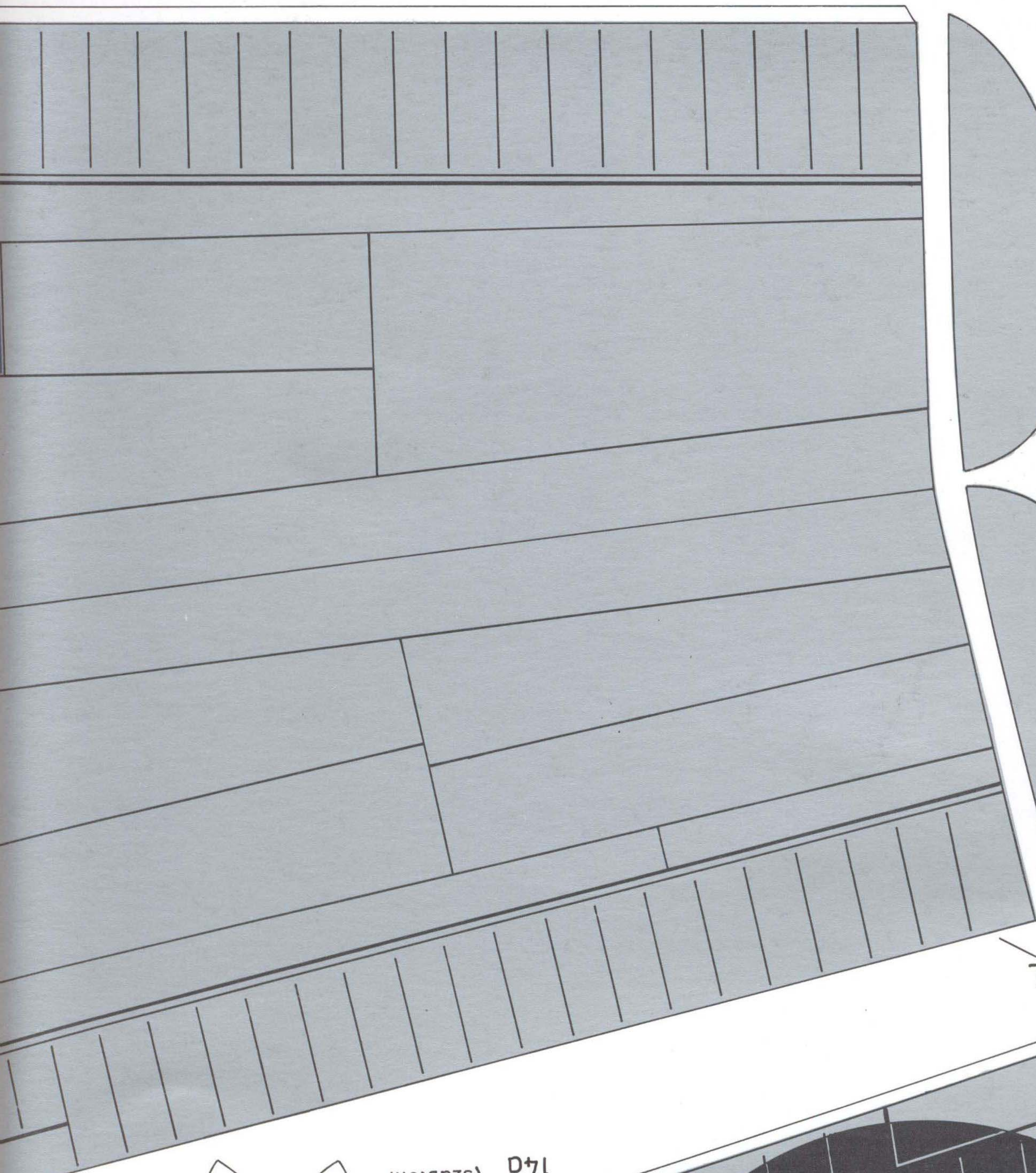

7P9L

011

16CL

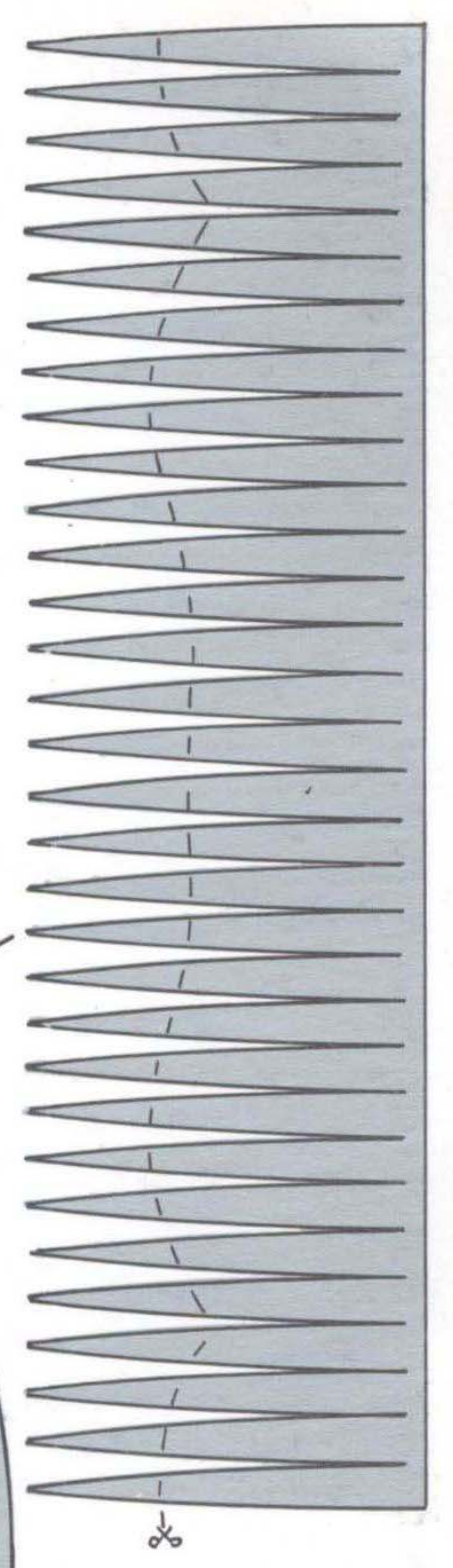

odciq̄c̄ po sklejaniu

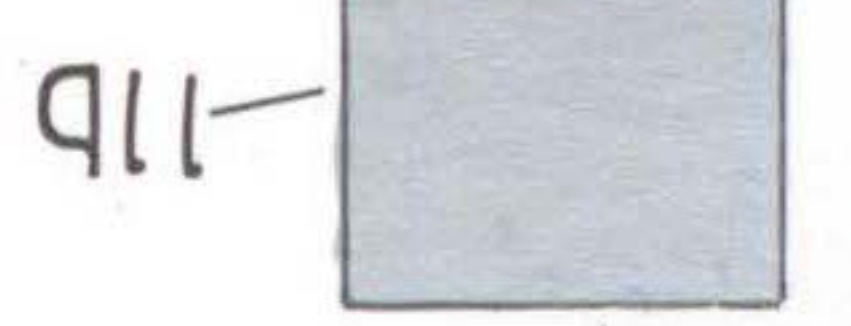

11B

17B

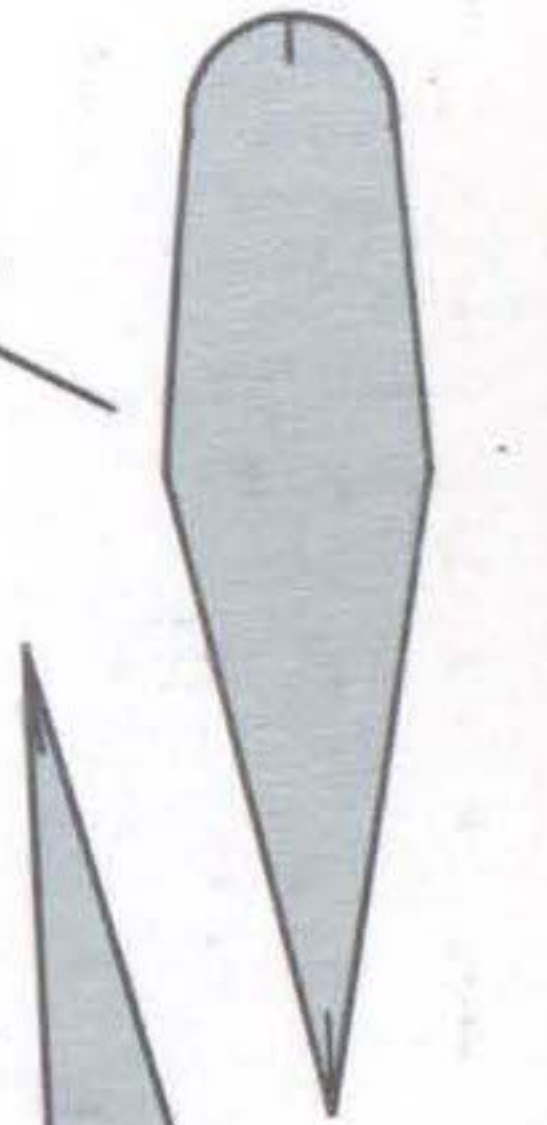

17C



(u01qdzs) 987

071

169L

087

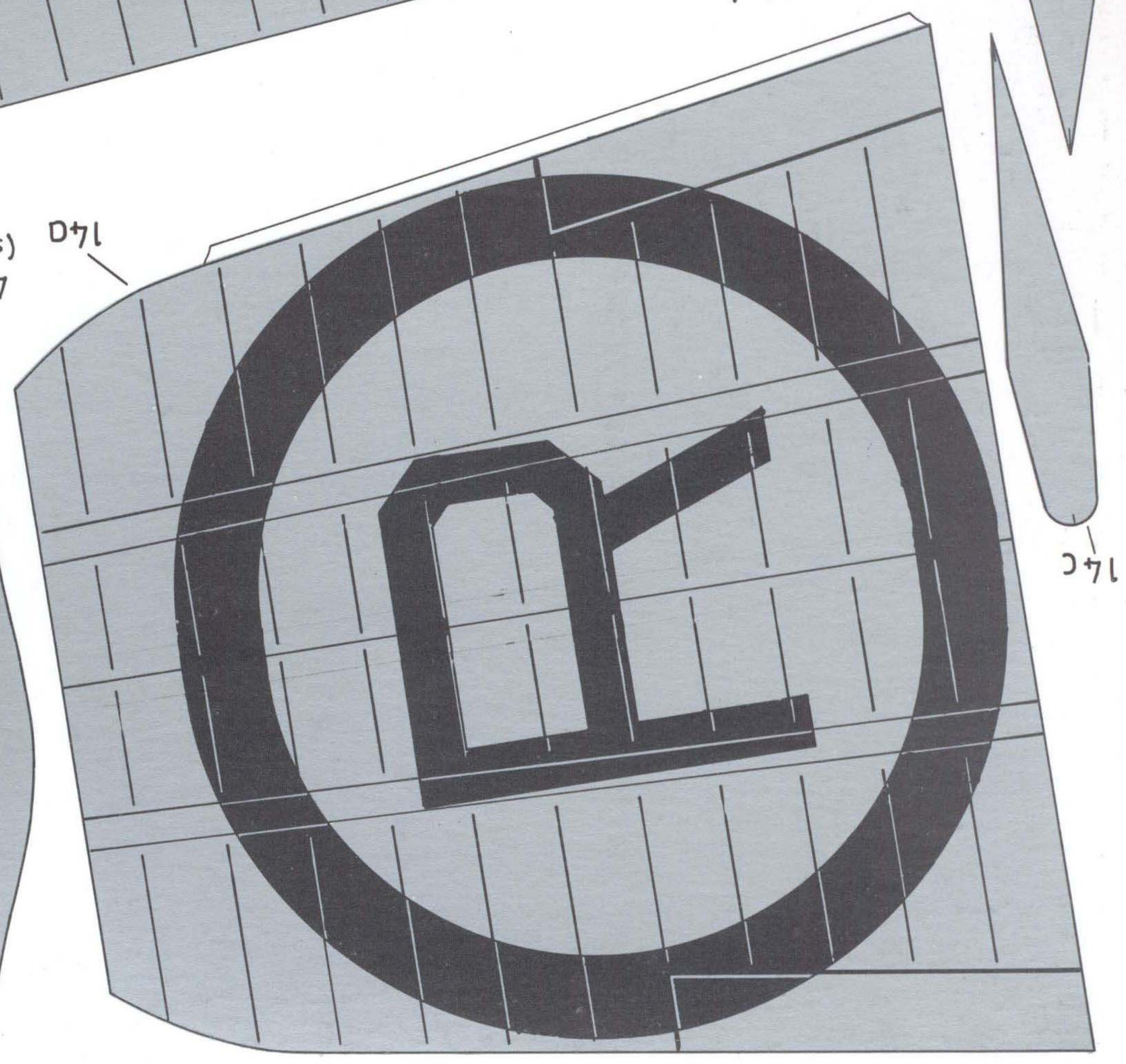
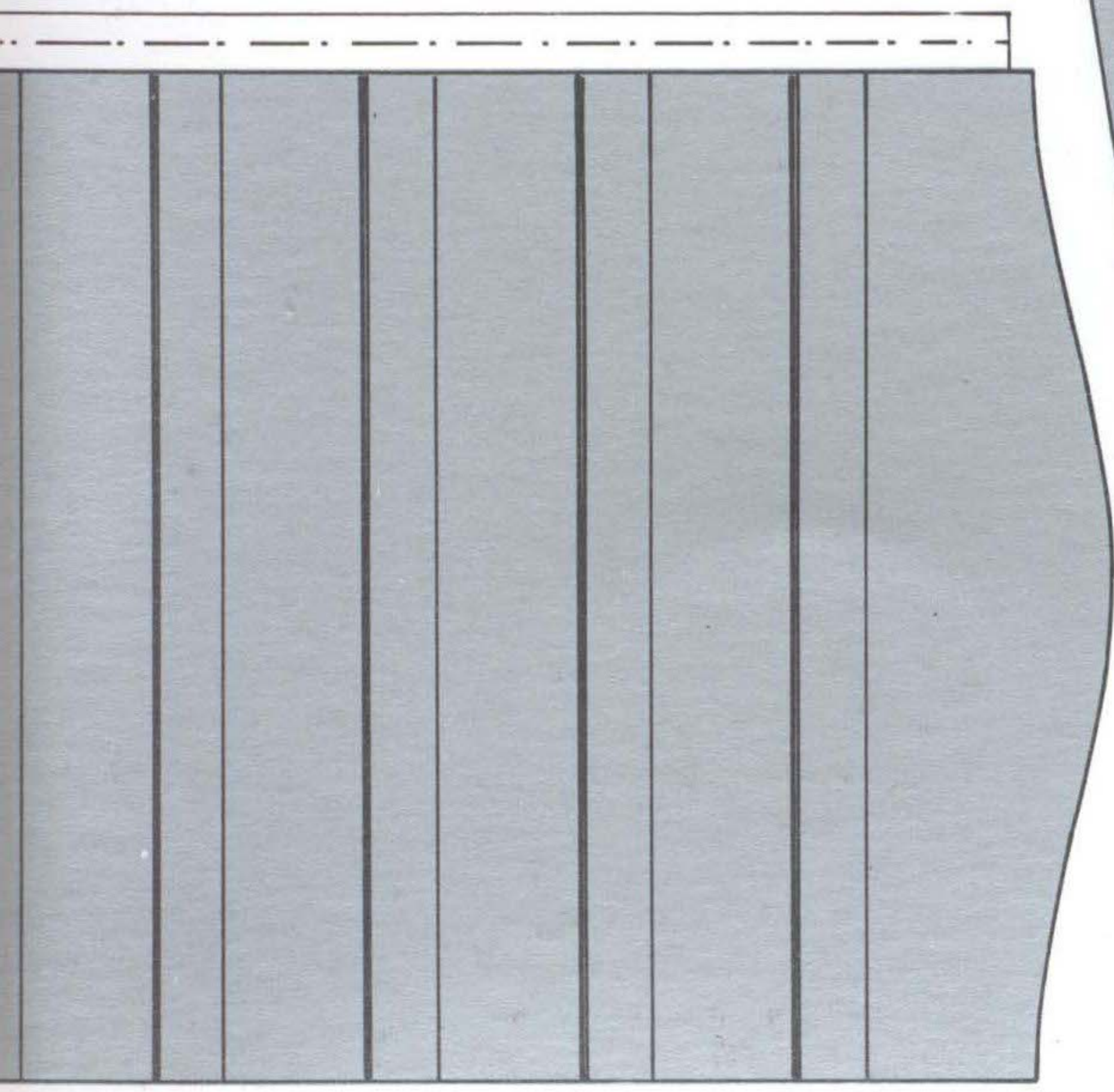

⑧

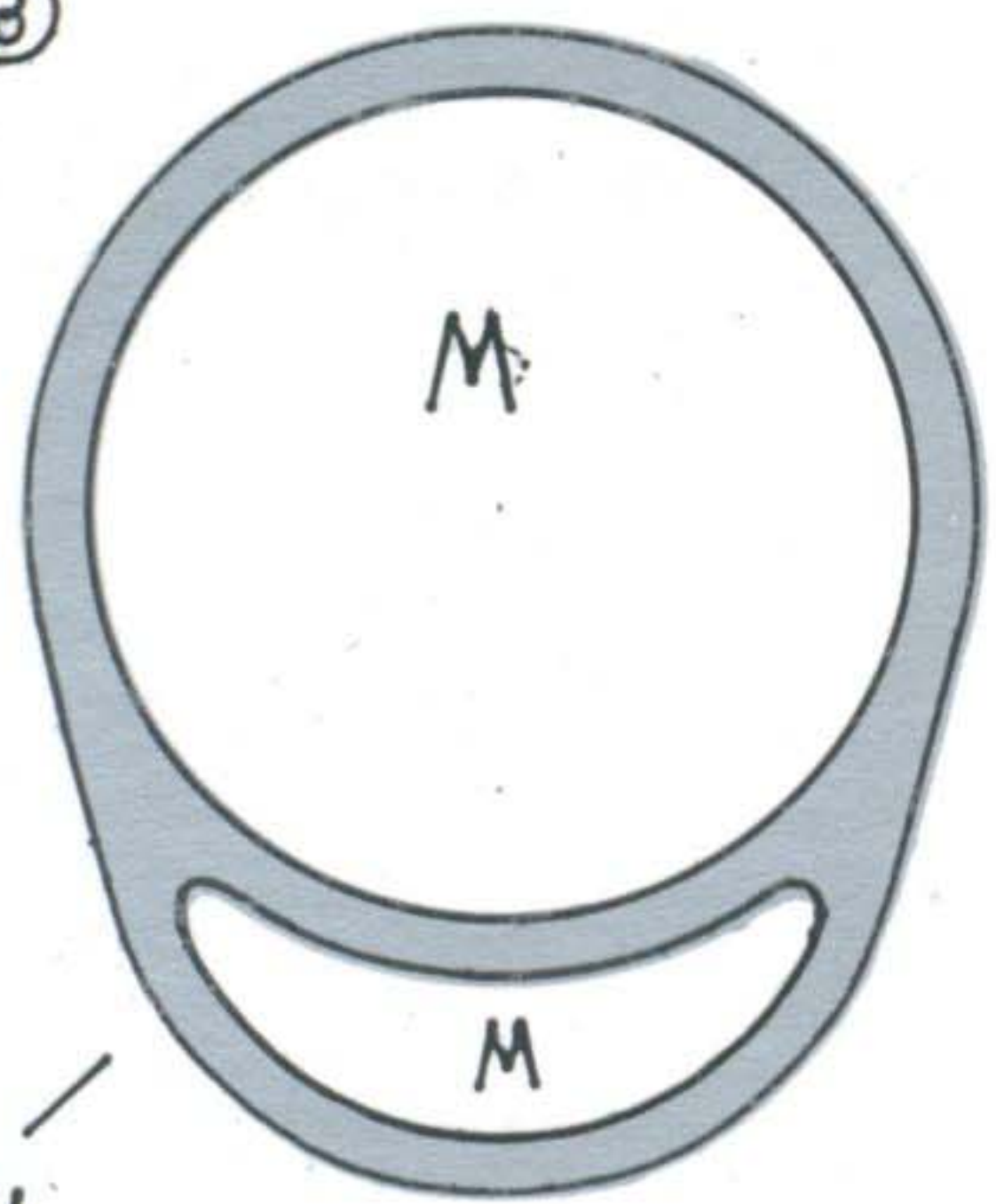

16DP

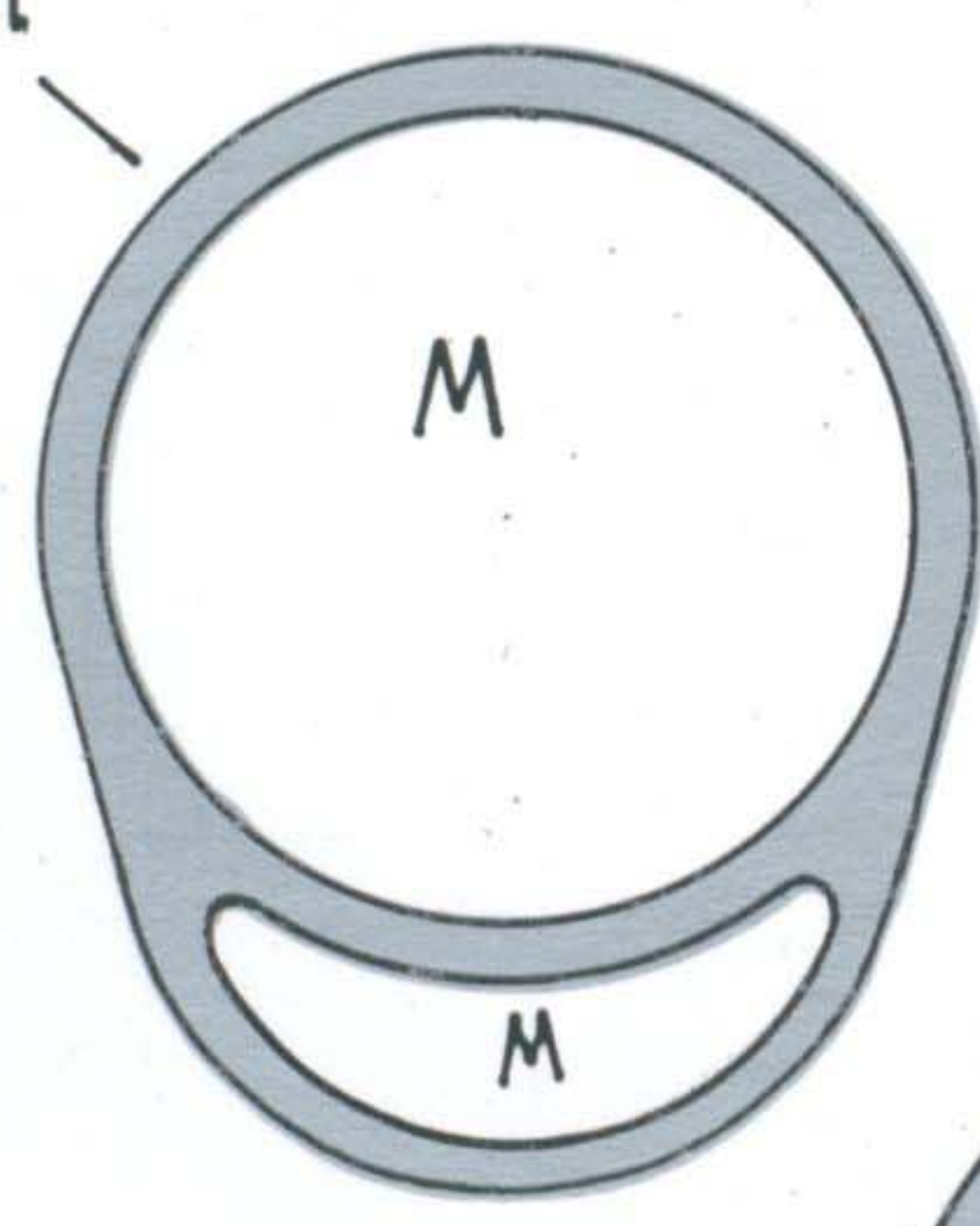

17D

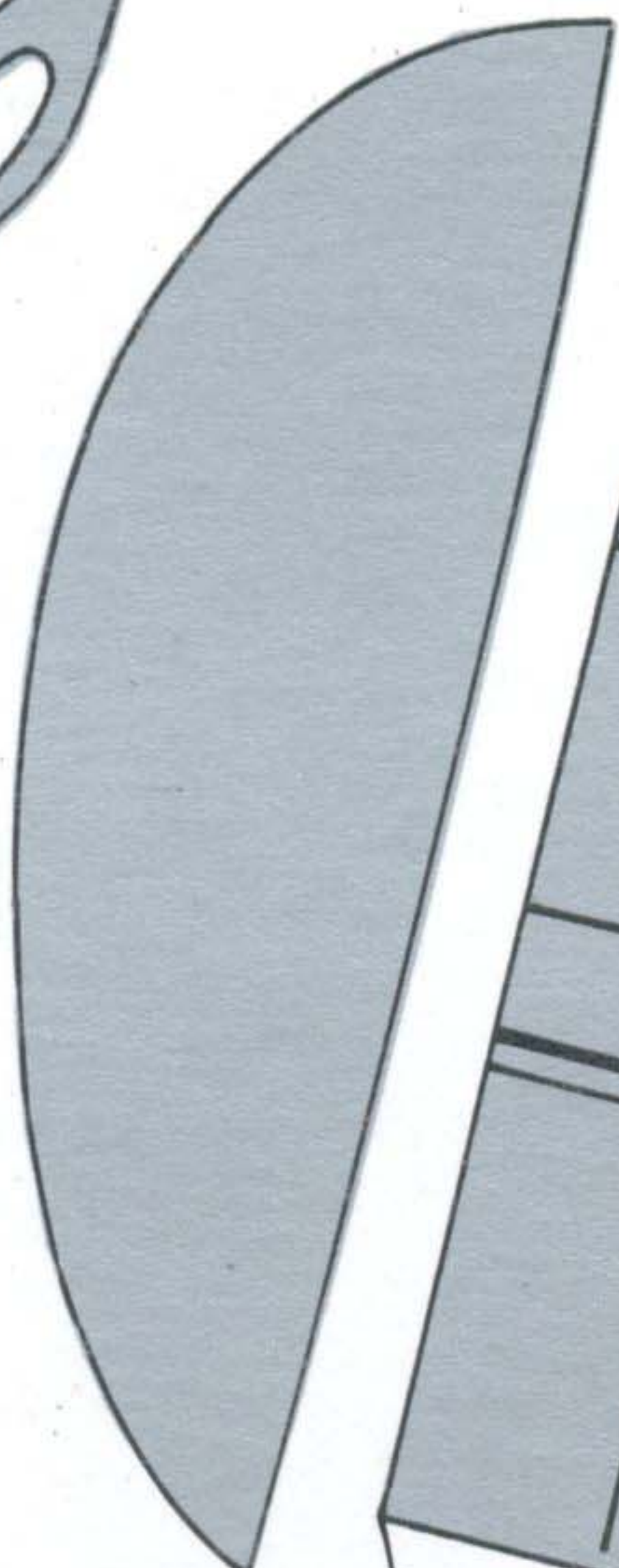
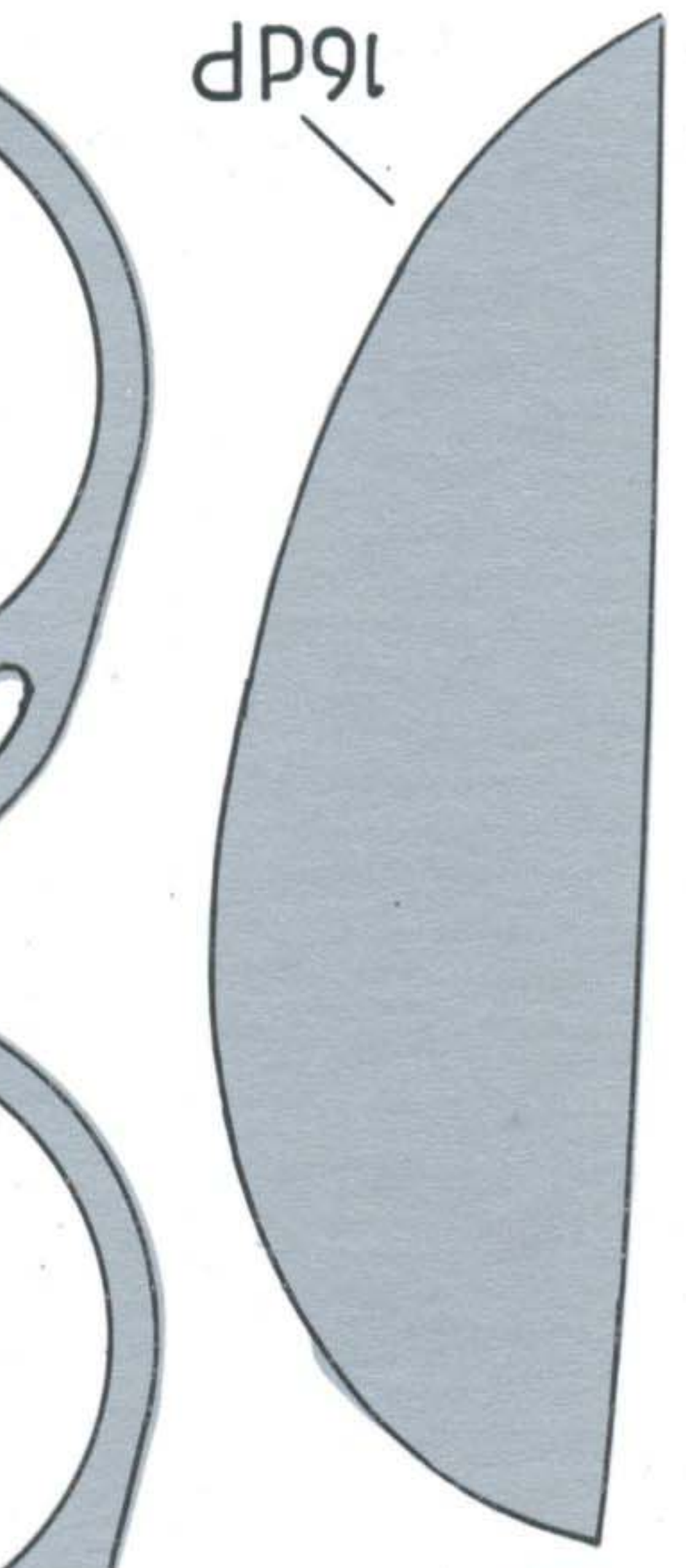

16CP

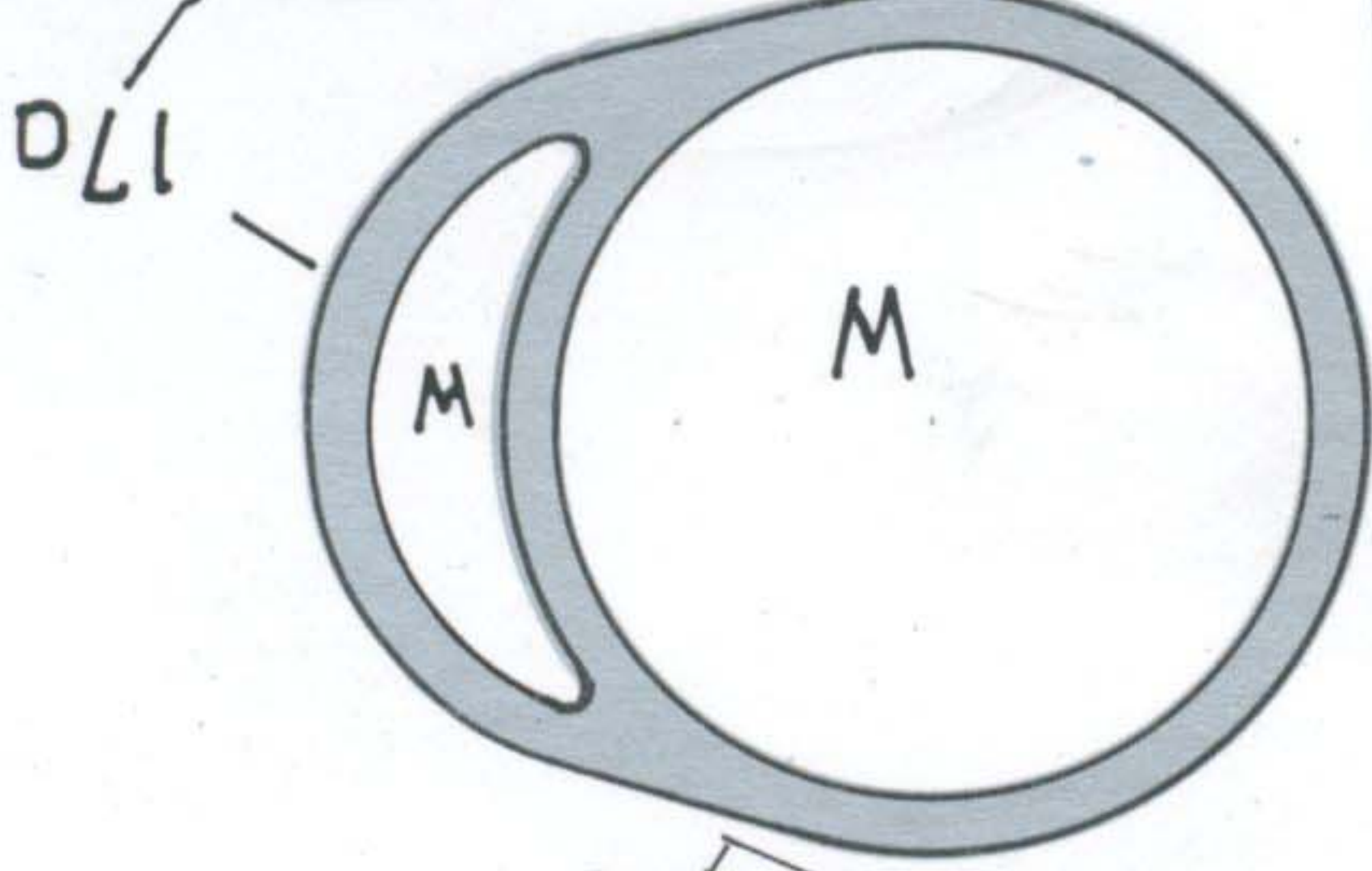
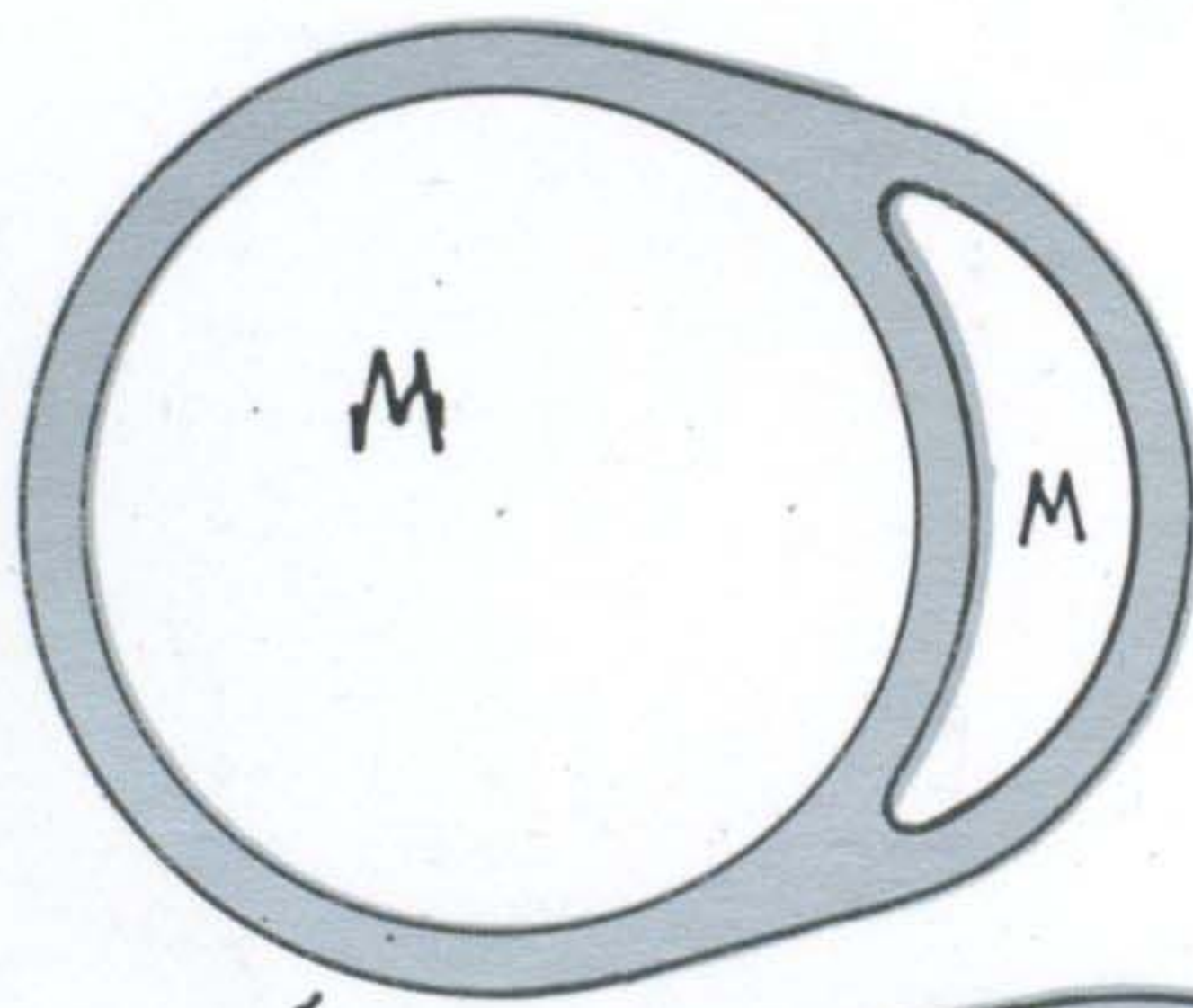
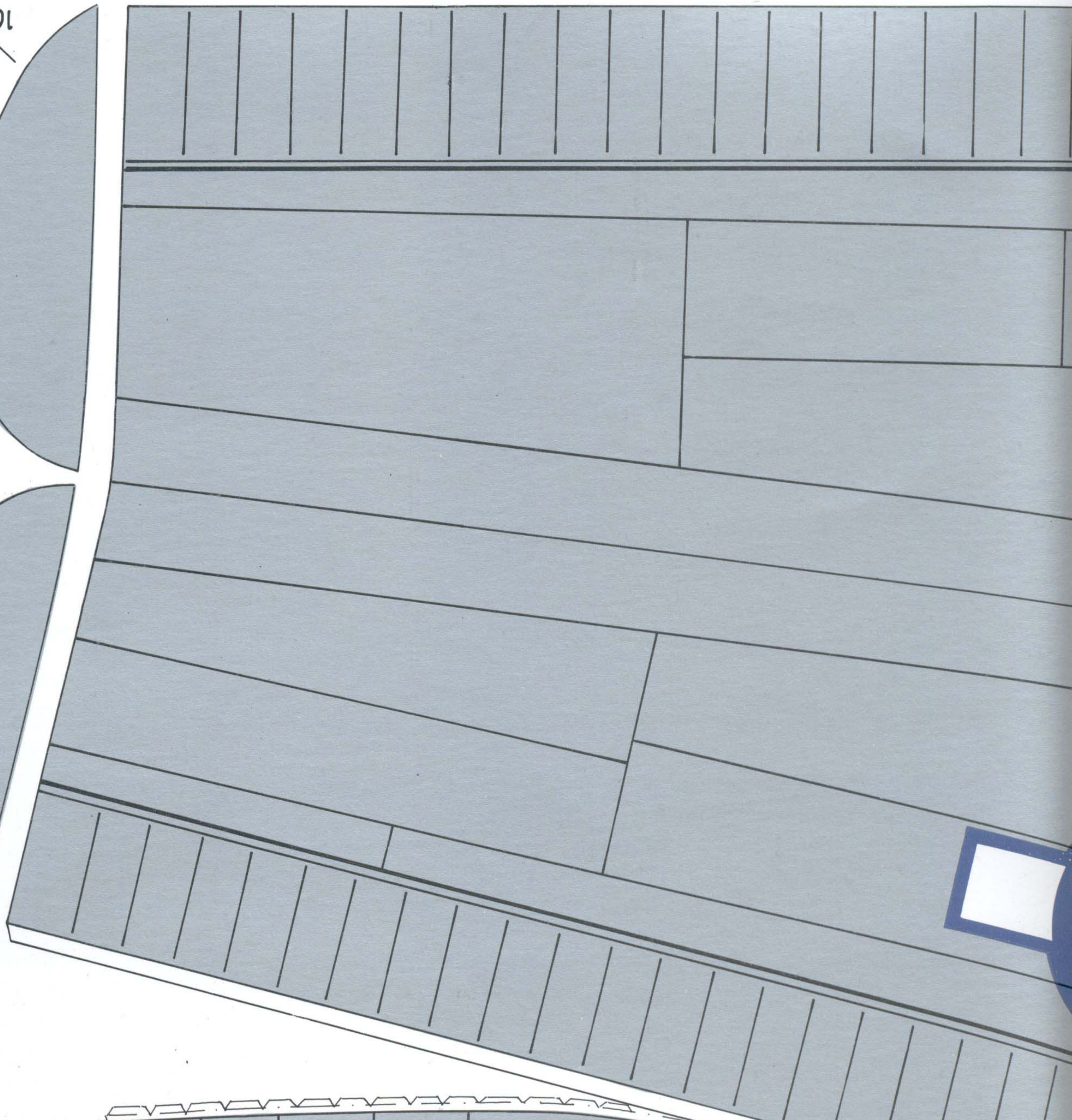

17D

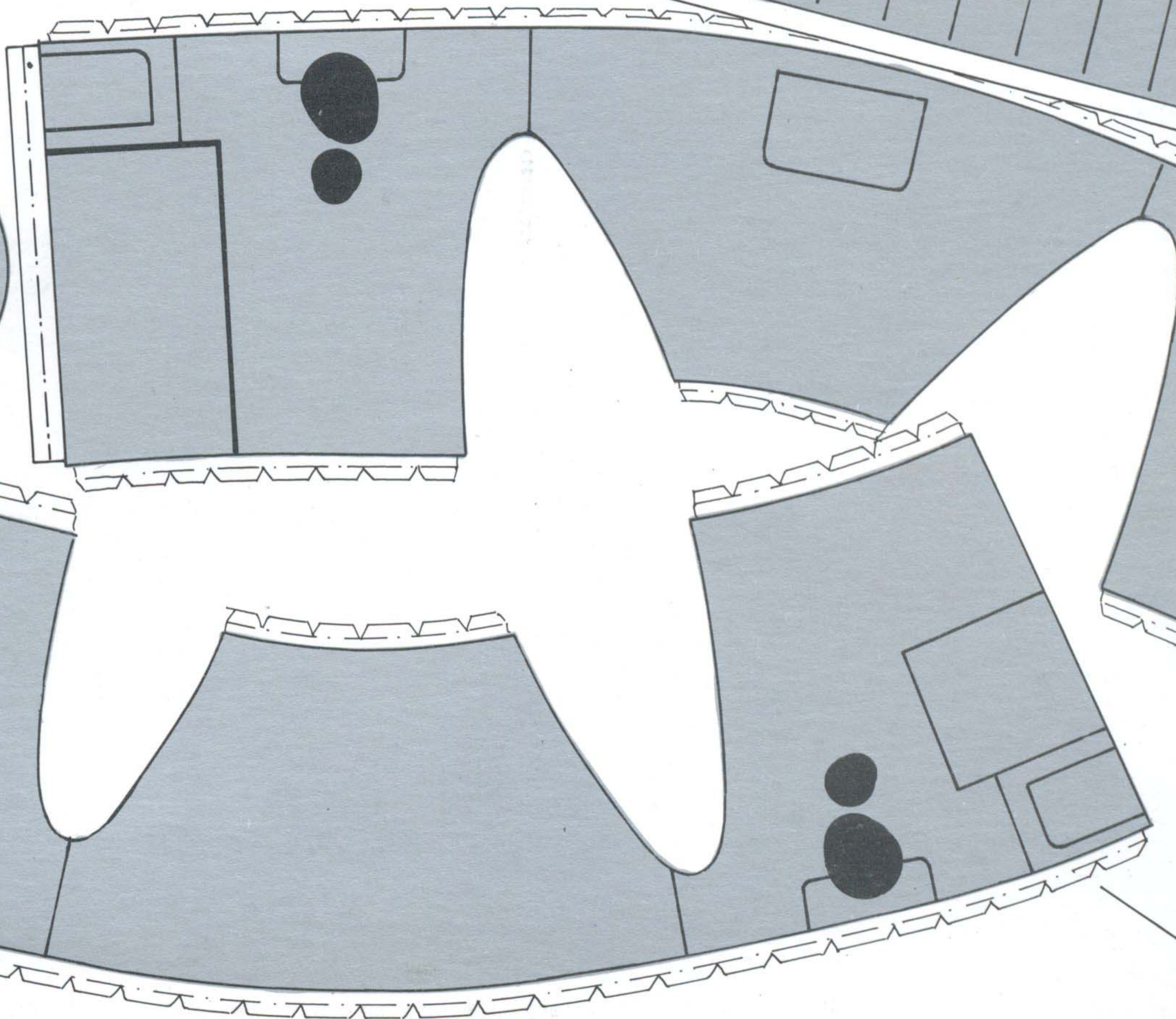

1P8

19DP

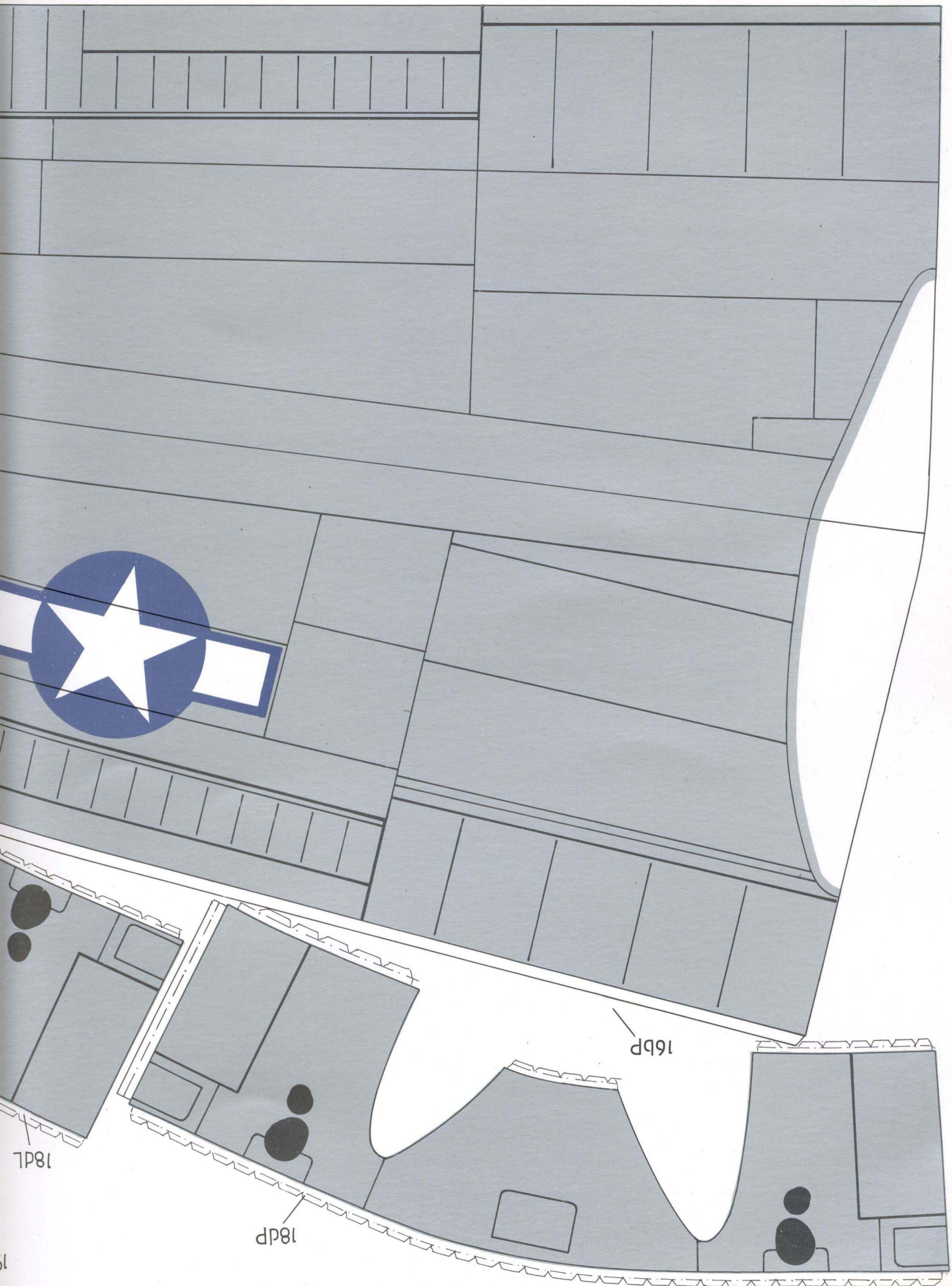

16BP

18BP

18DL

19

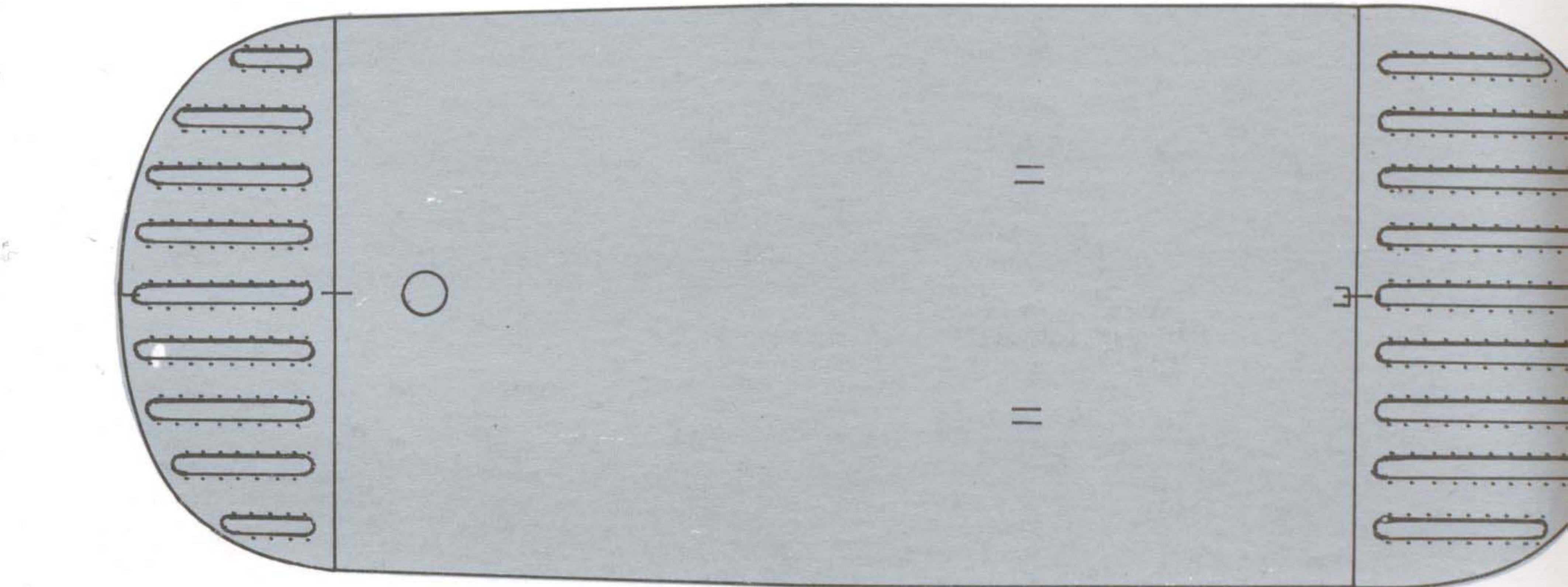
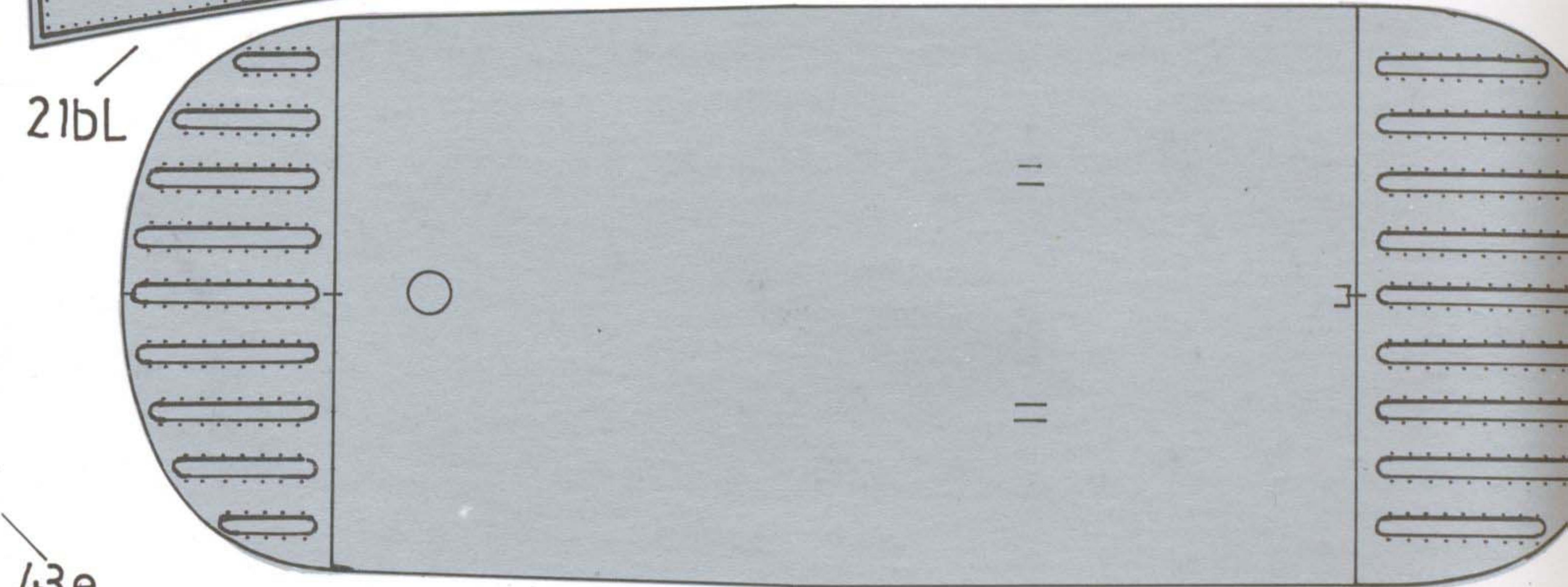
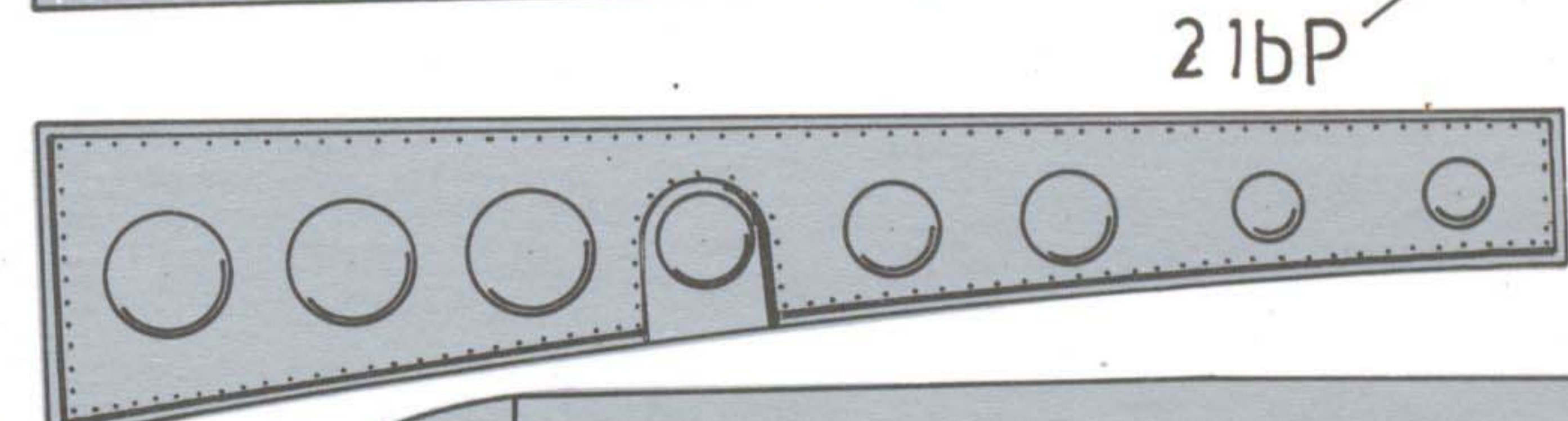
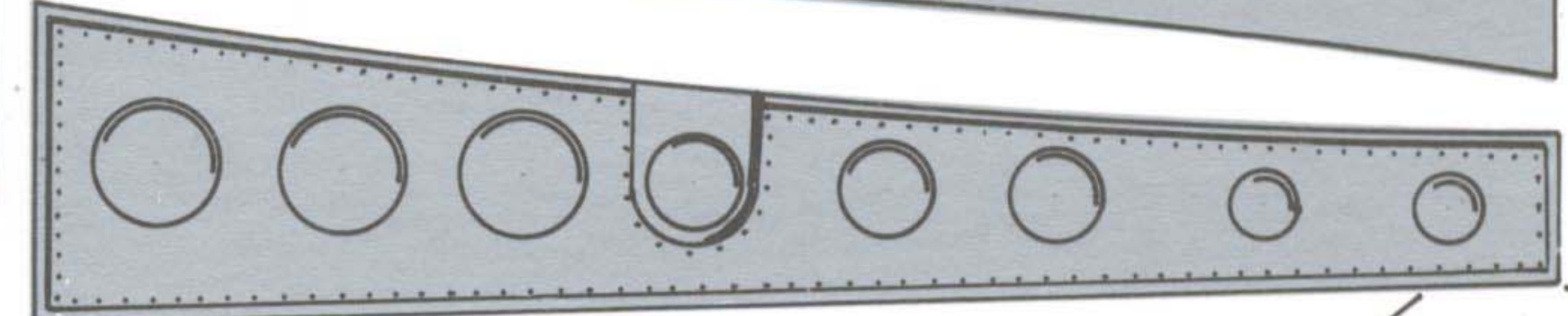
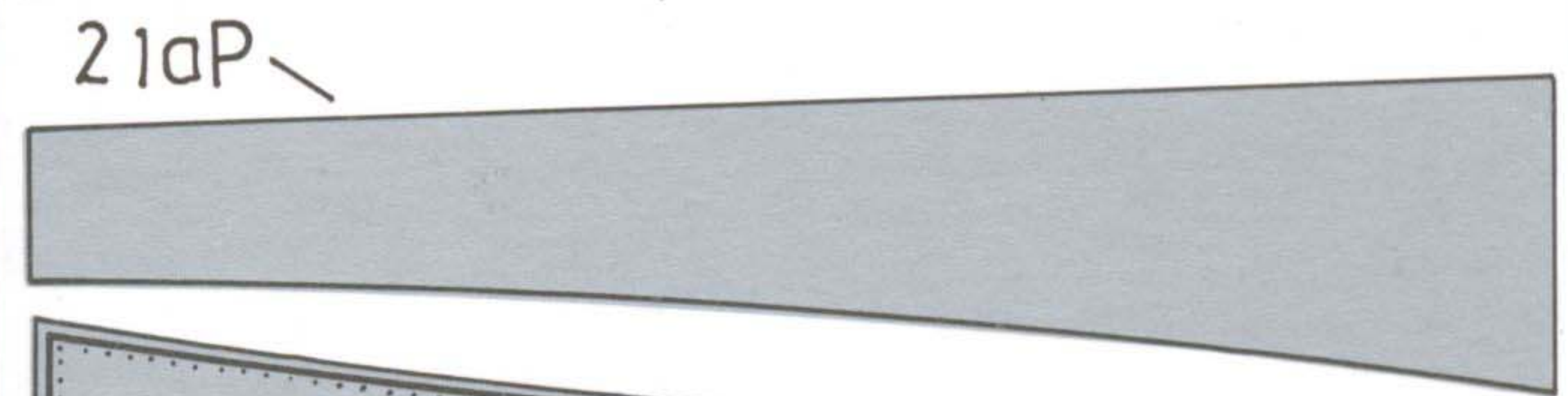
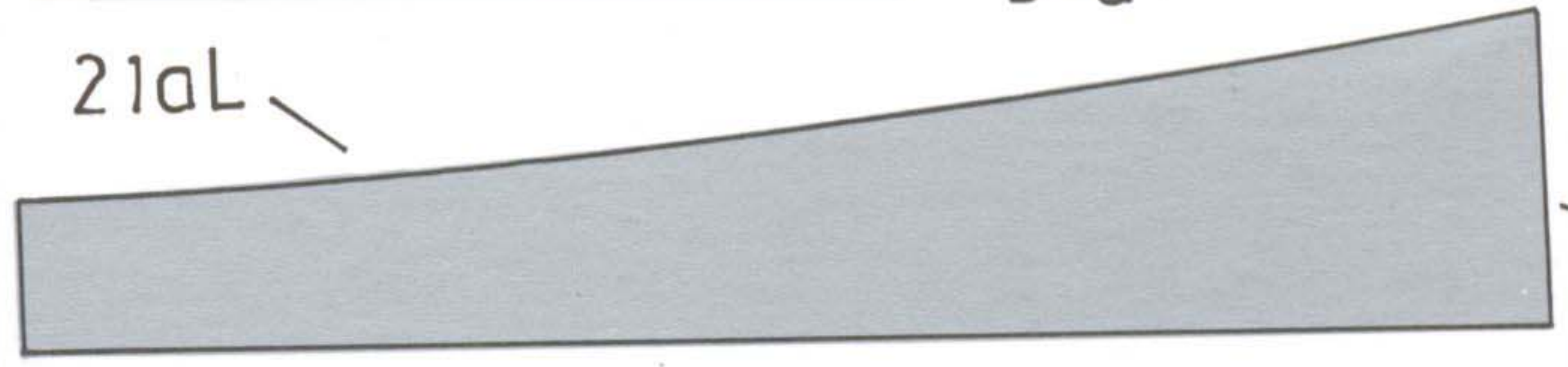
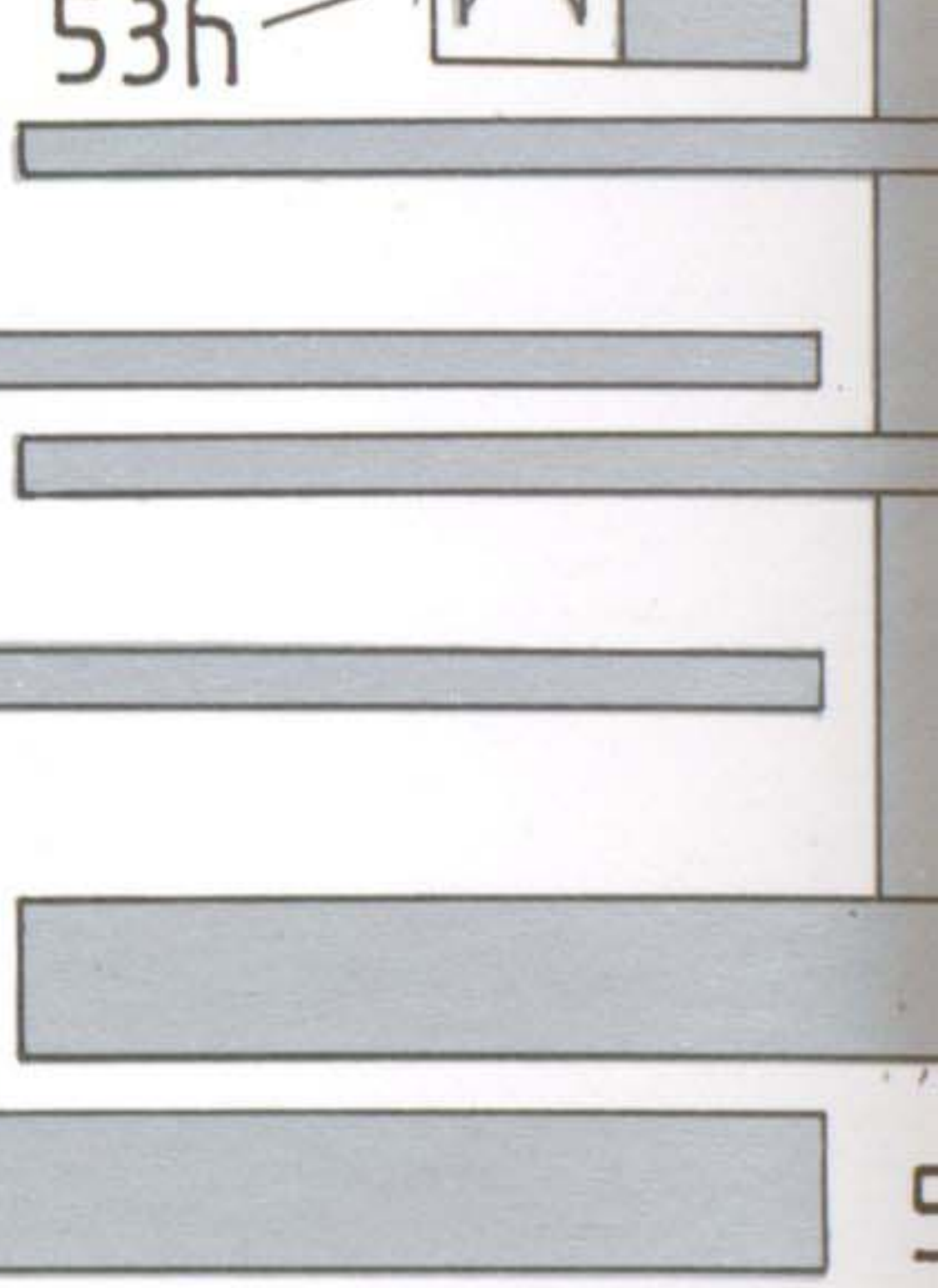
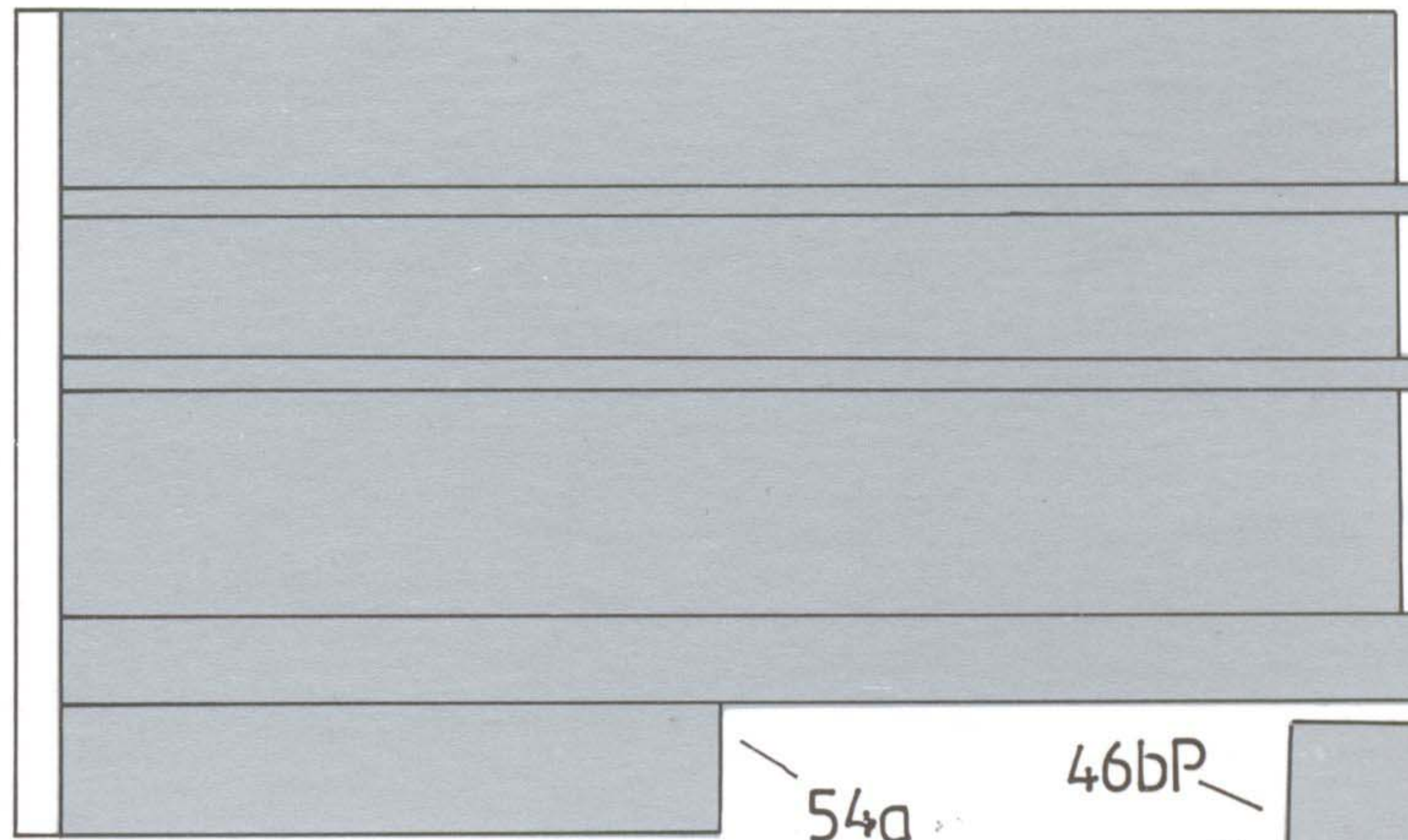
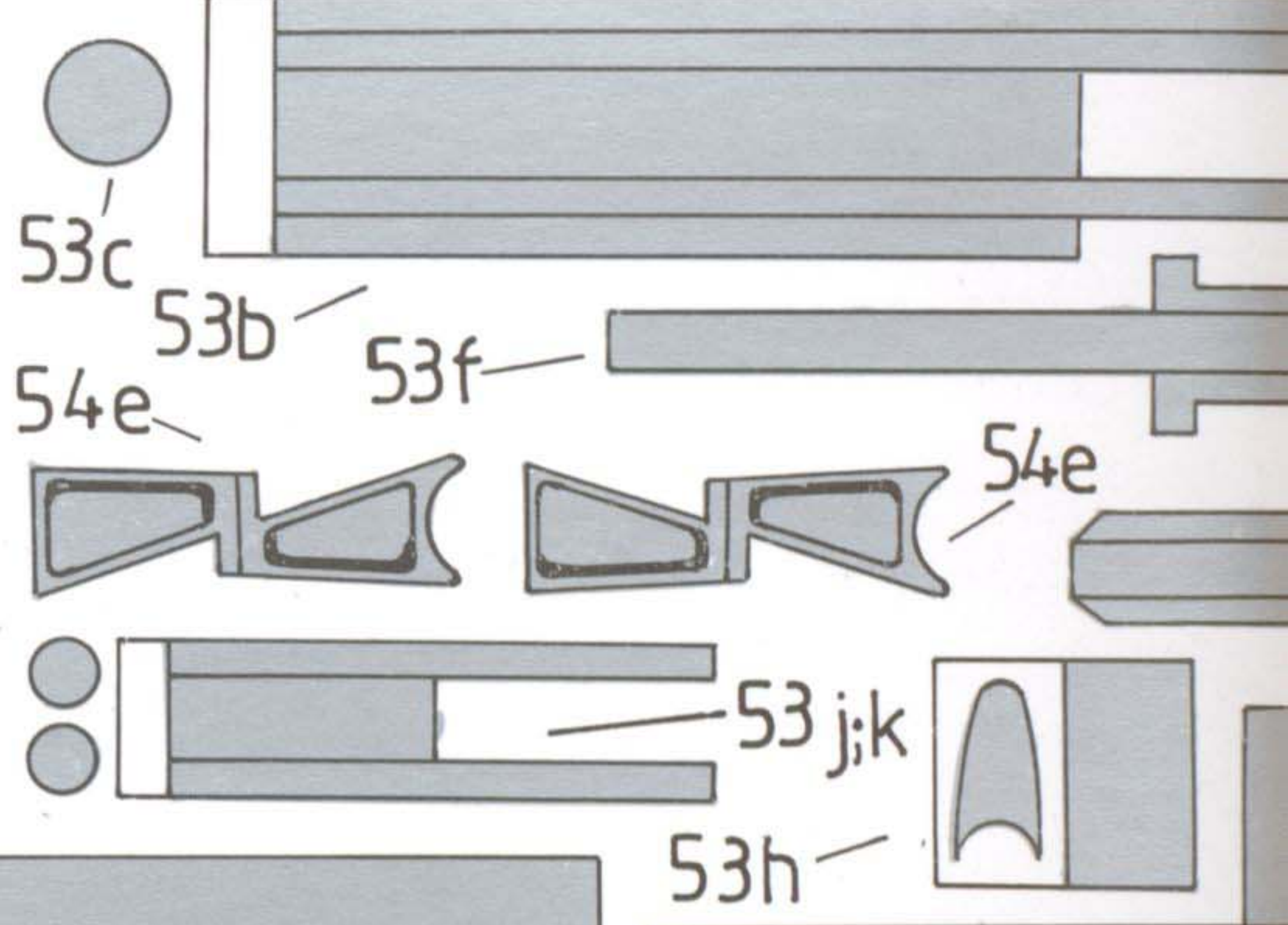
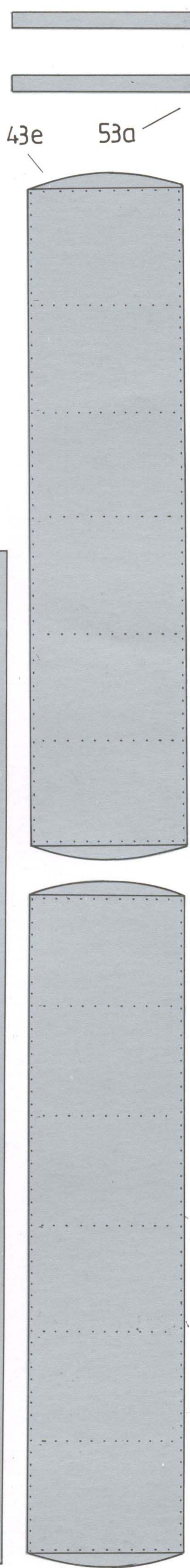
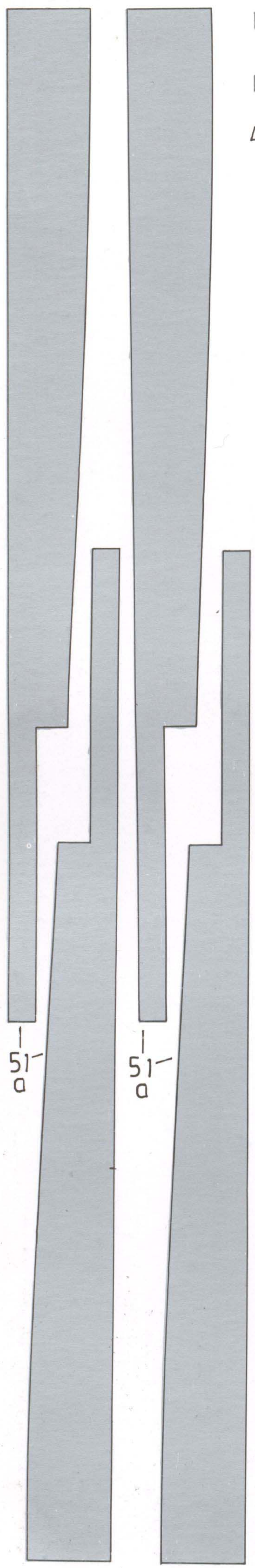

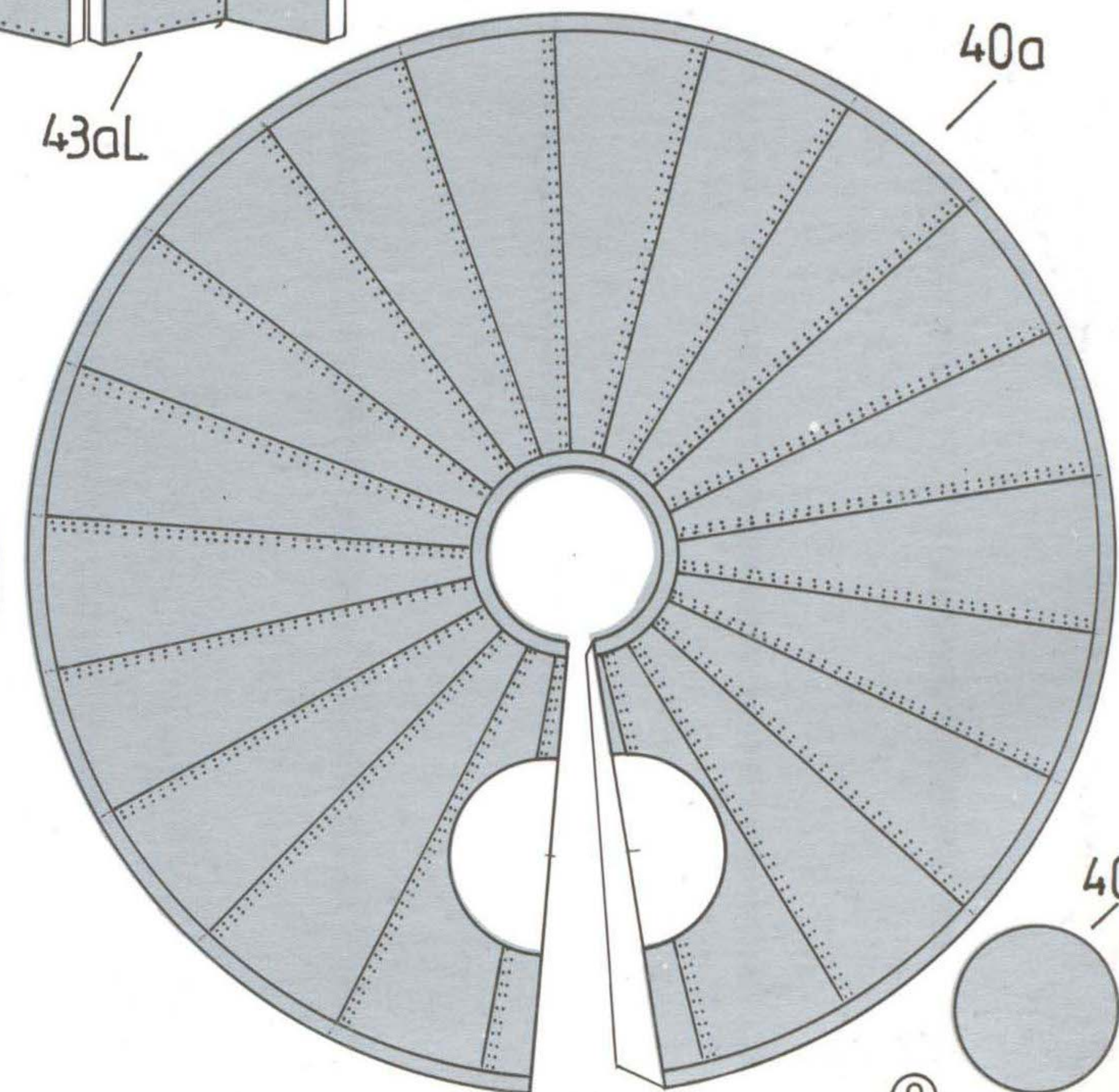
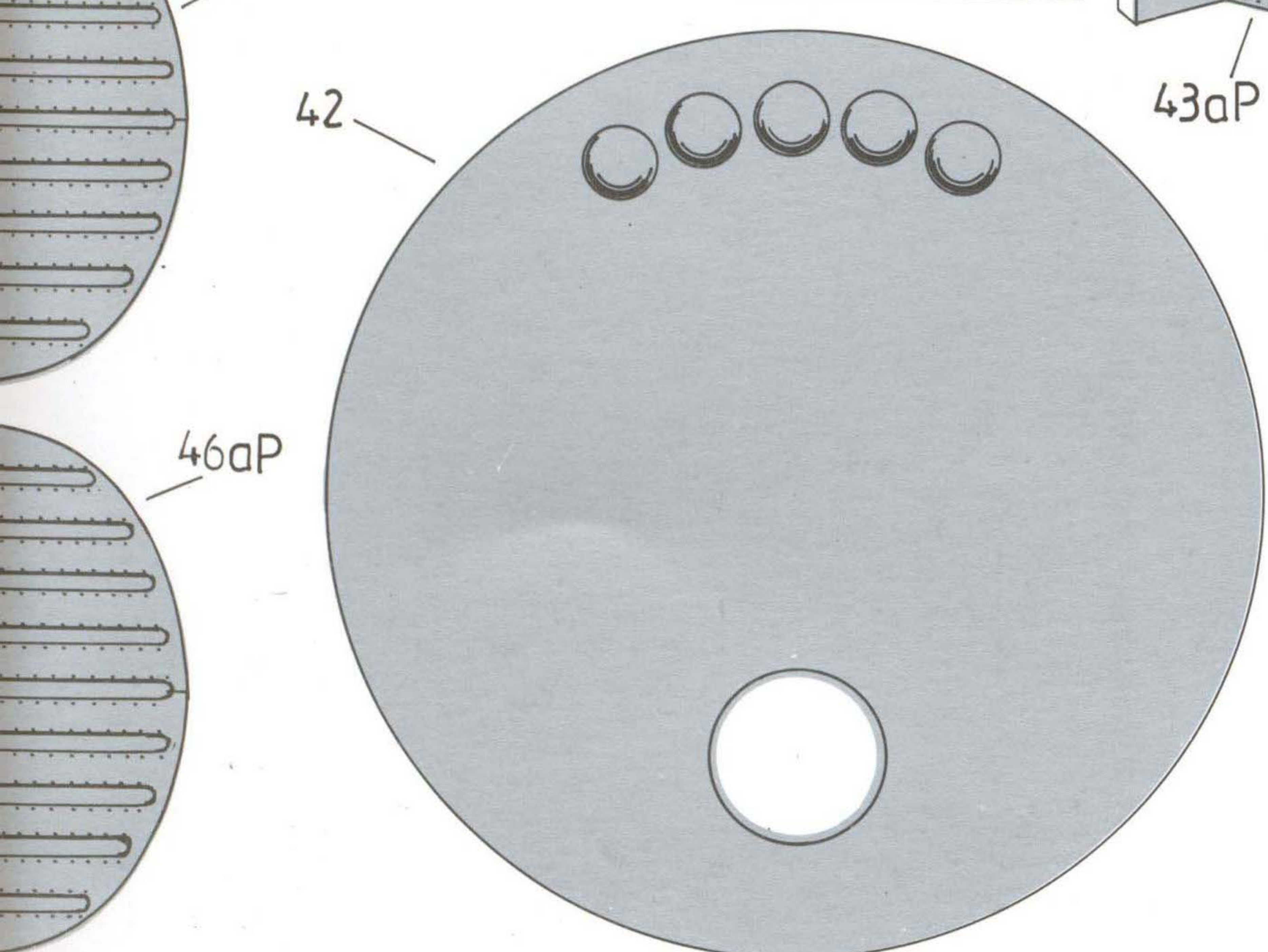
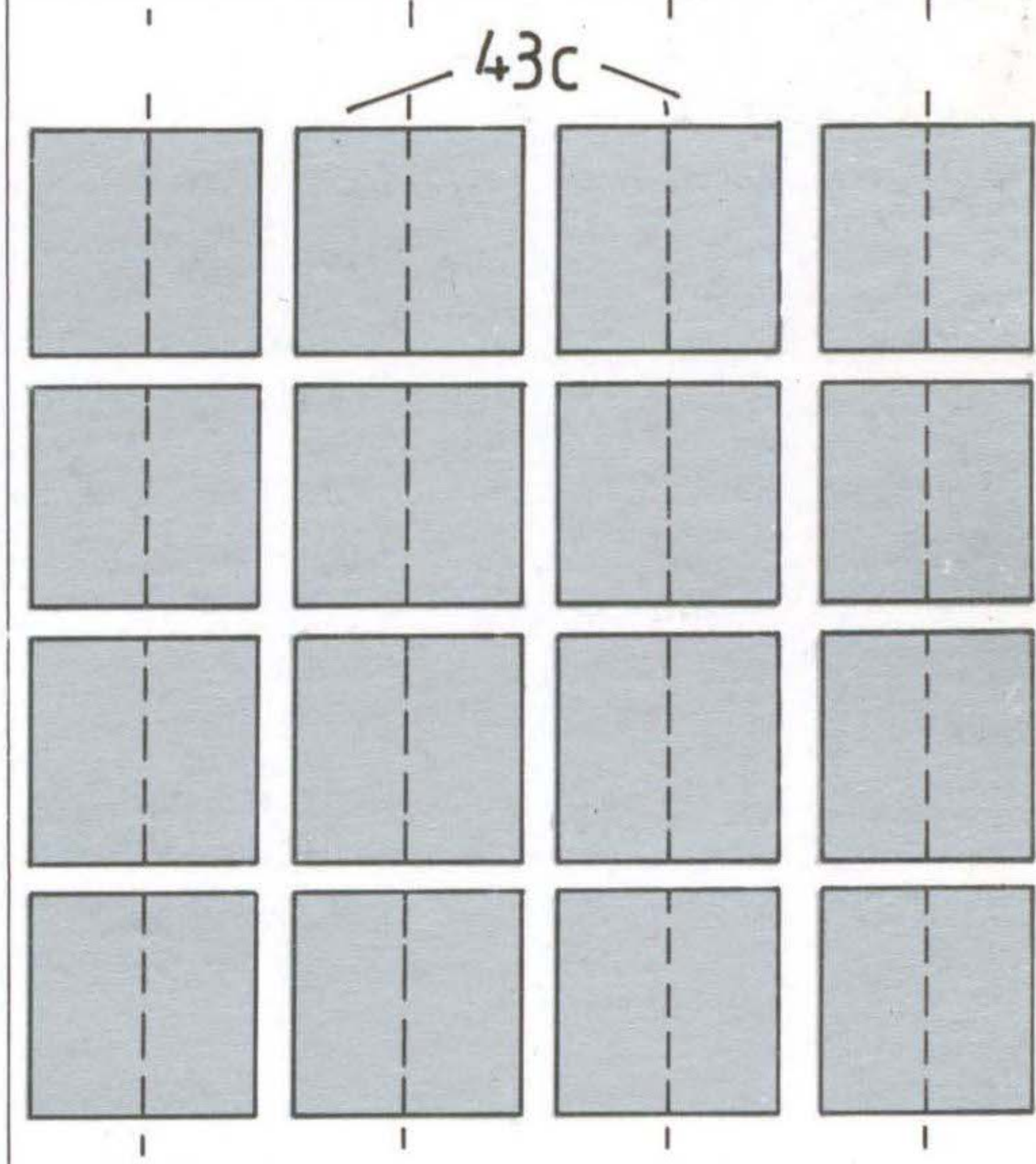
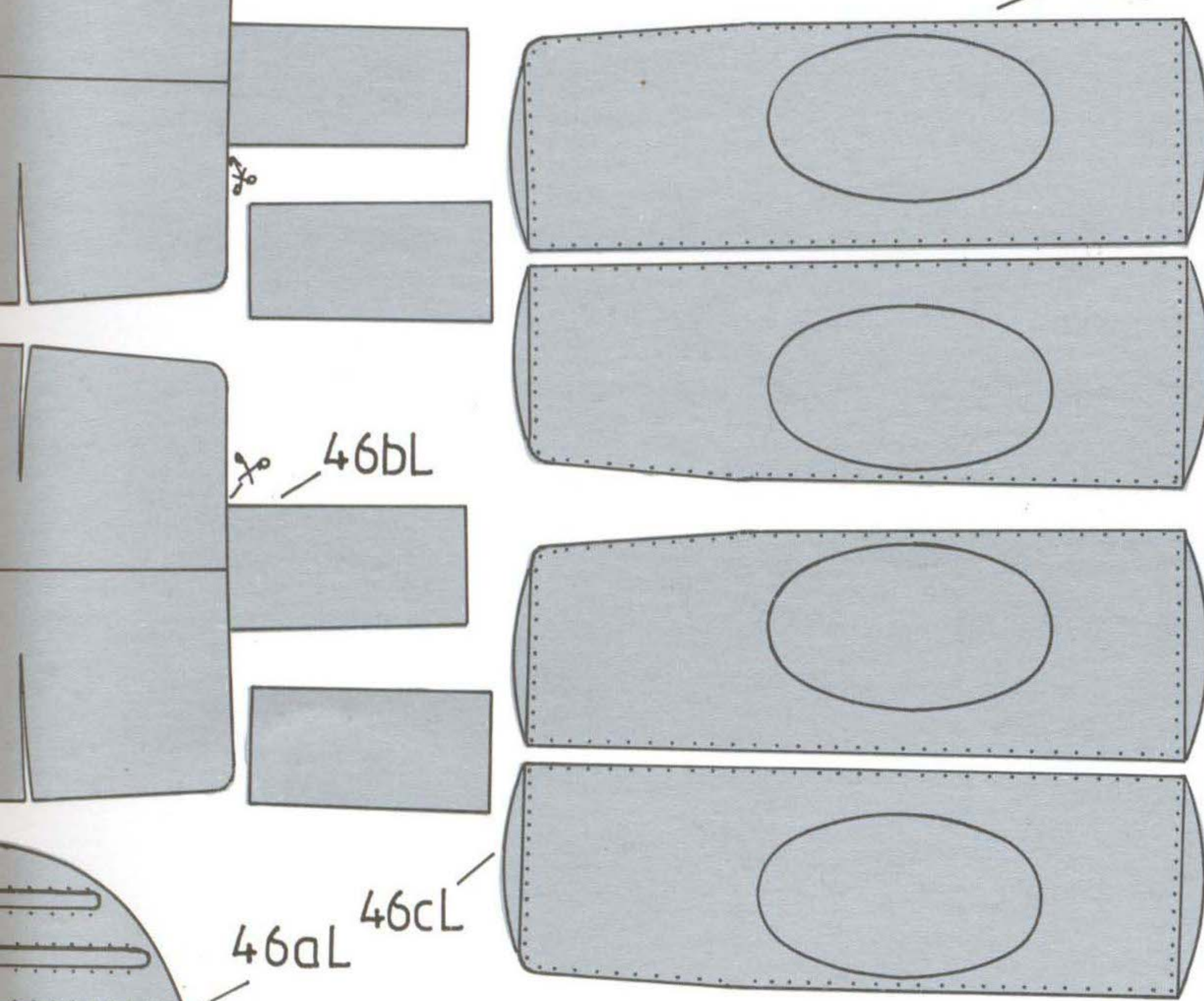
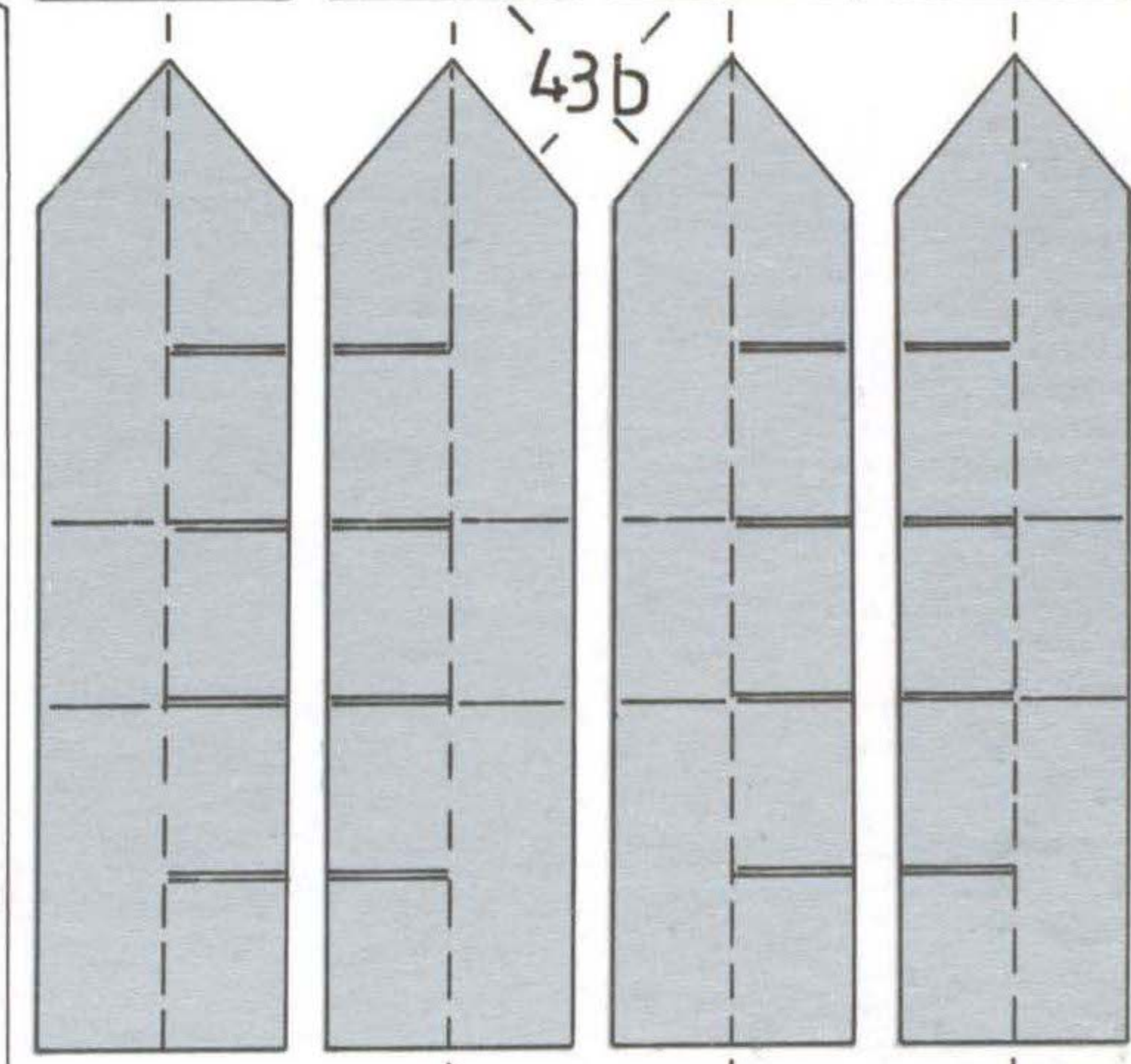
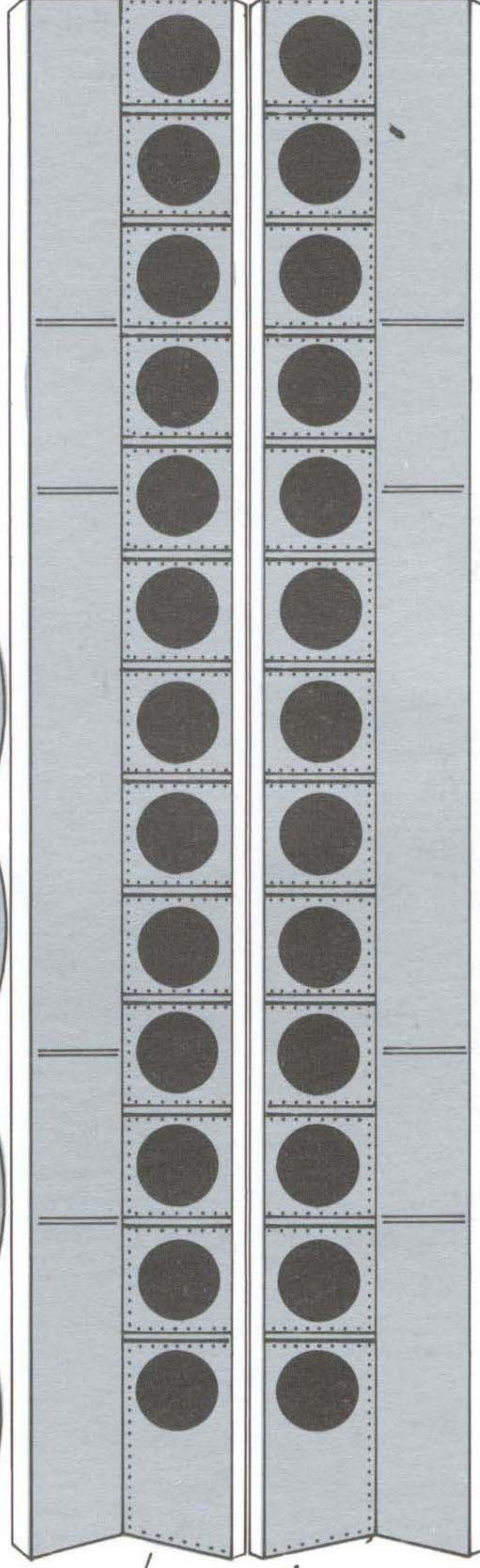
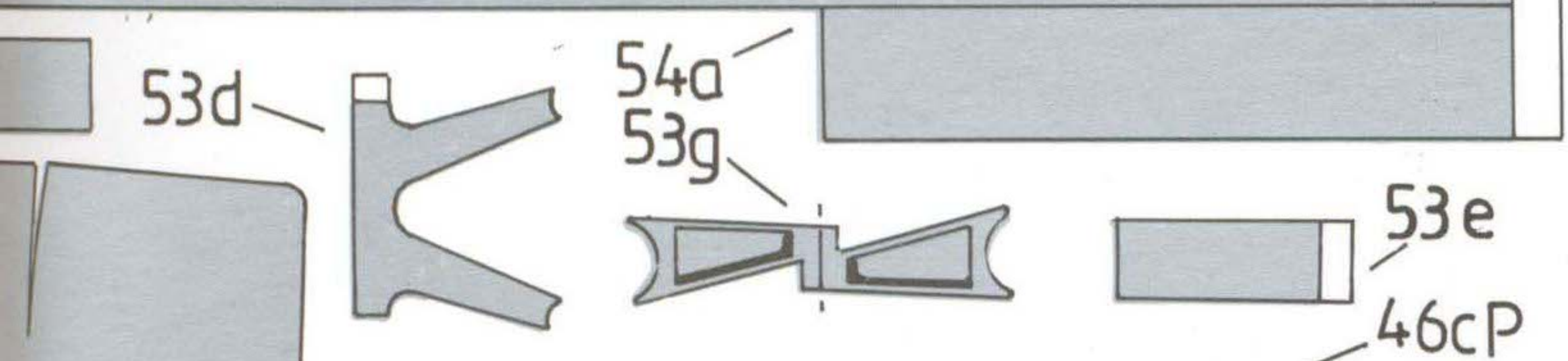
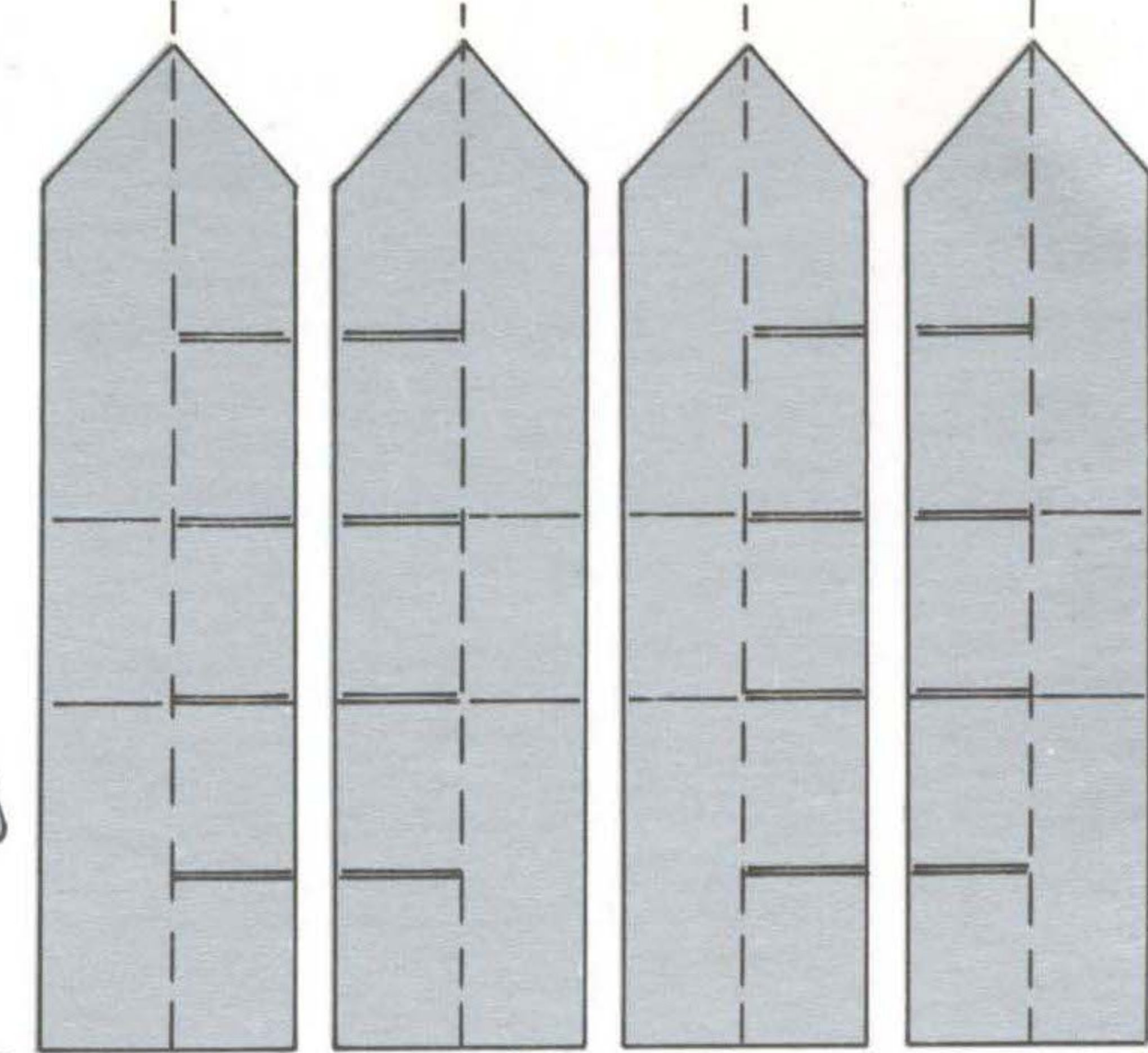
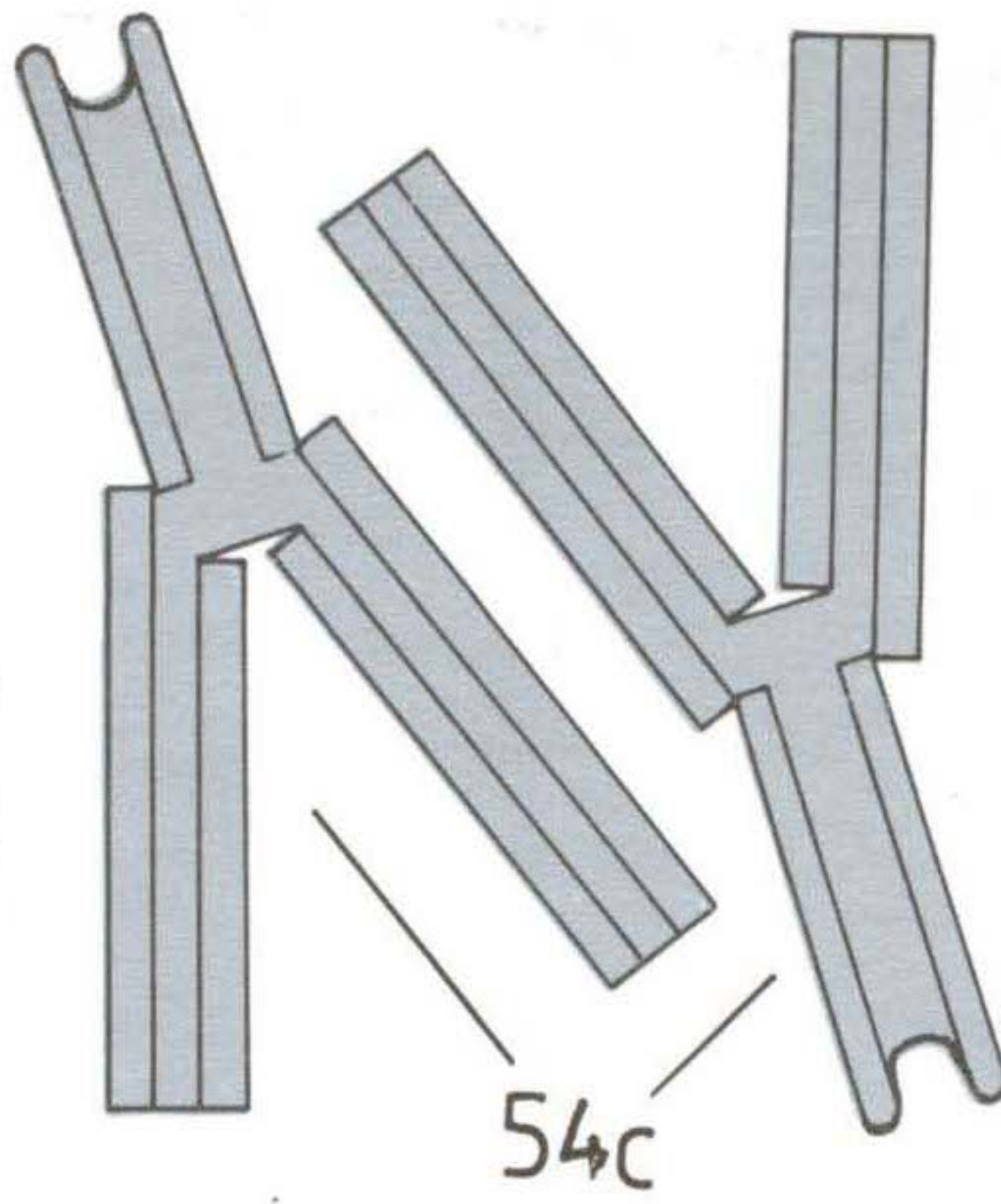
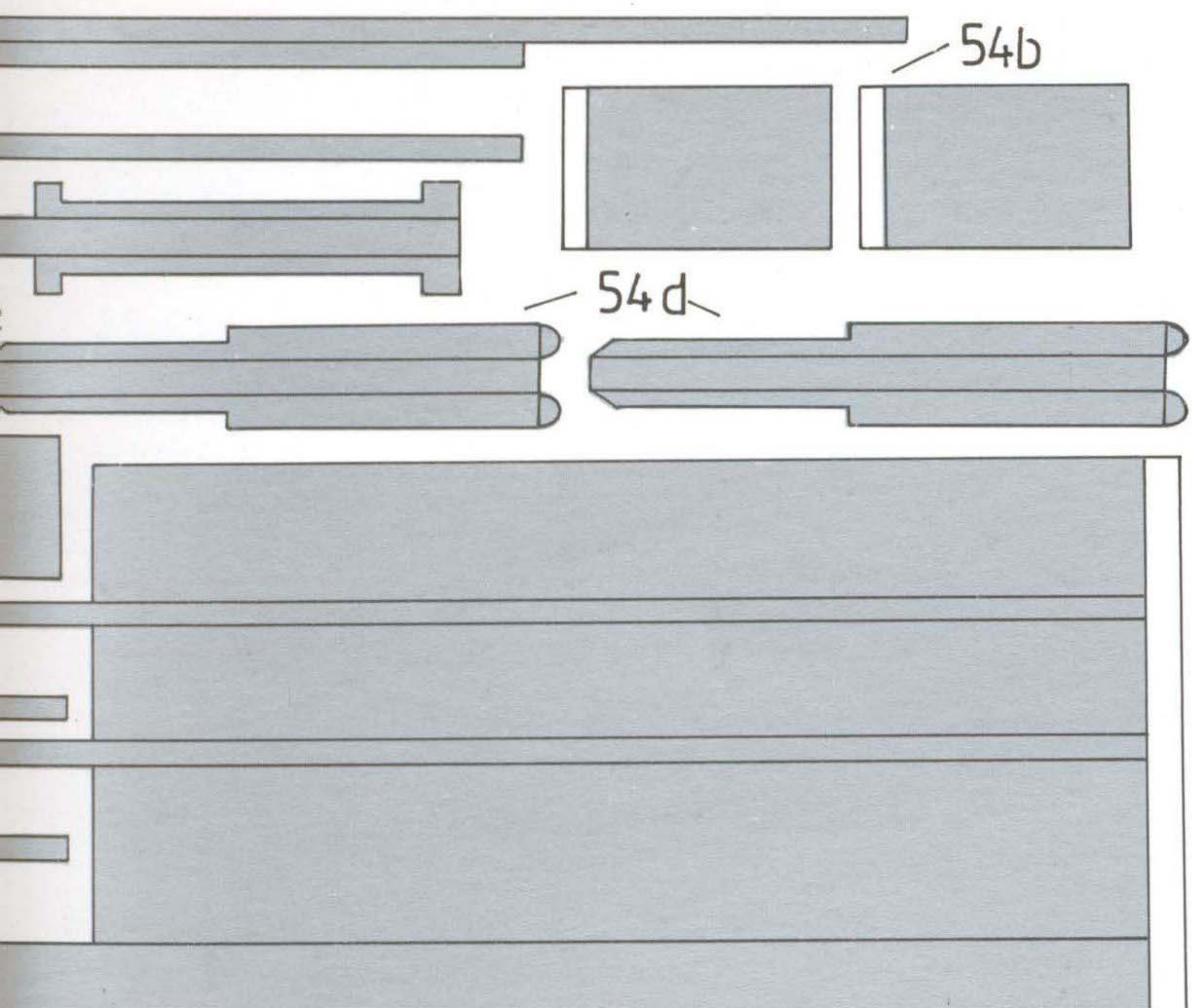

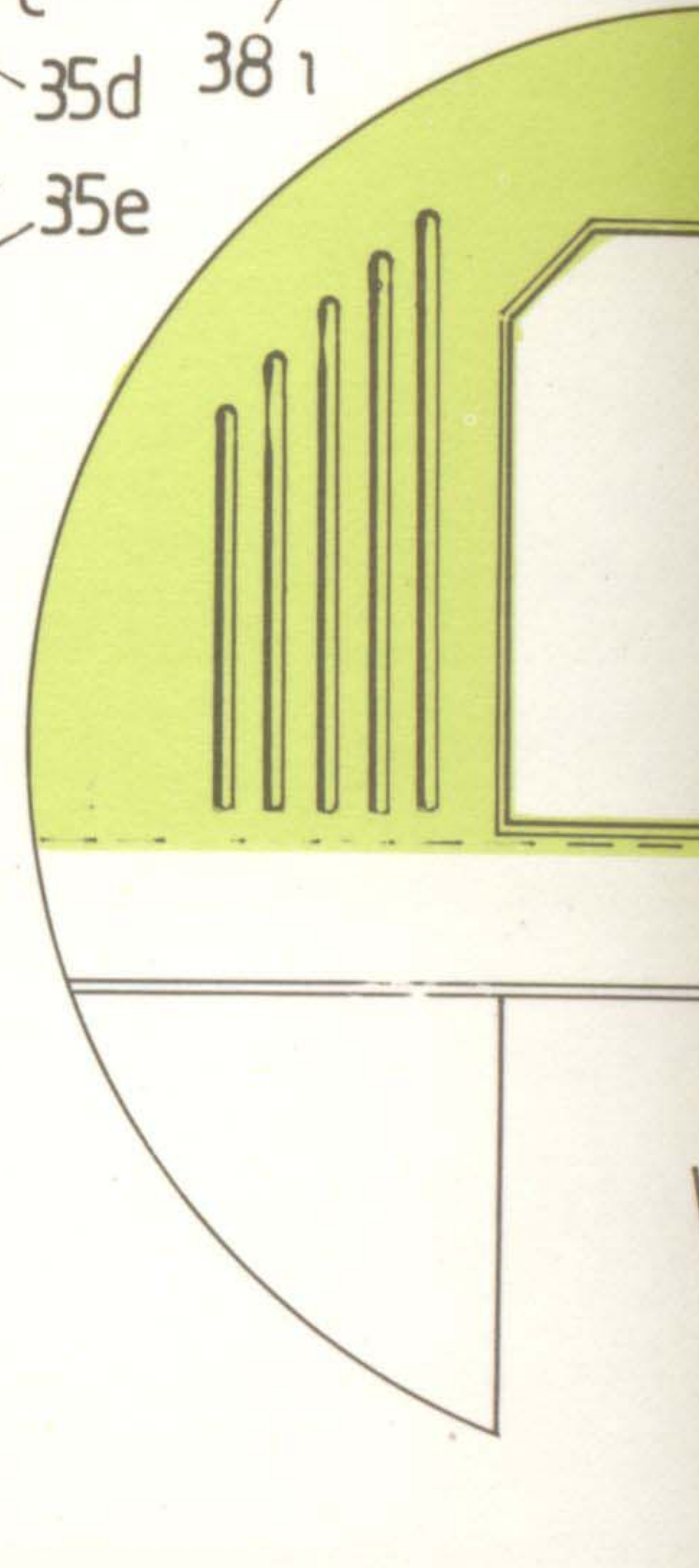
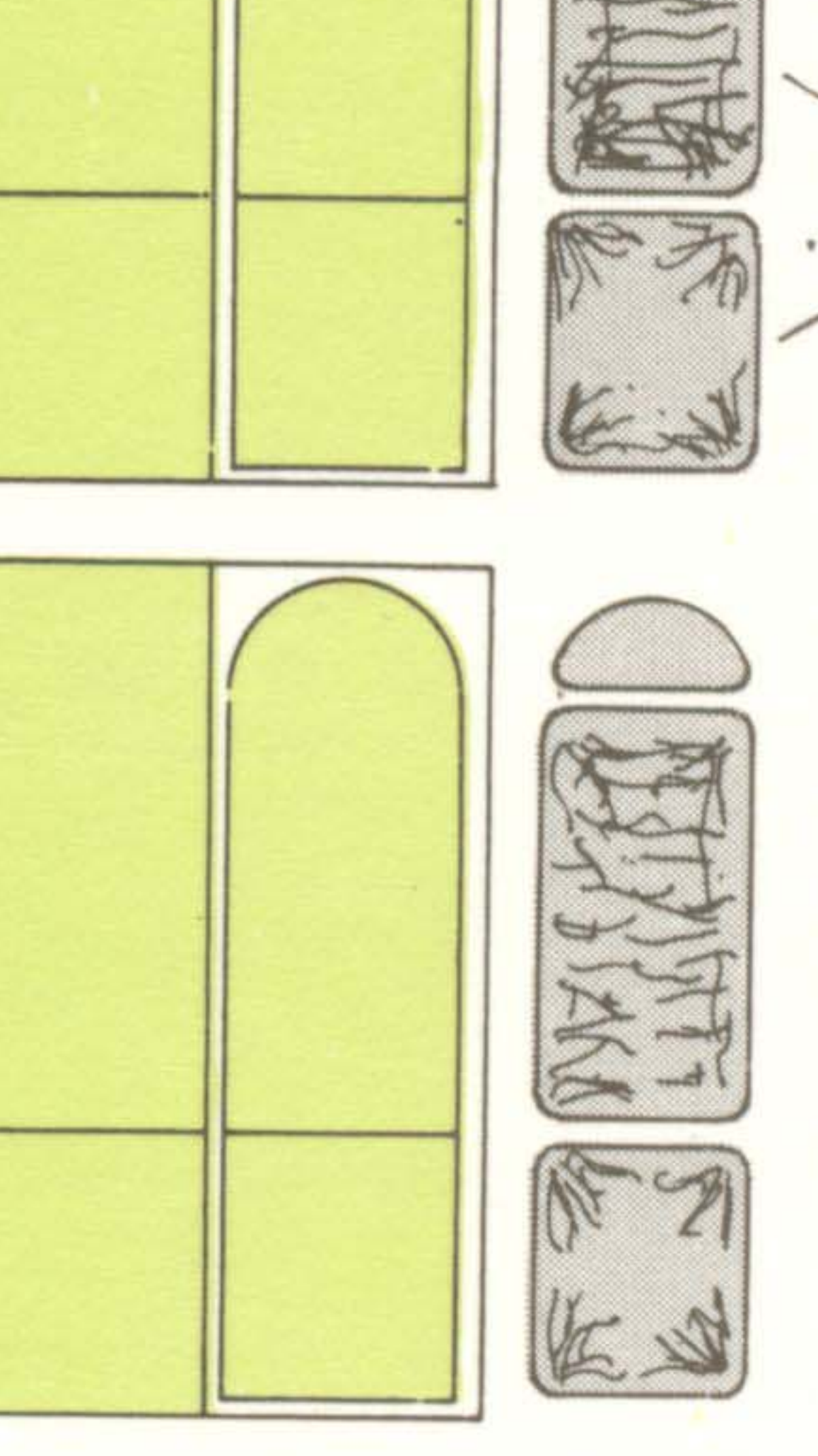
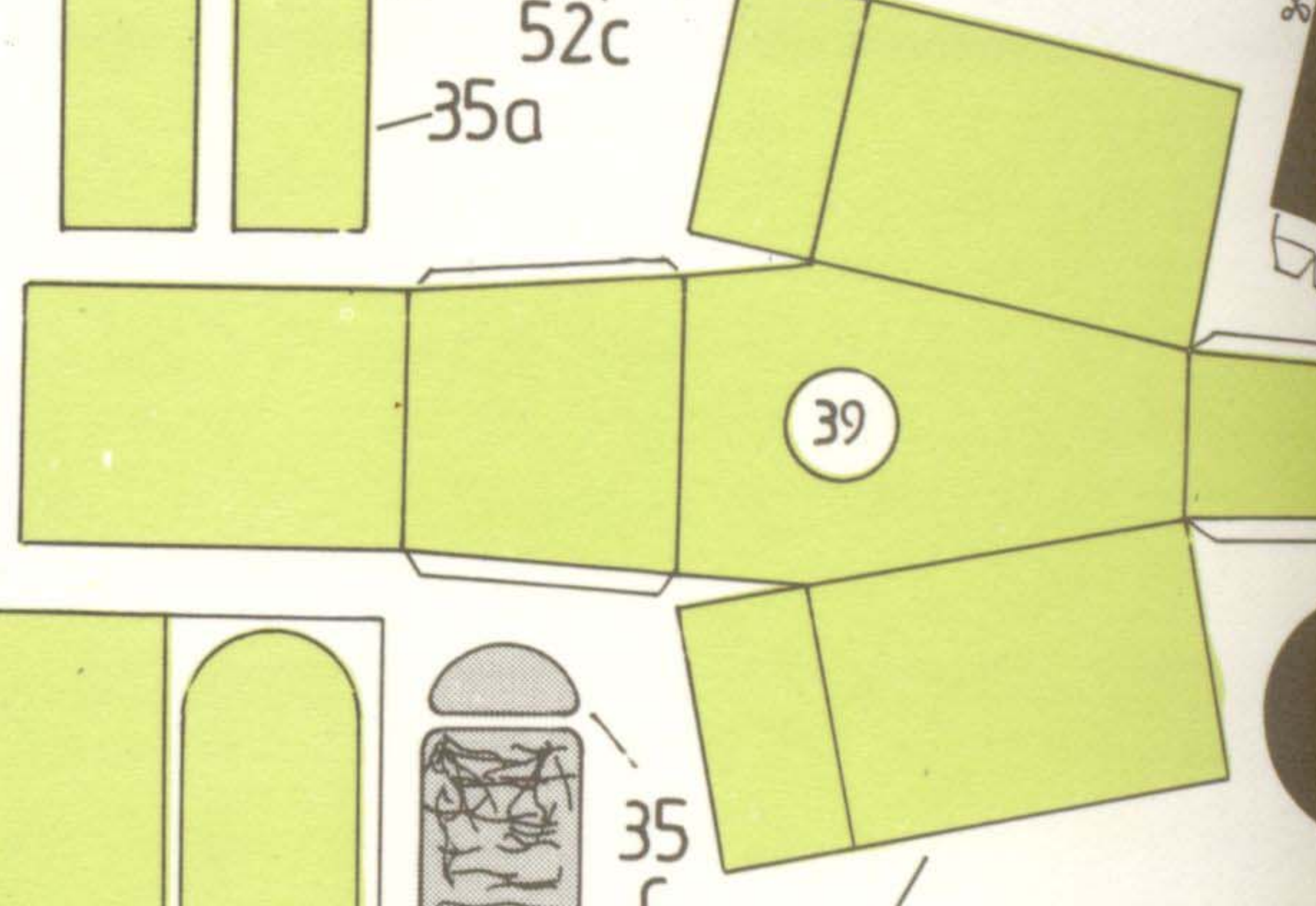
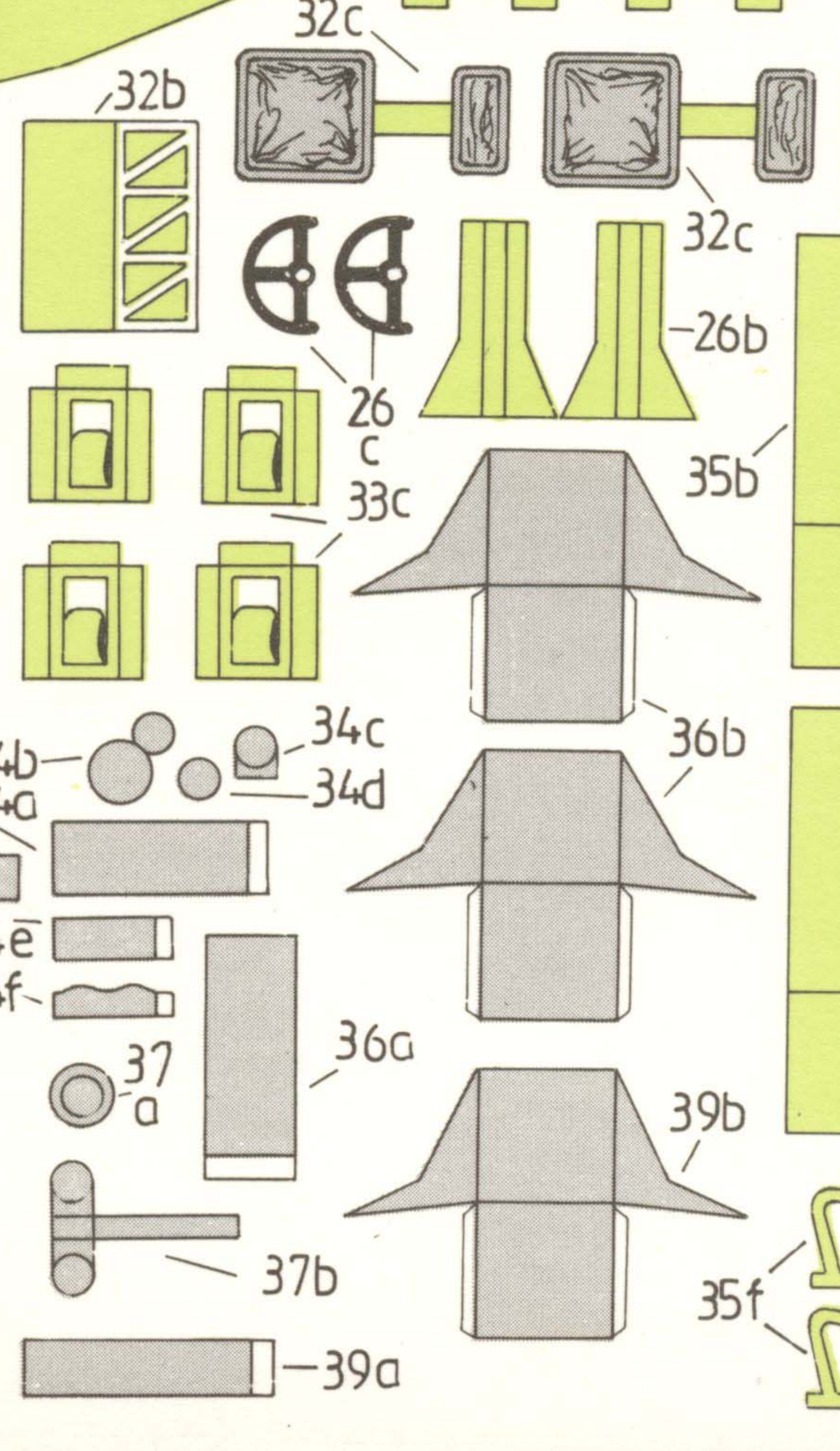
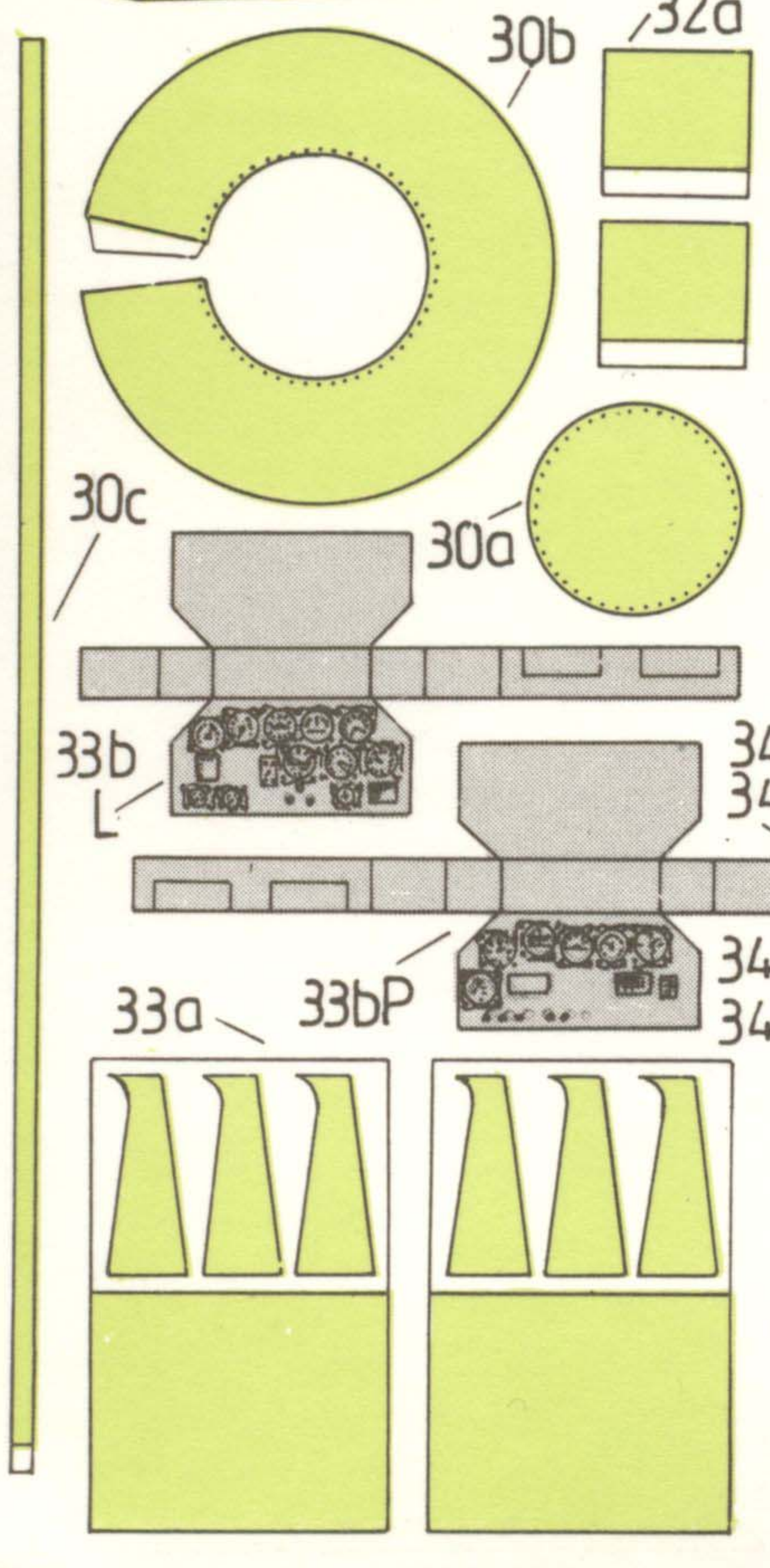
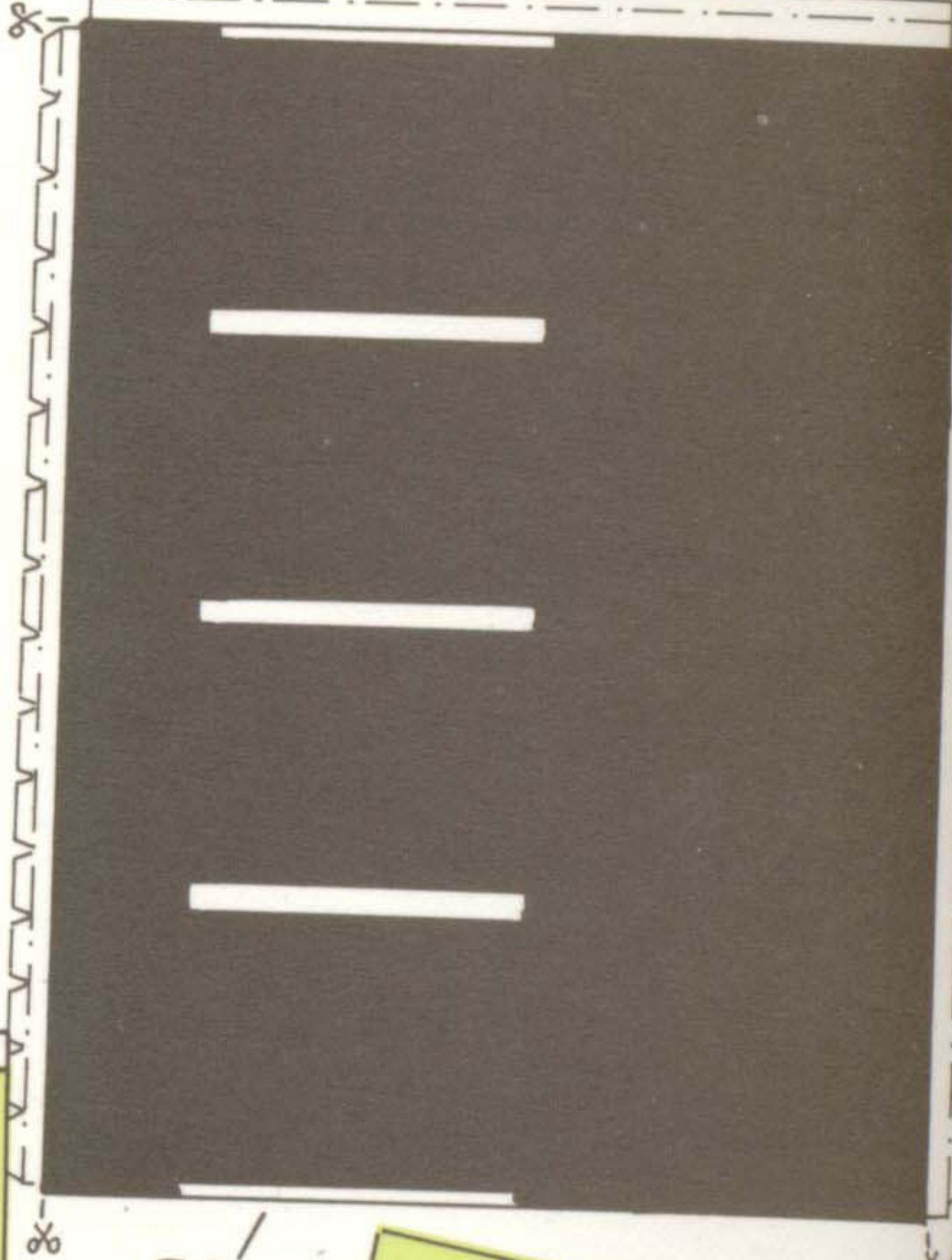
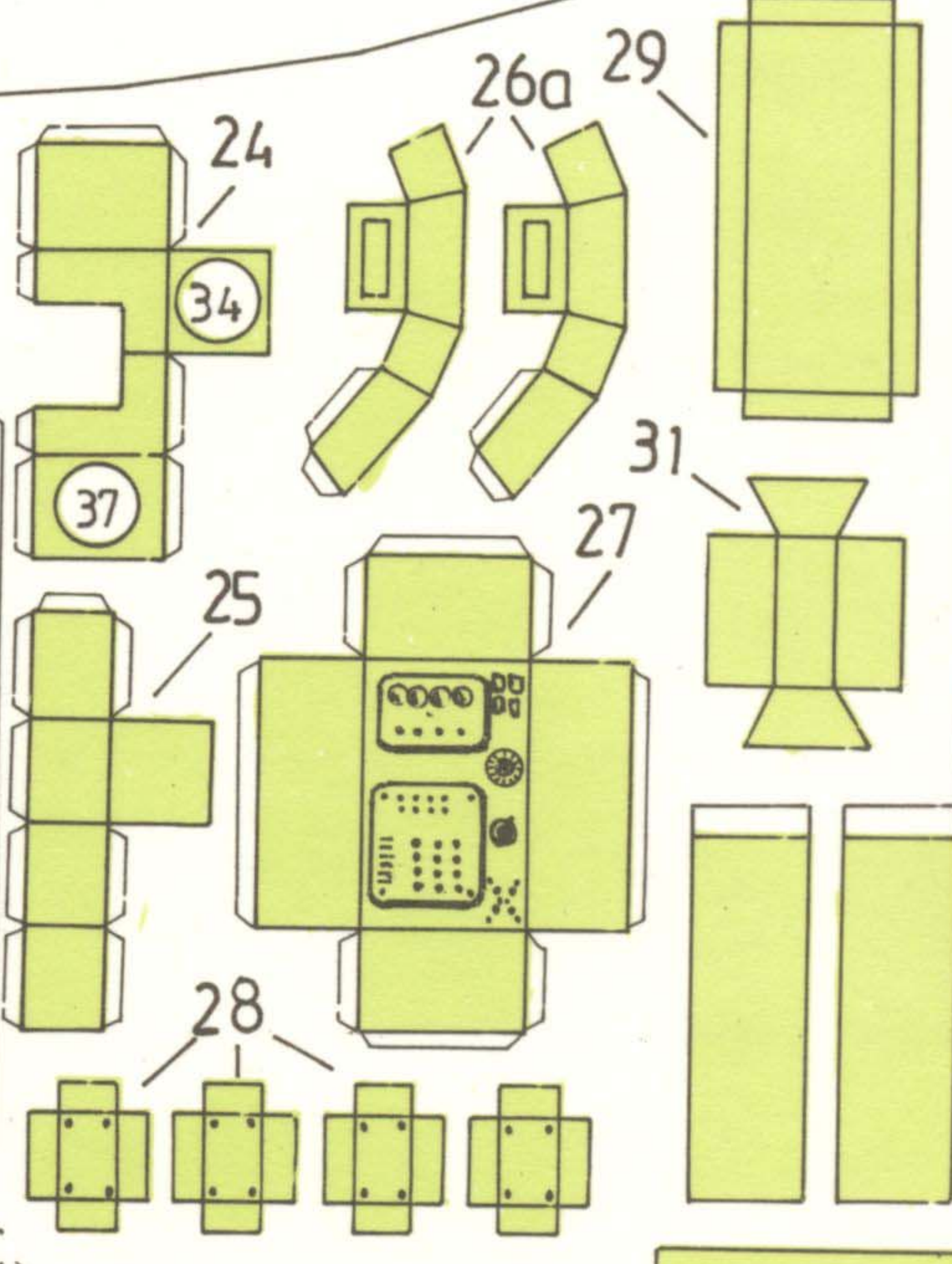
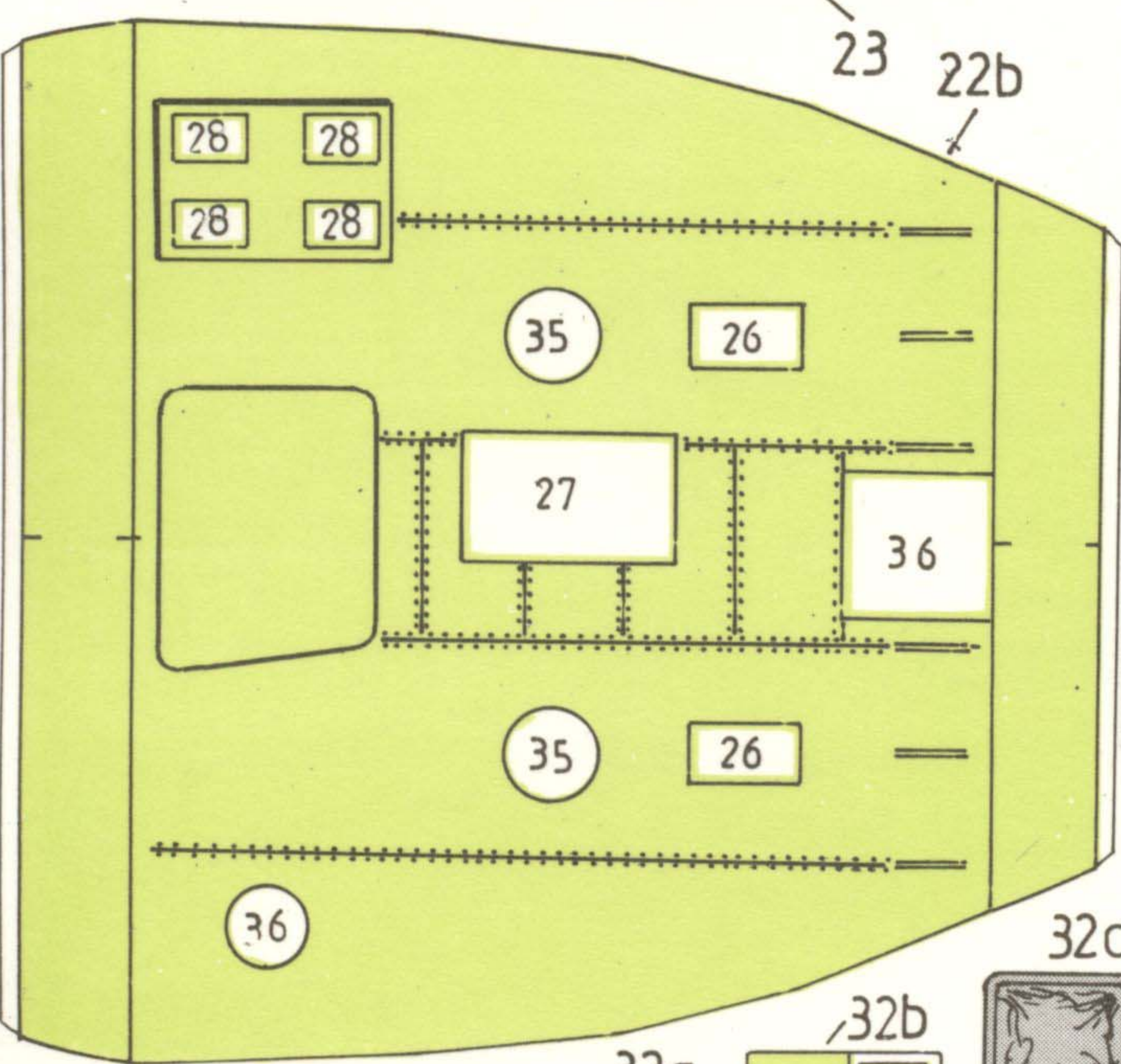
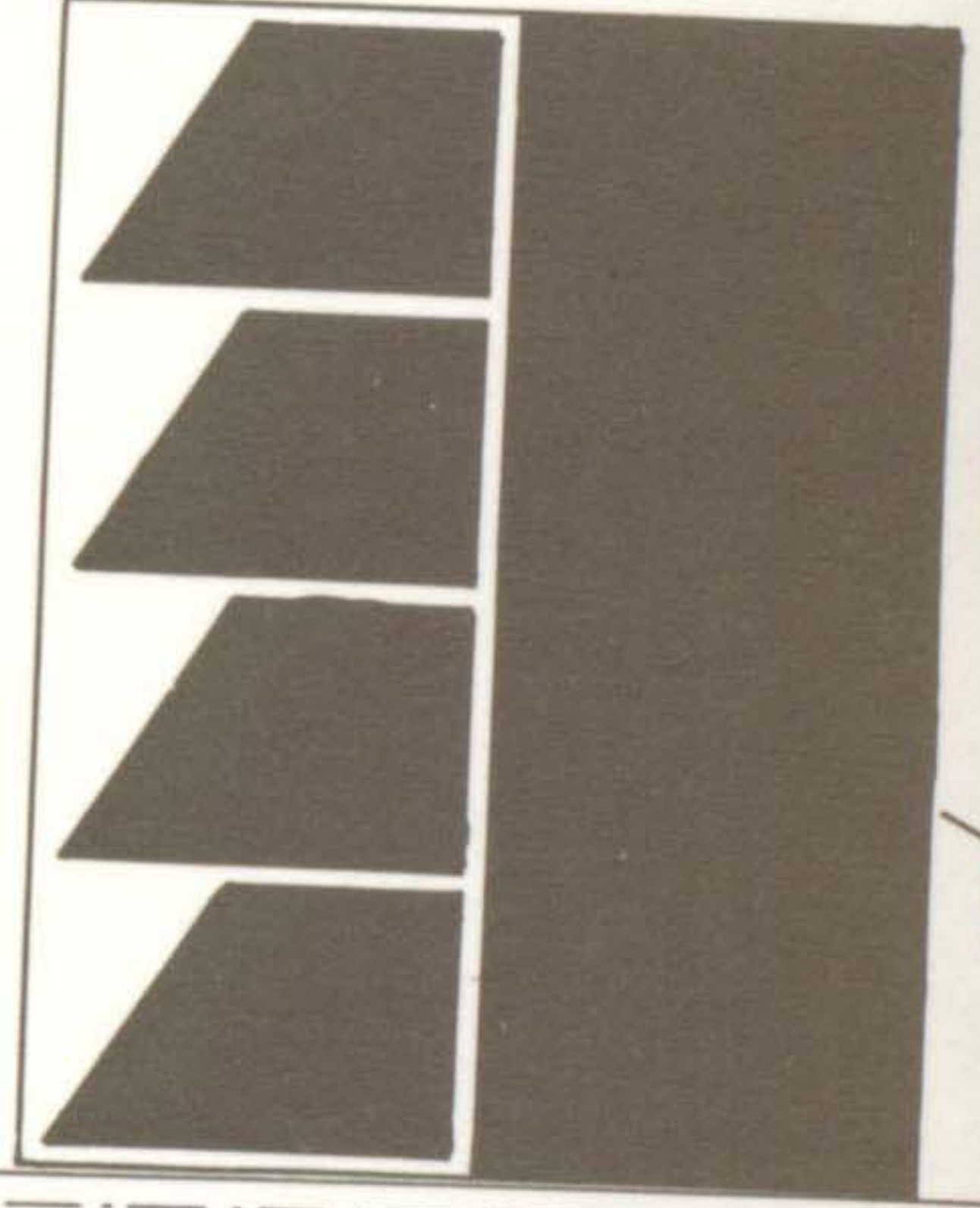
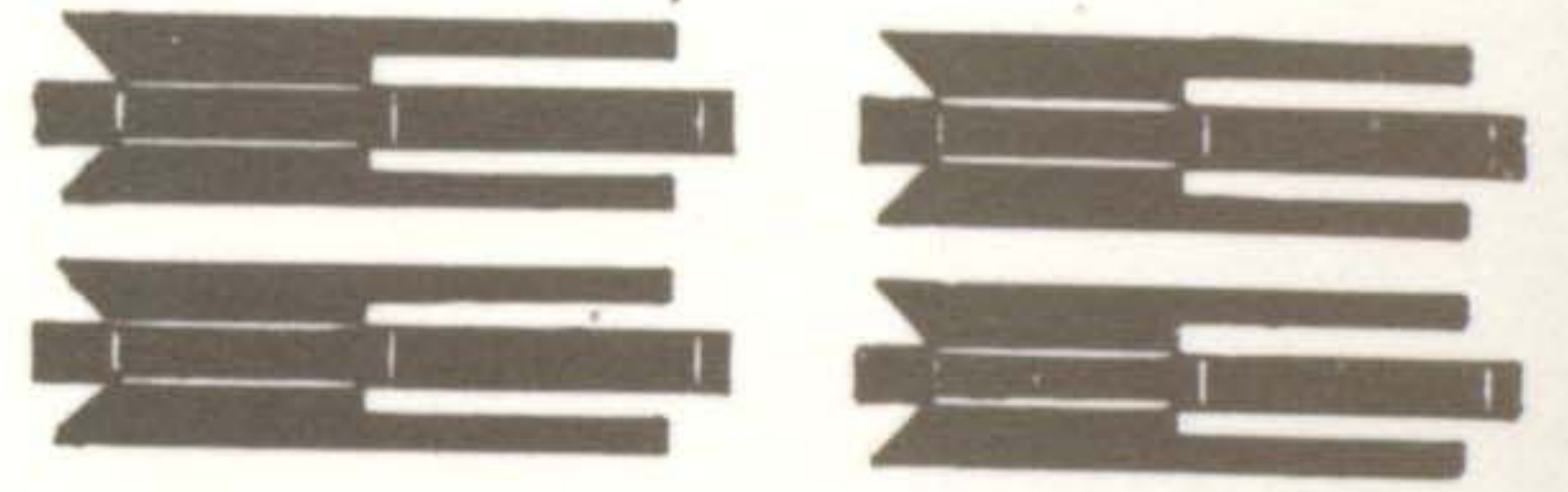
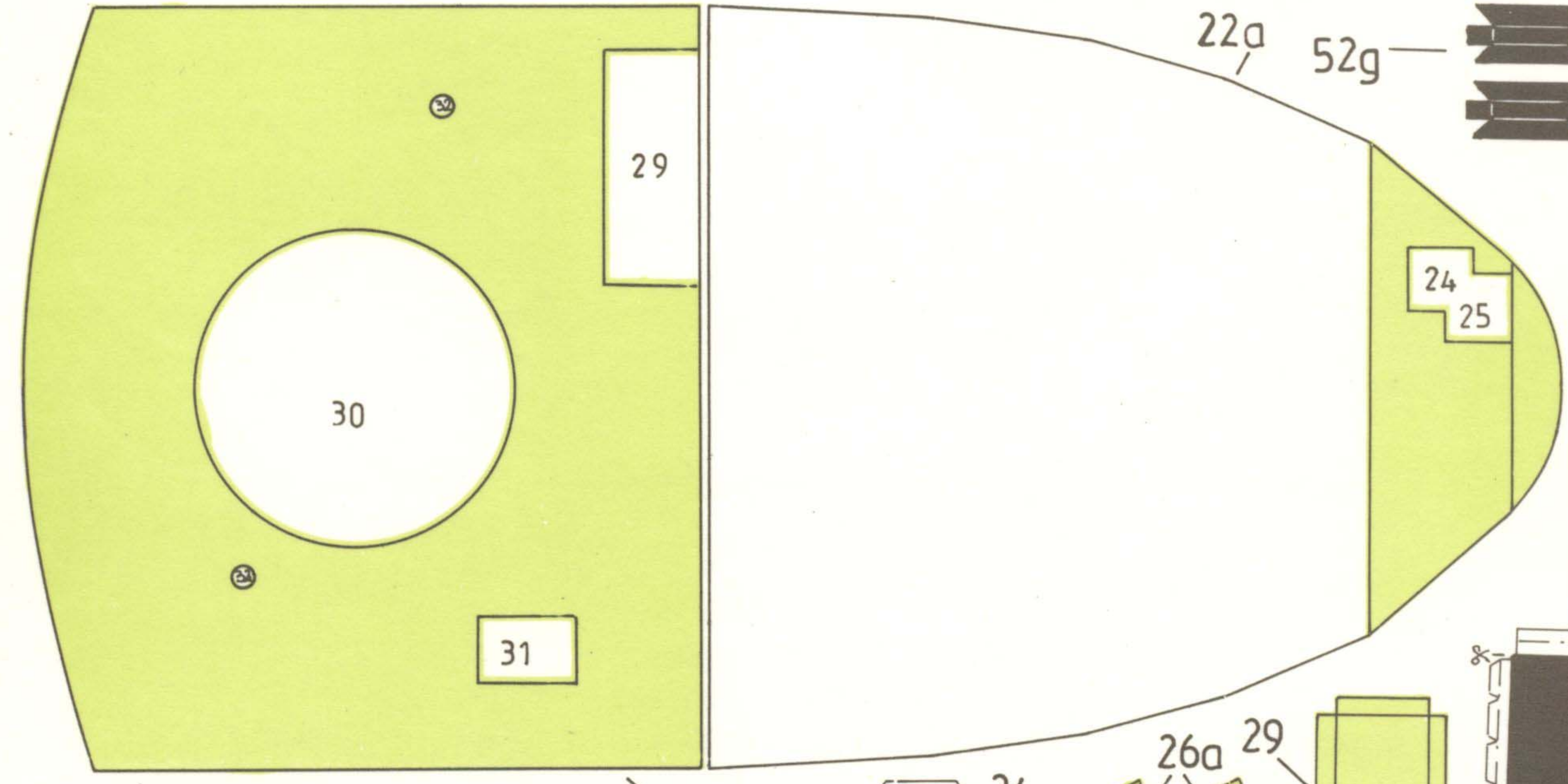

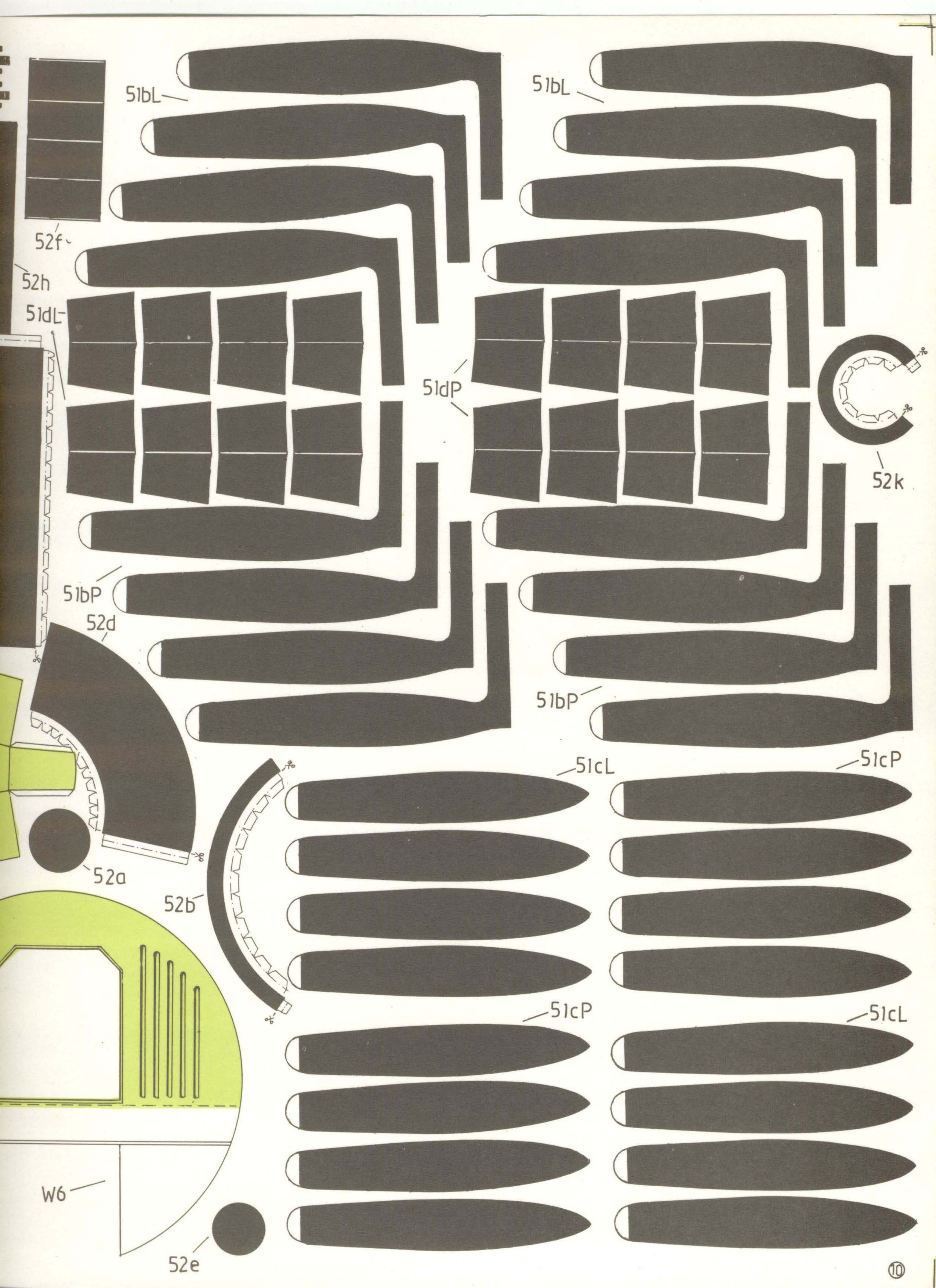

51bL

51bL

52f

52h

51dL

51dP

52k

51bP

52d

51bP

51cL

51cP

52a

52b

51cP

51cL

W6

52e