

Model kartonowy

1:33

HARRIER

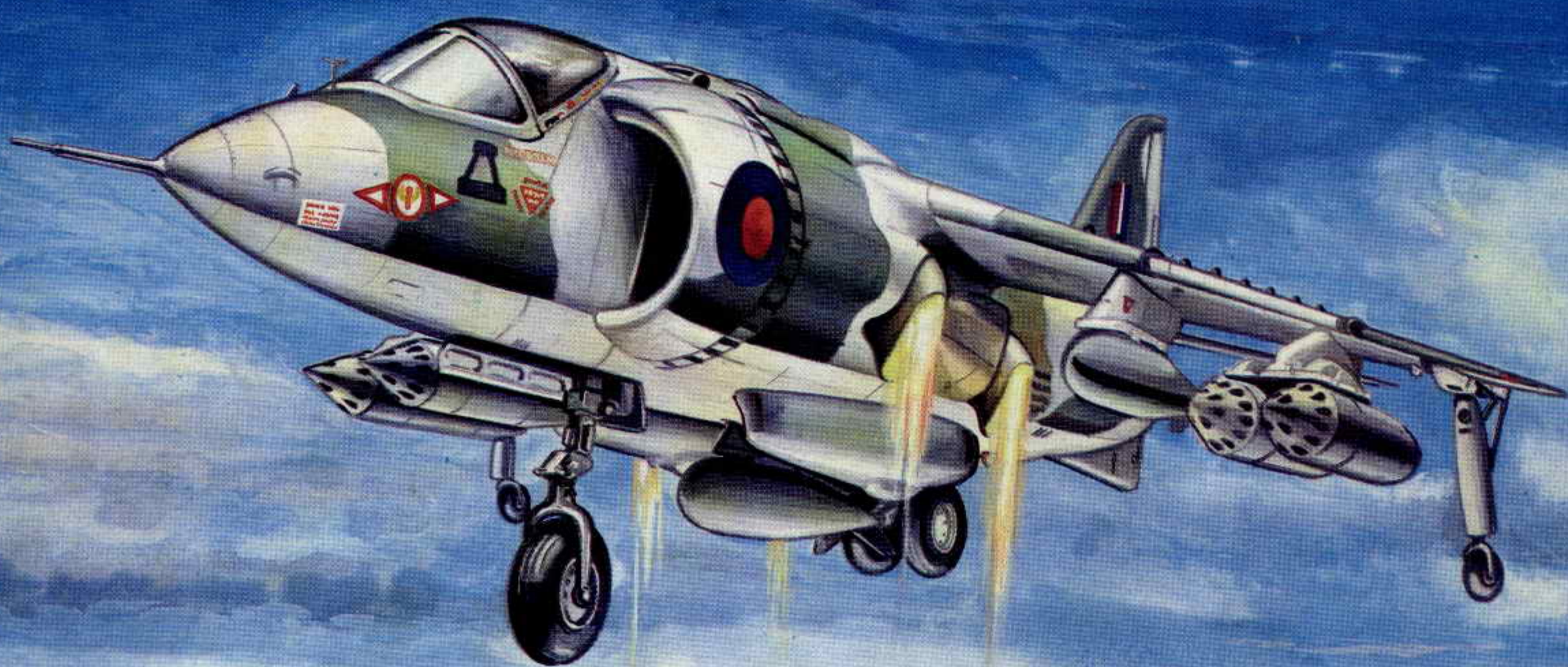

GPM

Nr 53

Harrier jest pierwszym na świecie bojowym samolotem pionowego lub krótkiego startu i lądowania (VISTOL) z regulowanym kierunkiem wektora ciągu.

Pierwsze prace koncepcyjne nad prototypem P. 1127 rozpoczęto w 1957 r. Brytyjskie wytwórnie Hawker Siddeley i Bristol Engine Company będące producentami silników turboodrzutowych Pegasus BE 53, przeznaczonych do napędu prototypu P 1127.

Budowę pierwszego samolotu ukończono 17 sierpnia 1960 r.

Harrier GR 1 jest samolotem szturmowo – rozpoznawczym napędzanym silnikiem Pegasus 101. Pierwszy dywizjon RAF przeznaczony do przebrojenia w nowe samoloty Harrier 61 MK 1 (dywizjon IV n) otrzymał pierwsze dostawy nowych maszyn we wrześniu 1968 r. Ostatecznie cztery dywizjony RAF (Nr. 1 w bazie RAF w Witterning, Nr. 3 w Wildemath w RFN i Nr. 4 i 20 w Gutersloh w RFN) otrzymały do uzbrojenia samoloty Harrier. Podczas produkcji seryjnej wprowadzono następujące usprawnienia: urządzenie do tankowania paliwa locie, system nawigacji bezwładnościowej i ataku, wskaźnik informacji na szybie przedniej (Head – up Display) oraz 2 działka Aden kal. 30 mm pod kadłubem.

Harrier posiada kilka odmian: GR MK 1, GR MK 1A, GR MK 3, AV 8A – wersja amerykańska, TAV 8B – wersja dwuosobowa (amerykańska) odpowiednik brytyjskiej wersji TVA 1 "Matador" – wersja hiszpańska, Super Harrier 2 i Sea Harrier. Model przedstawia wersję GR MK 1.

DANE TECHNICZNE: silnik – Pegasus 101, rozpiętość – 7,70 m, długość – 14,27 m, wysokość – 3,5 m, max. masa startowa – 11.794 kg, max. prędkość – 1180 km/h, pułap – 15.600 m, zasięg – 3766 km.

CZĘŚCI OZNACZONE LITERĄ P – PRAWA STRONA.

CZĘŚCI OZNACZONE LITERĄ L – LEWA STRONA.

WSZYSTKIE SEGMENT DOPASOWUJEMY NA SUCHO PRZED SKLEJENIEM.

Kadłub skleamy z cz. 1, 2, 3, 4, 5, 6, 7, 8, 9 i wręg W1, W2, W2a, W3, W4, W5, W6, W7, W8.

Przed sklejeniem cz. 2 i 3 wklejamy wewnątrz kabiny z fotelem cz. A, B, C, D, E, F, G, H, I, J, K, osłonę z celownikiem naklejamy na cz. C. Następnie przyklejamy cz. 13 z wręgami W10, W10a, cz. 8a, cz. 10L, 10P. Części 26 profilujemy i skleamy montując je w oznaczonych miejscach, pozostałe części skleamy w/g rysunków montażowych i planu generalnego. Skrzydła skleamy z cz. 15, 15a, 15b, dźwigara W9, żebra W12 w szczeliny powstałe między cz. 15a, 15b wklejamy cz. 15c w/g rys. Na końcach skrzydeł przyklejamy oprofilowane cz. 16, 16a do których od dołu przyklejamy podwozie pomocnicze cz. 17, 17a, 17b, 17c, 29 i drut x3. Pod skrzydłami mocujemy pylony (cz. 21, 19, 18) i cz. 20 do których przyklejamy zbiorniki paliwa cz. 24, 24a, 24b, 24c i rakiety cz. 25, 25a, 25b.

W stateczniki cz. 14 wklejamy dźwigar W11. Całość doklejamy do kadłuba w oznaczonym miejscu. Pod kadłubem przyklejamy cz. 23 w/g rys.

Podwozie przednie skleamy z cz. 27, 27a, 27b i drutu x1.

Podwozie główne skleamy z cz. 28, 28a, 28b, 28c, 28d, i drutu x2, x1a.

Pozostałe części skleamy w/g rys.

PRODUCENT GPM
ŁÓDŹ ul. Zgierska 73/502
tel. 57-62-10 wew. 160

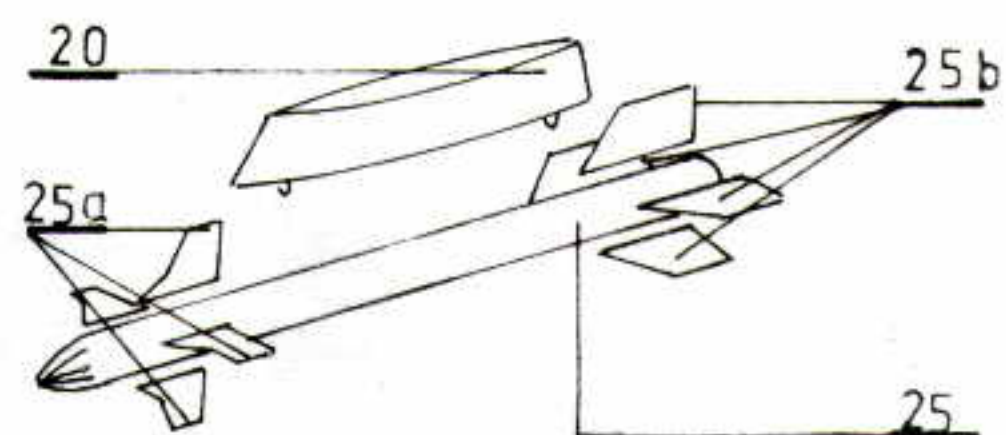
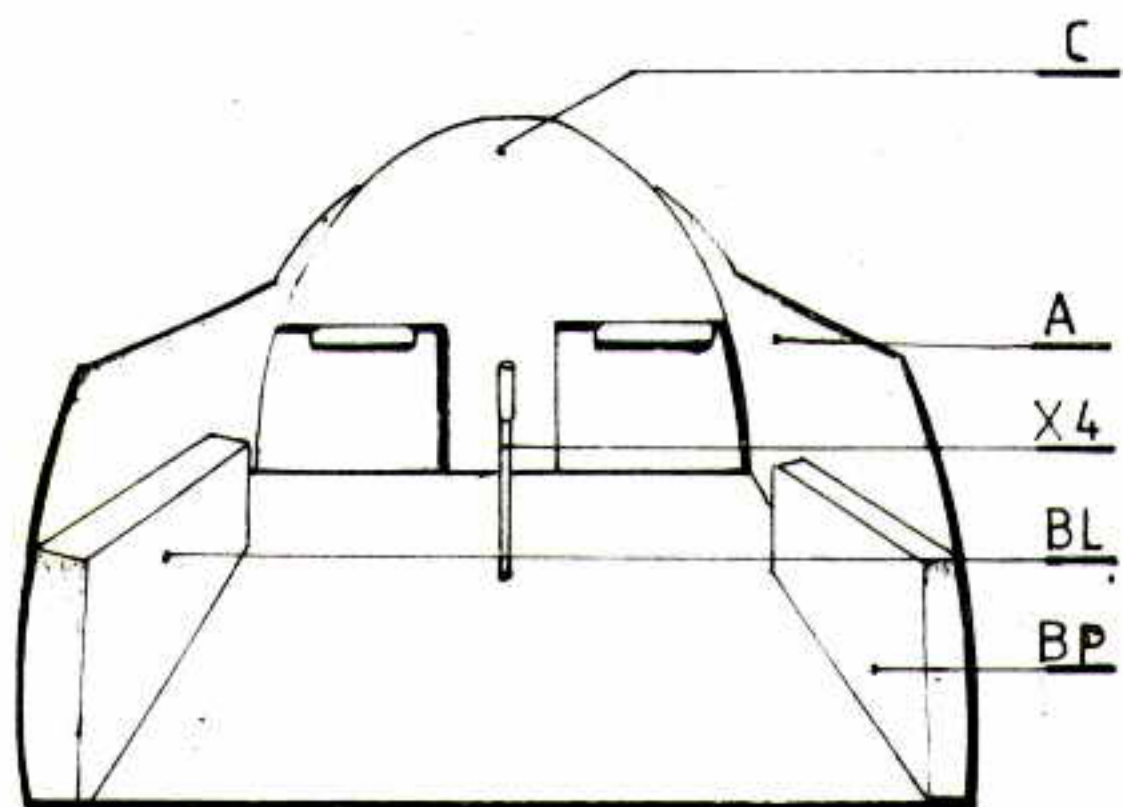
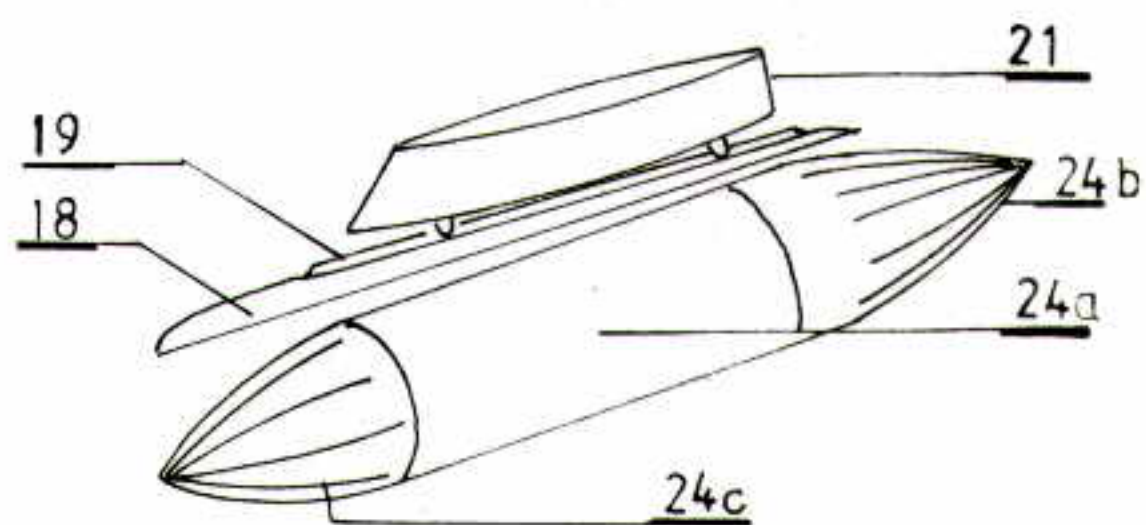
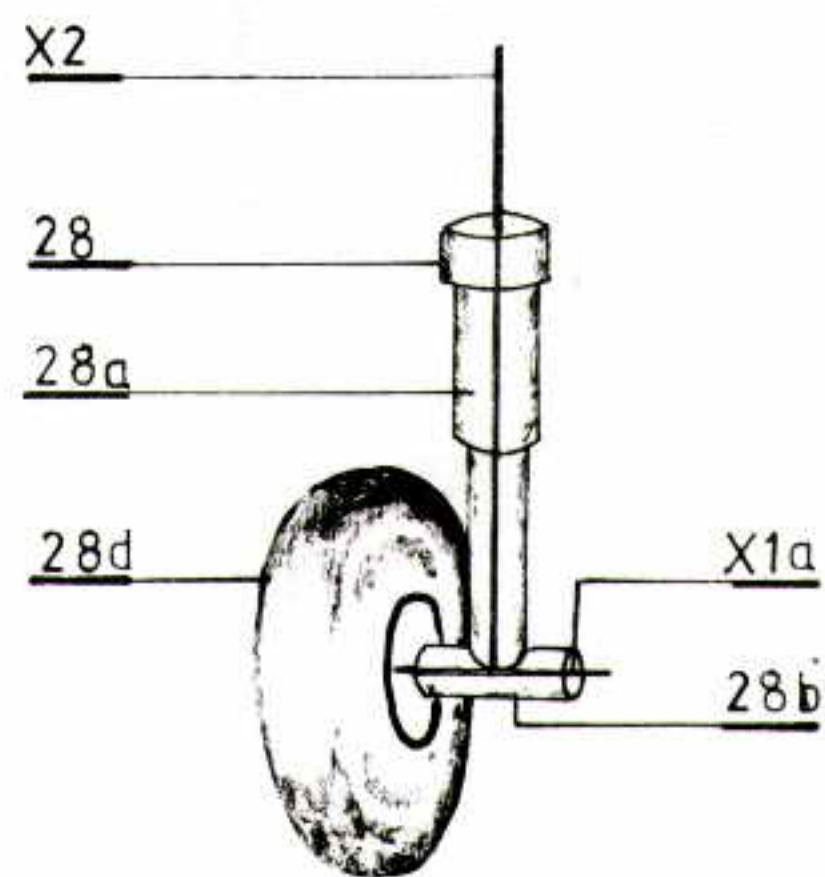
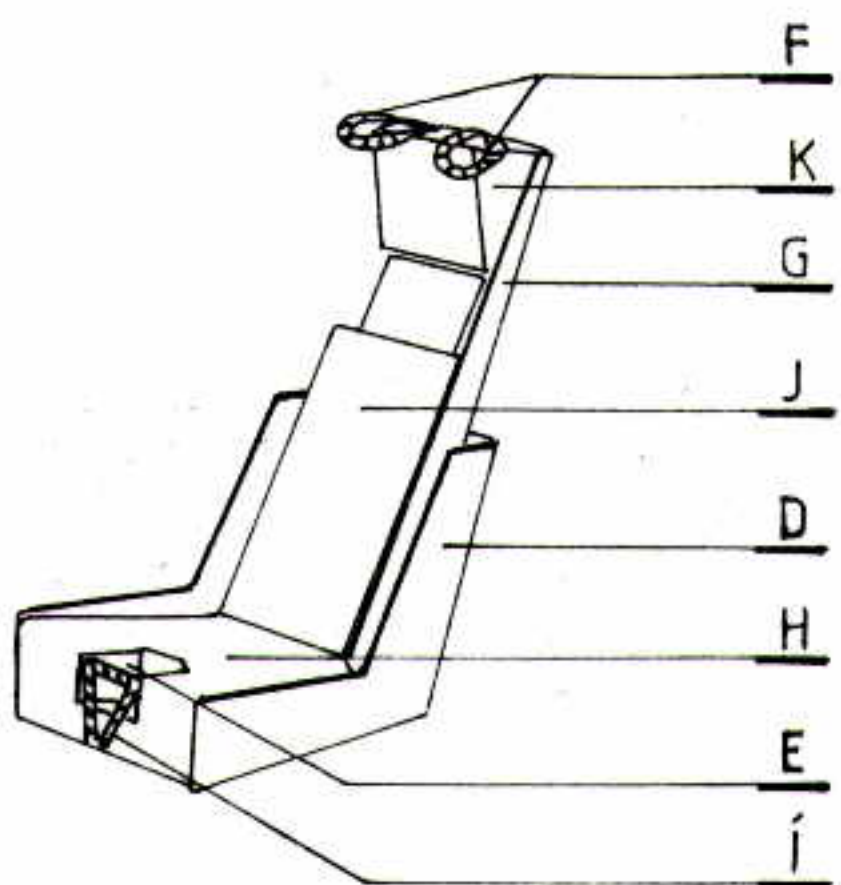
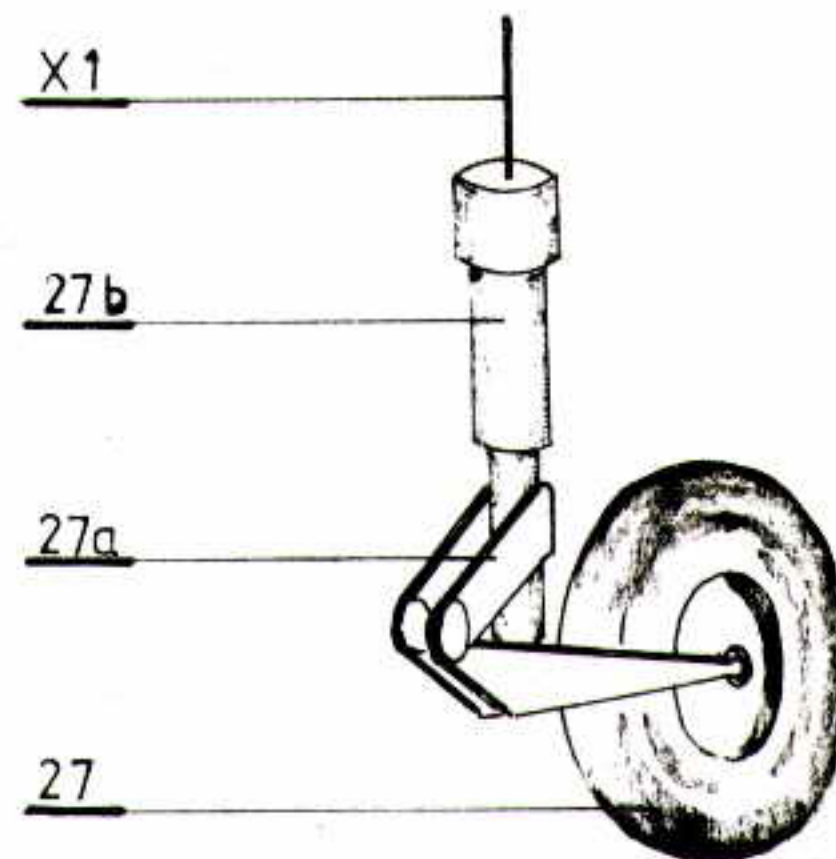
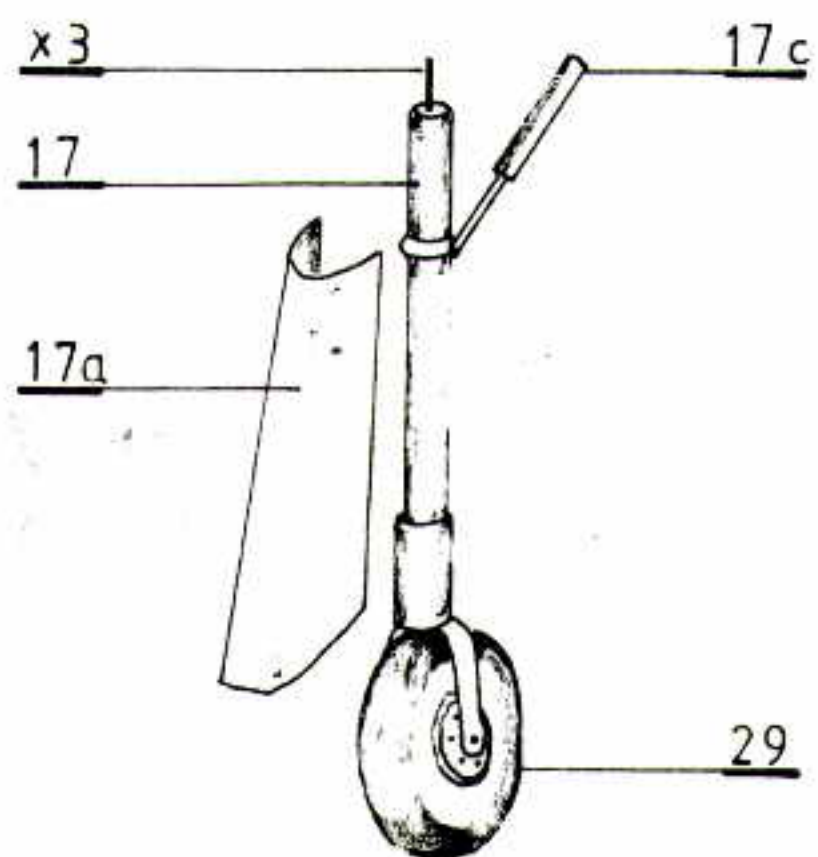
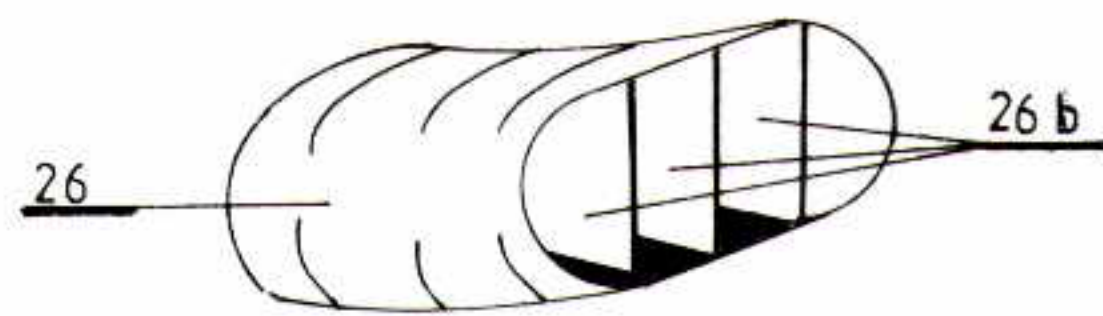
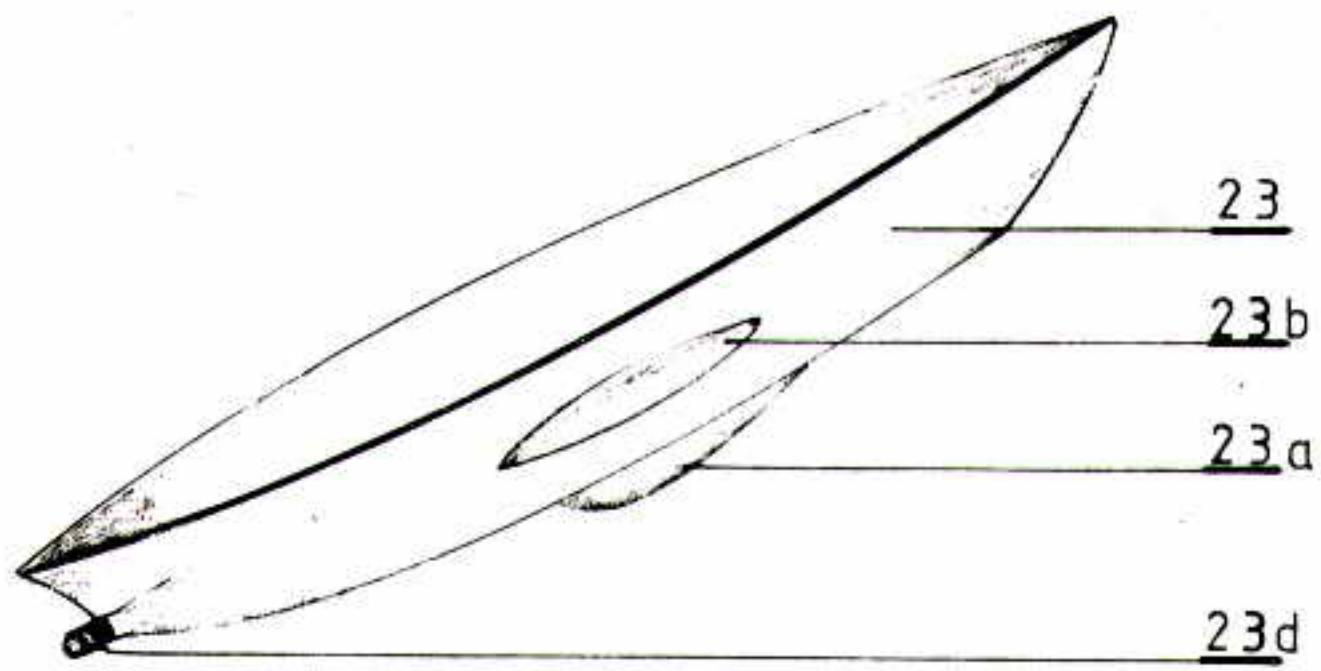

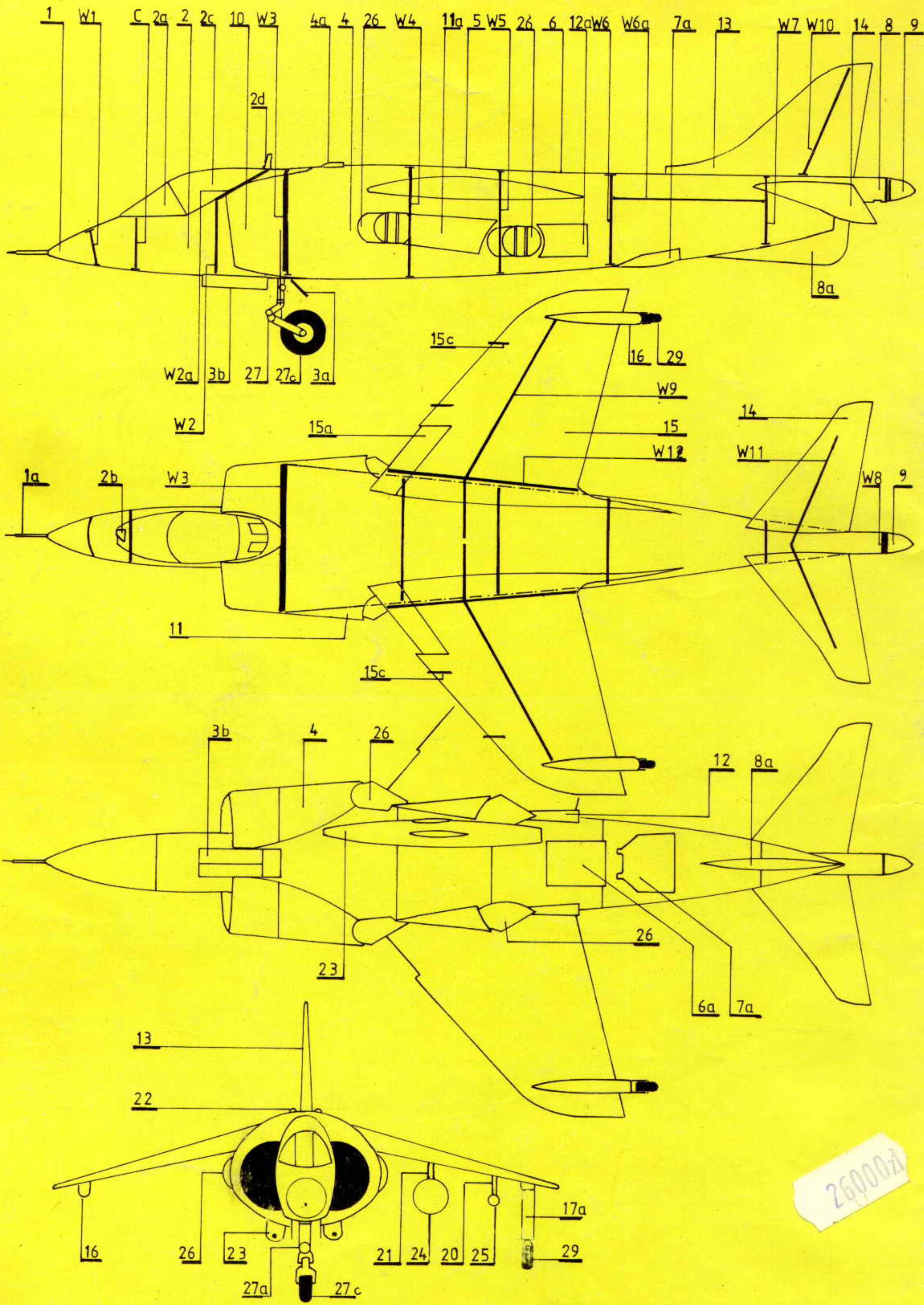

2600021

