

БУМАЖНАЯ МОДЕЛЬ - КОПИЯ

Итальянский эсминец "Leone Pancaldo"

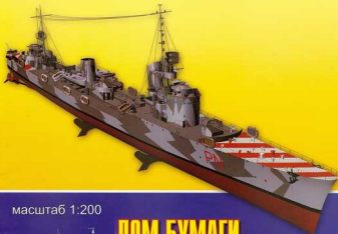

масштаб 1:200



ДОМ БУМАГИ

11/2007

www.homepaper.info

тираж 500 шт
Украинское издание



“Leone Pankaldo”

Историческая справка

Leone Pankaldo (1488 или 1490-1538 гг.). Работал в городе Савона. Принимал участие в экспедиции Колумба на борту “Pанкальдо”. Плыл в северотурецких и устье реки Ла-Плато.

“Леоне Панкальдо” заложен 7 июля 1927 года на верфи Кантери Новале дел Тар-рино в Рива Триггико, спущен на воду 5 февраля 1929 года, вошел в состав флота 30 ноября 1929 года. “Леоне Панкальдо” проходил испытания, когда было принято решение о модернизации кораблей этой серии. Работы на нем проводили с мая по сентябрь 1930 года арсеналом города Спизино.

С 1 декабря 1930 года по 27 мая 1931 года принимал участие в Атлантическом походе. 8 декабря 1931 года в Генуе ему было вручено Боевое знамя. С 1936 по 1938 год корабль постоянно ходил в истинскому побережью для оказания помощи итальянским генералам Франко. 5 сентября 1938 года переименован в эсминца и вошел в состав 15-й флотилии эсминцев, приписанной во 2-й эскадре, базирующейся на Таринто. В июне 1939 года передан в распоряжение учебного отряда в Пала. В конце 1939-начале 1940 годов на приказе герцога Спелен прошел так называемую 2-ю модернизацию. После возвращения в состав действующего флота “Панкальдо” перевел в состав 14-й флотилии эсминцев, приписанной к 9-й бригаде линкоров (тип “Витторно Венето”). 10 июня 1940 года числен в состав 15-й флотилии эсминцев. 9 июля 1940 года корабль принял участие в бою у Калабрия (Пунта Стучо). После того, как британский линкор “Хорстий” добился попадания одним снарядом главного калибра в линкор “Дуэно Чезаре”, итальянцы начали отходить. Отход прекратили эсминцы, в том числе и “Панкальдо”. Она вынужден безрассудную таранную атаку и поставил дымовую завесу. После боя “Панкальдо” получил приказ идти в Аргусо, куда прибыл 10 июля.

Вечером над рейдом появились вражеские самолеты-торпедоносцы. Это были 813-я и 824-я эскадрилья с эсминца “Ита”. Первые три торпеды прошли мимо и взорвались на борту. Четвертая торпедой корабль и взорвался в носовой котельной отделении. “Панкальдо” затонул очень быстро.

Время гибели корабль 21 час 40 минут, потери экипажа составили 16 человек, оказались в море параванная торпеда. Так как “Панкальдо” затонул на мелководье, то уже 26 июля начались спасательные работы. 1 августа 1941 года они были успешно завершены, и затем на месте был проведен первоначальный ремонт поврежденных. 27 октября буксиры “Валенте” и “Эррия” тащили “Панкальдо” в Генуя. Там у стенки завода на нем продолжили работы. Вскоре его

признали боееспособным. 17 ноября 1942 года корабль прибыл в Ла-Спизино.

Местный арсенал выполнял работы по установке гидроакустической станции и итальянской радиолокационной станции ЕС-Мат “Огитон. 12 декабря его передали флоту, и корабль прошел короткую курсовую подготовку в Тарринском море. В конце февраля он прибыл в Трапа-ля — командование итальянского флота решило использовать корабль на Туниском маршруте. Второй период его службы был коротким. 23 марта он вышел в море в составе соединения эсминцев (тогда были потеряны “Ма-иниоло” и “Аскери”). Через месяц 25 апреля 1943 года “Панкальдо”, “Нагафетта” и эсминцы “ЗО-3” (“Торне”) выходят в море, 26 апреля прибывают в Тунис и в тот же день уходят обратно с ранеными. Практически сразу же начались подготовки к еще одному переходу. На этот раз соединение состояло из эсминцев “Панкальдо”, “Лампо” и “ЗО-3”.

Интересно отметить, что все три упомянутых корабля уже по одному разу гибли. На борту “Панкальдо” было 300 немецких солдат и воинские грузы. 30 апреля корабль вышел в море. Первый раз вражеская авиация атаковала корабль в 9 утра (во втором дайване, первый авианалет начался в 10 часов 12 минут), захватил Пантеллерия. В полете участвовали самолеты-разведчики. Затем эсминцы еще несколько раз атаковались советной авиацией. Около 11 часов во время очередного налета американской авиации “Панкальдо” получил серьезное повреждение и затонул в 12 часов 30 минут. Это произошло в 2-х милях от мыса Бон. Потери экипажа составили 124 погибших, потери среди раненых восстанавливающих оказались огромными. Чуть позже затонул “Лампо”, до Туника дошел только “ЗО-3”.

Историческая справка взята из выпуска БКМ “Эскадрилья минноловцы типа “Навигаторы”. Автор С.Б.Трубных.

Для получения более развернутой информации по этому типу кораблей, советуем обратиться к автору.

Инструкции по сборке

Сборка модели требует аккуратности из-за большого количества мелких деталей. Заранее просите внимание на возможные расхождения частей одной детали (например впадины) на разных этапах. Часто, детали 23 обязательно ввинчивать в палубе перед тем как клеить. Оружие на эстаках размером пропорционально по носу к корме. Оружие №1 - полюбил, оружие №2 - надстройки между трубами, оружие №3 - надстройки на корме. Над корабль дан на 1943 год.

Этот первый выпуск картонной модели нового украинского издательства. Вопросы, предложения и замечания, можно оставить на форуме издательства www.koniarart.com.

Условные обозначения

R/L - правая/левая сторона

W - вырезать

○ - свернуть в трубочку

● - свернуть в рулончик

—•— вид в нос/корм детали

* - наклеить на картон толщиной 0.5 мм

** - наклеить на картон толщиной 1 мм

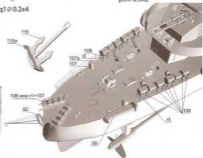
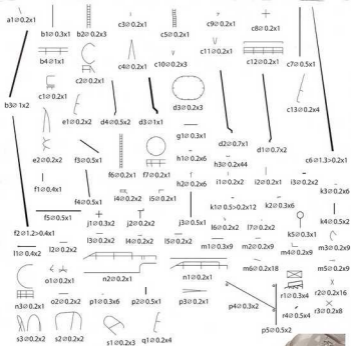

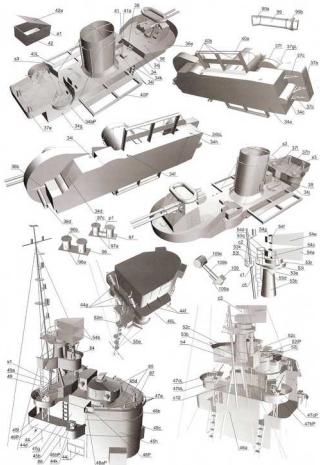

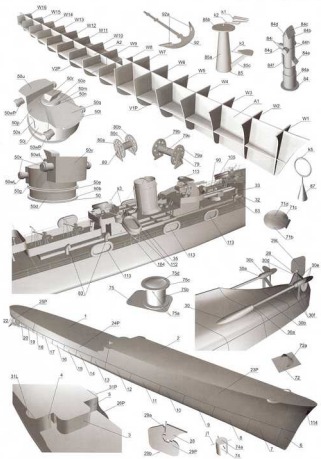

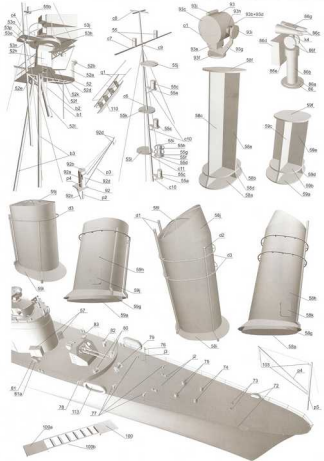

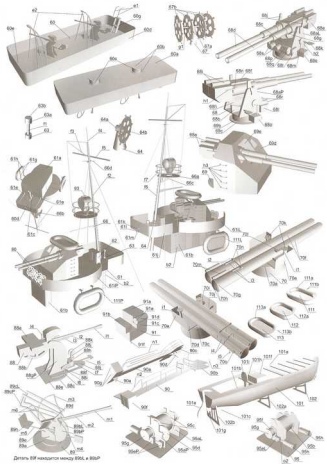

Деталь 619 находится между 602, и 603P

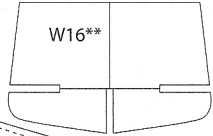
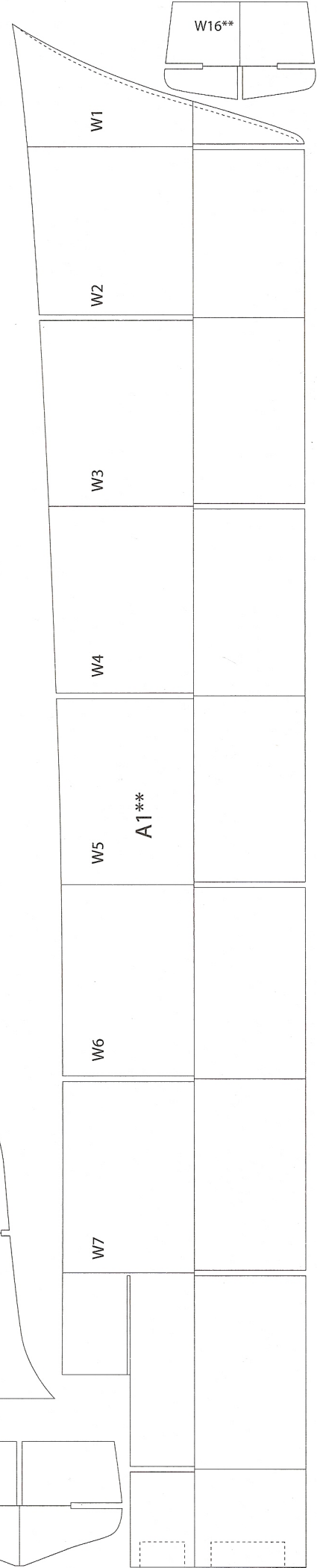
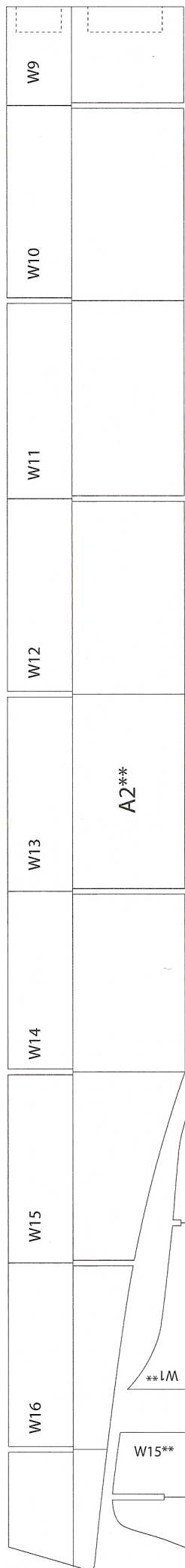
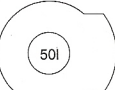
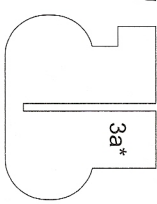
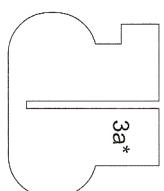
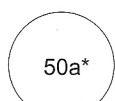
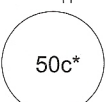
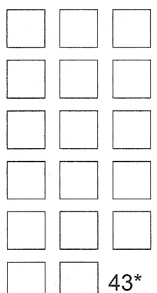
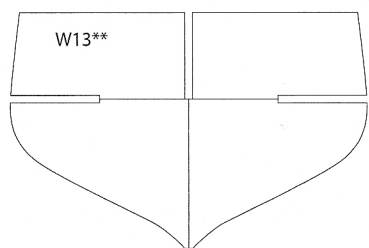
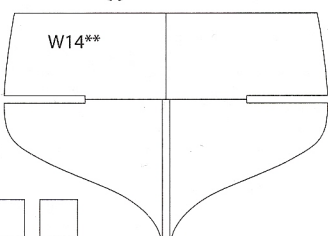
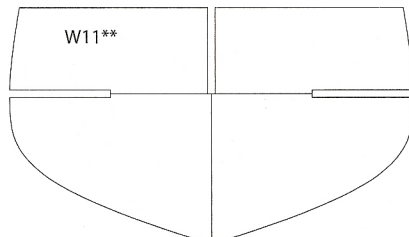
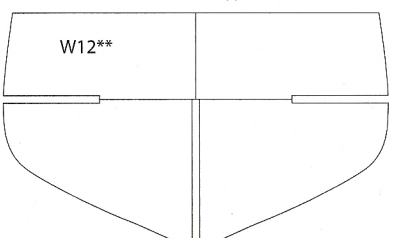
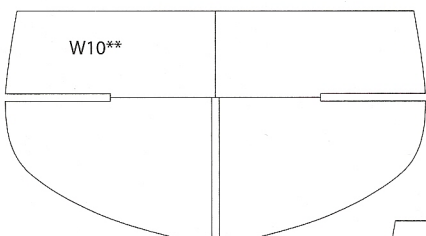
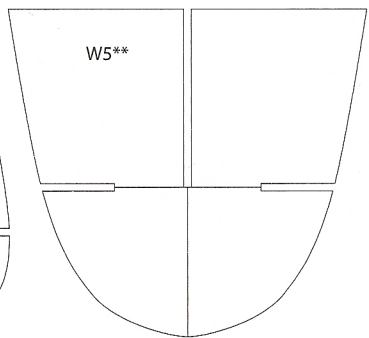
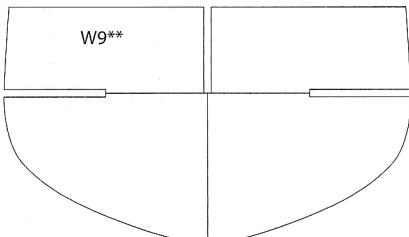
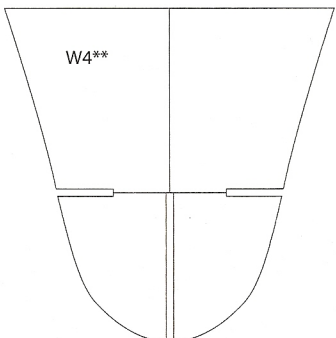
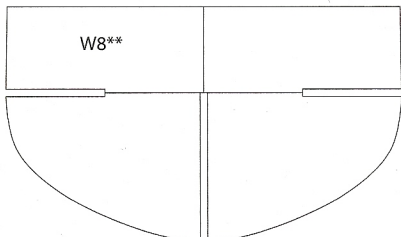
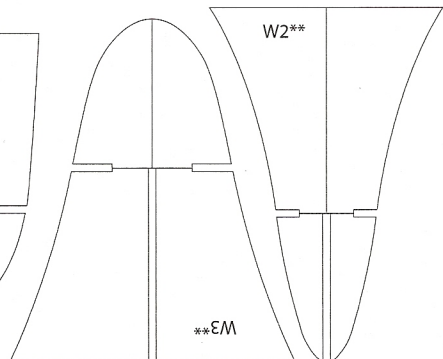
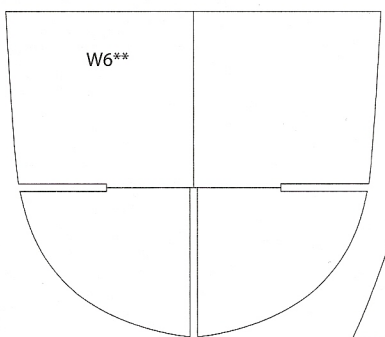

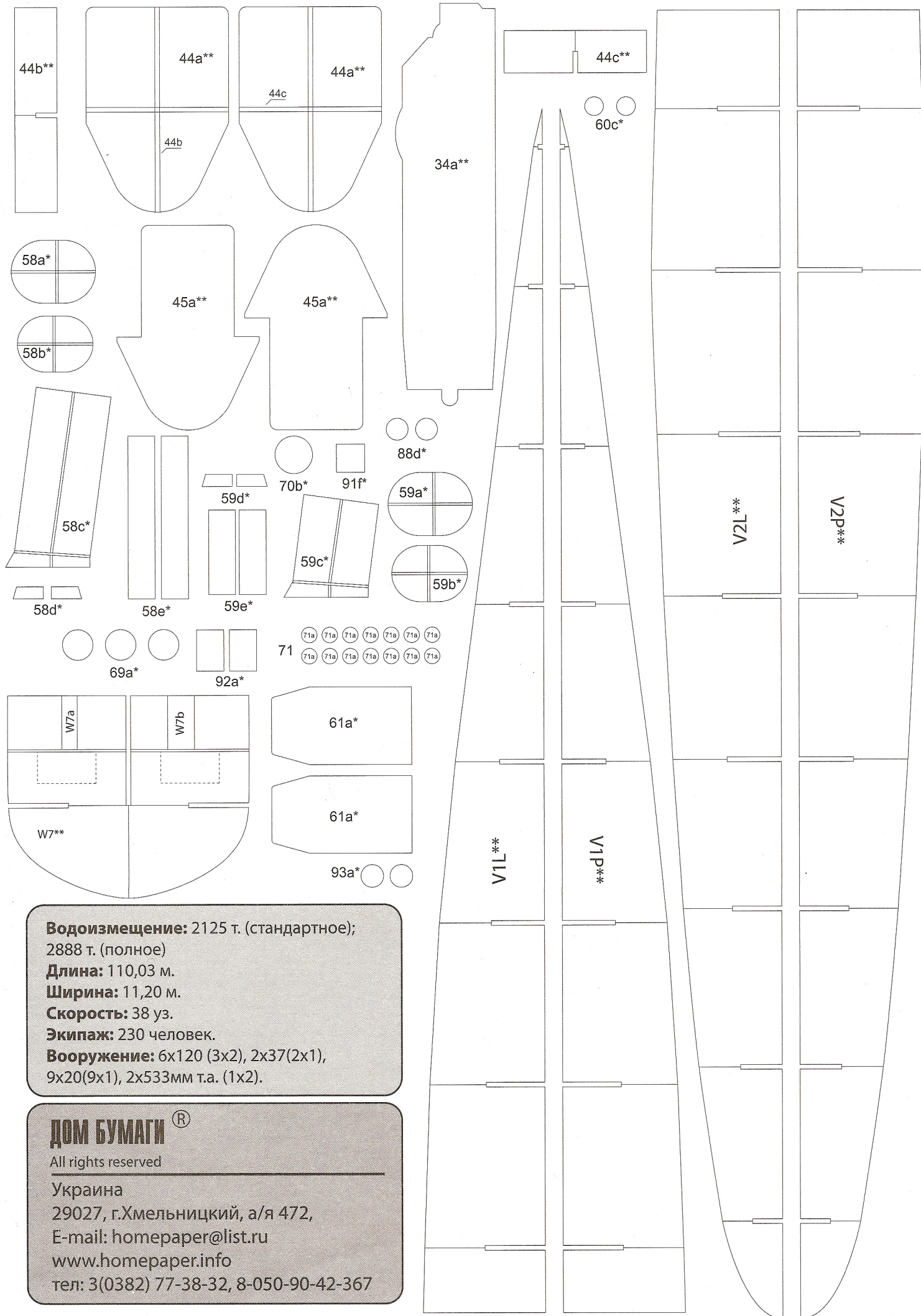

Водоизмещение: 2125 т. (стандартное);
 2888 т. (полное)
Длина: 110,03 м.
Ширина: 11,20 м.
Скорость: 38 уз.
Экипаж: 230 человек.
Вооружение: 6x120 (3x2), 2x37(2x1),
 9x20(9x1), 2x533мм т.а. (1x2).

ДОМ БУМАГИ®

All rights reserved

Украина

29027, г.Хмельницкий, а/я 472,

E-mail: homepaper@list.ru

www.homepaper.info

тел: 3(0382) 77-38-32, 8-050-90-42-367

БУМАЖНАЯ МОДЕЛЬ-КОПИЯ

Итальянский эсминец
"Leone Pancaldo"



масштаб 1:200

ДОМ БУМАГИ

11/2007

www.homepaper.info

БУМАЖНАЯ МОДЕЛЬ-КОПИЯ

Российский крейсер II ранга
"БОЯРИНЪ"

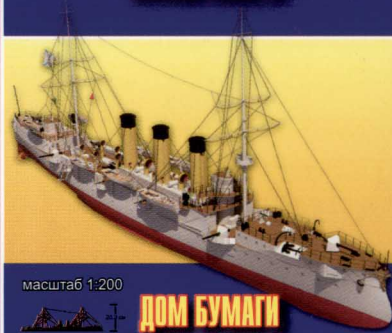

масштаб 1:200

ДОМ БУМАГИ

01/2008

www.homepaper.info

В с л е д у ю щ и х н о м е р а х :

?

SMS "Radetzky"

?

**Советский линкор
"Парижская Коммуна"**

?

**Российский
эскадренный броненосец
"Бородино"**

?

СУПЕРДЕТАЛИРОВКА

**Японский крейсер
"Такао"**