

Б У М А Ж Н А Я М О Д Е Л Ь - К О П И Я

Британский крейсер "СОЛОМВО"

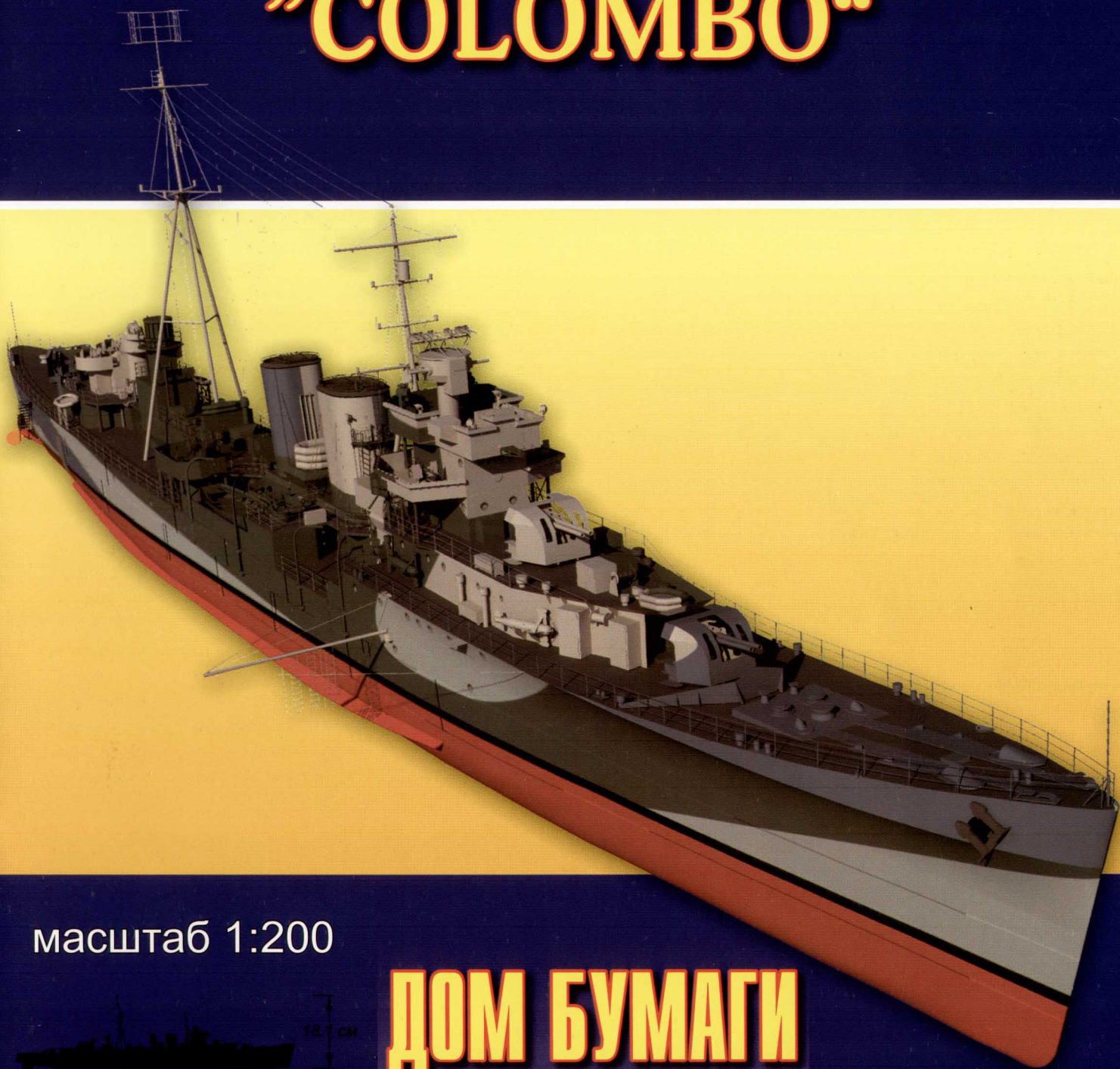

масштаб 1:200



ДОМ БУМАГИ

02/2008

тираж 500 шт
Украинское издание

www.homepaper.info



Британский крейсер "COLOMBO"

Историческая справка

Серия легких крейсеров типа «С», прямые наследники знаменитых крейсеров типа «Arethusa» периода Первой мировой войны. Отличались от них переходом от смешанного вооружения из 152-мм и 102-мм орудий и ЭУ с турбинами с прямой передачей на единый калибр и ЭУ с ТЗА. Тип «С» подразделялся на 3 группы. В 1-ю входили корабли типа «Caledon», с обычным для того времени расположением артиллерии на одном уровне (кроме двух кормовых орудий ГК). Во 2-ю — корабли типа «Ceres», на которых, вслед за крейсерами типа «D» (а не наоборот!) носовые орудия ГК устанавливались возвышенно одно над другим. Причем сделано это было не столько для усиления носового залпа, сколько с целью отодвинуть ходовой мостик и приборы управления огнем от форштевня, снизив их заливаемость (все корабли типов «Arethusa» и «ранние С» сильно страдали от забрызгивания носовой оконечности). Из-за возросшего «верхнего» веса на кораблях 2-й группы ширина корпуса была незначительно увеличена. Несмотря на предпринятую перепланировку, они оказались лишь чуть менее мокрыми чем их предшественники. На крейсерах 3-й группы (тип «Capetown» в том числе и «Colombo») пришлось изменить форму носовой оконечности. Высоту форштевня увеличили на 1,5 м, за счет чего палуба полубака в нос от орудия ГК «А» имела достаточно крутой подъем.

«Colombo» легкий крейсер класса «Capetown» Британского Флота, назван в честь столицы острова Цейлон, сейчас Шри-Ланка. До сих пор он был единственным судном Британского Флота, который носил это имя. Крейсер был частью Карлайлской группы крейсеров С-класса.

Заложен Fairfield Shipbuilding and Engineering Company, 8 декабря 1917 года, и спущен на воду 18 декабря 1918 года. Коломбо был введен в строй слишком поздно, чтобы принять участие в Первой Мировой

Войне, но продолжил путь в рядах вооруженных сил во Второй Мировой войне.

В период между войнами, «Colombo» служил на Дальнем Востоке в Восточном флоте в период между июнем 1919 года и 1926. После этого был приписан к Американскому и Вест-Индийскому портам. Он вернулся в Восточный флот в июле 1932 и находился в его составе до 1935 года. Возвратившись в Великобританию был введен в резерв. Крейсер провел первую половину войны на службе флота метрополии, в течение которого он арестовал немецкое торговое судно «Хеннинг Олдендорфф» к юго-востоку от Исландии. Также был привлечен к преследованию немецких линейных крейсеров «Шарнхорст» и «Гнейзенау» после потопления крейсера «Равалпинди».

Затем корабль вернулся в состав восточный флота в период с августа 1940 по июнь 1942 года, после 1942 года снова вернулся в Великобританию и прошел ремонт и конверсию.

Как и большинство его сестершипов, он был модернизирован в крейсер ПВО в период с июня 1942 года по март 1943 года. После перестройки «Colombo» и «Caledon» программу окончательно свернули — не было смысла тратить средства на устаревшие корабли. Далее продолжал участвовать в войне в качестве крейсера ПВО. «Colombo» в 1945 г. дополнительно получил 4 одноствольных 40-мм «бофорса» соответственно, число «эрликонов» возросло до 10. «Colombo» пережил войну и был продан 22 января 1948 года, прибыв в Кашмир Яр, Ньюпорт 13 мая 1948, был разобран.

Модель изготовлена по чертежам крейсера «Colombo» издательства «BS», выпуск 48.

Инструкция по сборке

В модели применены некоторые новшества, позволяющие собрать надводный корпус без видимых швов по бортам, так же детали подводного борта собраны в массивы.

У модели сложный камуфляж, детали с одним номером но различной расцветки клеить согласно основного цвета надстроек и корпуса пространства возле детали. Детали бронепояса клеить на уже полностью наклеенную обшивку. Особой сложности сборки модель не имеет, схема сборки идентична любой из других бумажных моделей кораблей.

Приглашаем к сотрудничеству авторов и региональных представителей.

Приобрести выпуски моделей, издательства «Дом Бумаги» по ценам издательства, можно у региональных представителей:

Украина, Киев: Роман Деревьянко т. 8 067 42 85 420
Россия, Нижний Новгород: Павел Токмаков
т.8-(903)-604-1845, pavlitto-ka@rambler.ua

Редакция благодарит всех кто помогал при создании этой и других моделей.

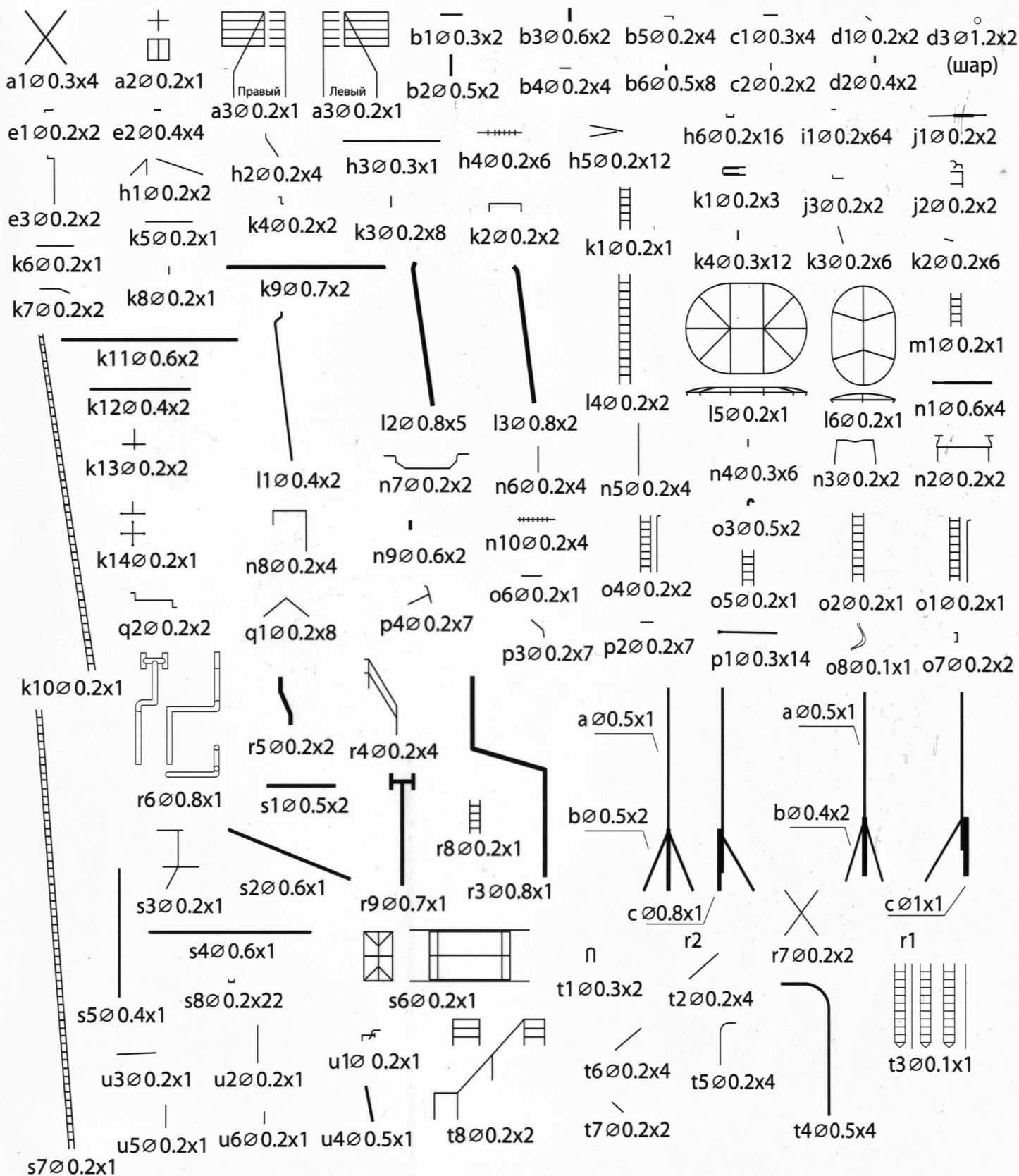

PRENUMERATA I NUMERY ARCHIWALNE:

Cennik prenumeraty:

- roczna (6 numerów): 106 zł
 - półroczna (3 numery): 55 zł



Prenumeraty czasopisma "MODELARSTWO OKRĘTOWE" oraz zakupu numerów archiwalnych można dokonać w sklepie na naszej stronie internetowej www.modelarstwookrętowe.pl lub wpłacając pieniądze bezpośrednio na konto Nr. 09 1140 2004 0000 3902 3063 4720 w banku BRE Bank S.A.; SAGA Sylwester Grabarczyk, ul. Lodowa 48/18, 92-313 Łódź.

W tytule transakcji proszę wpisać: "prenumerata roczna/półroczna od numeru ..." (podać pierwszy numer czasopisma w prenumeracie) lub "MO numer ..." (podać numer MO i ilość egz. przy zakupie numerów archiwalnych - cena 1 egz. to 18 zł).

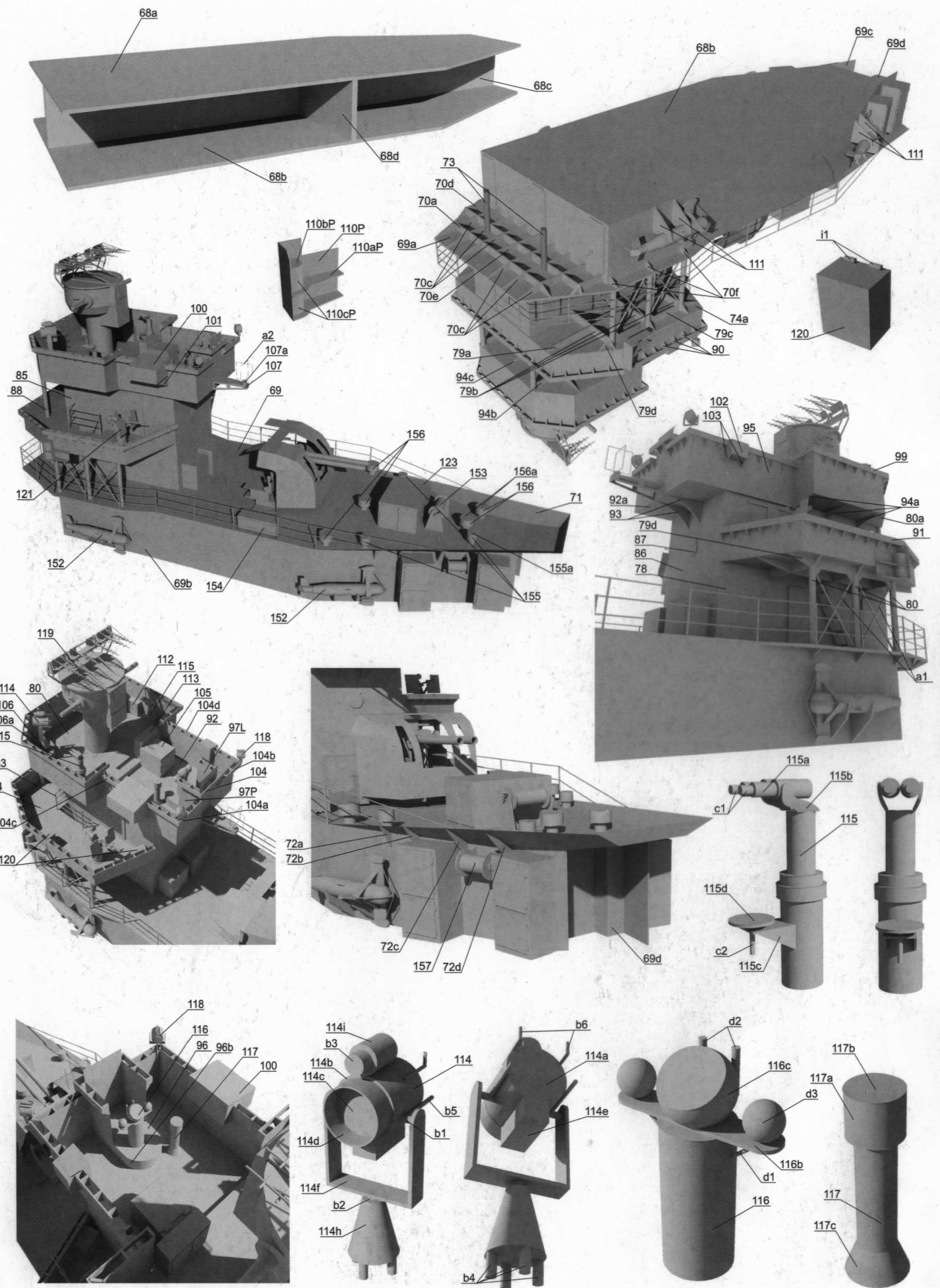

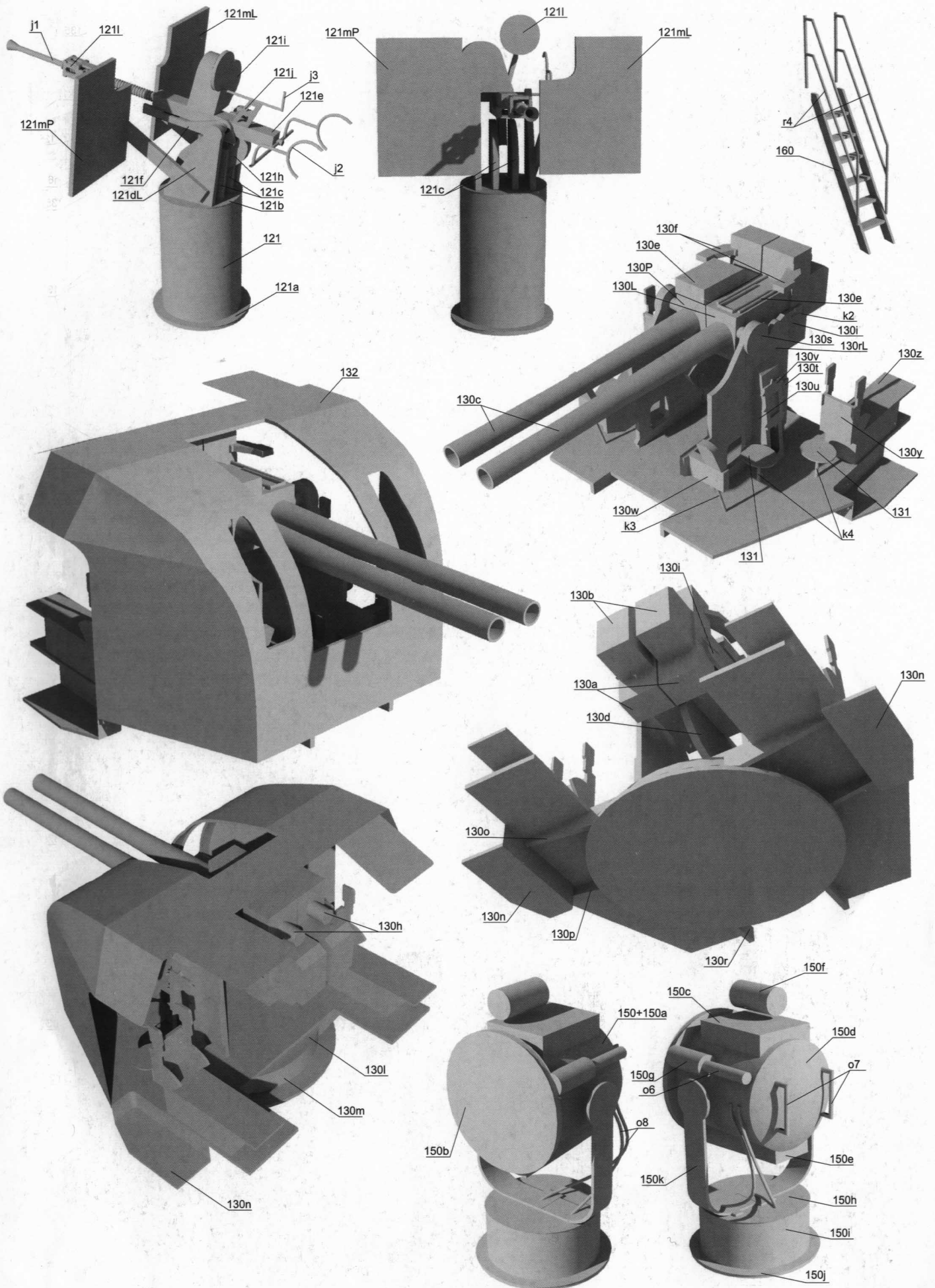

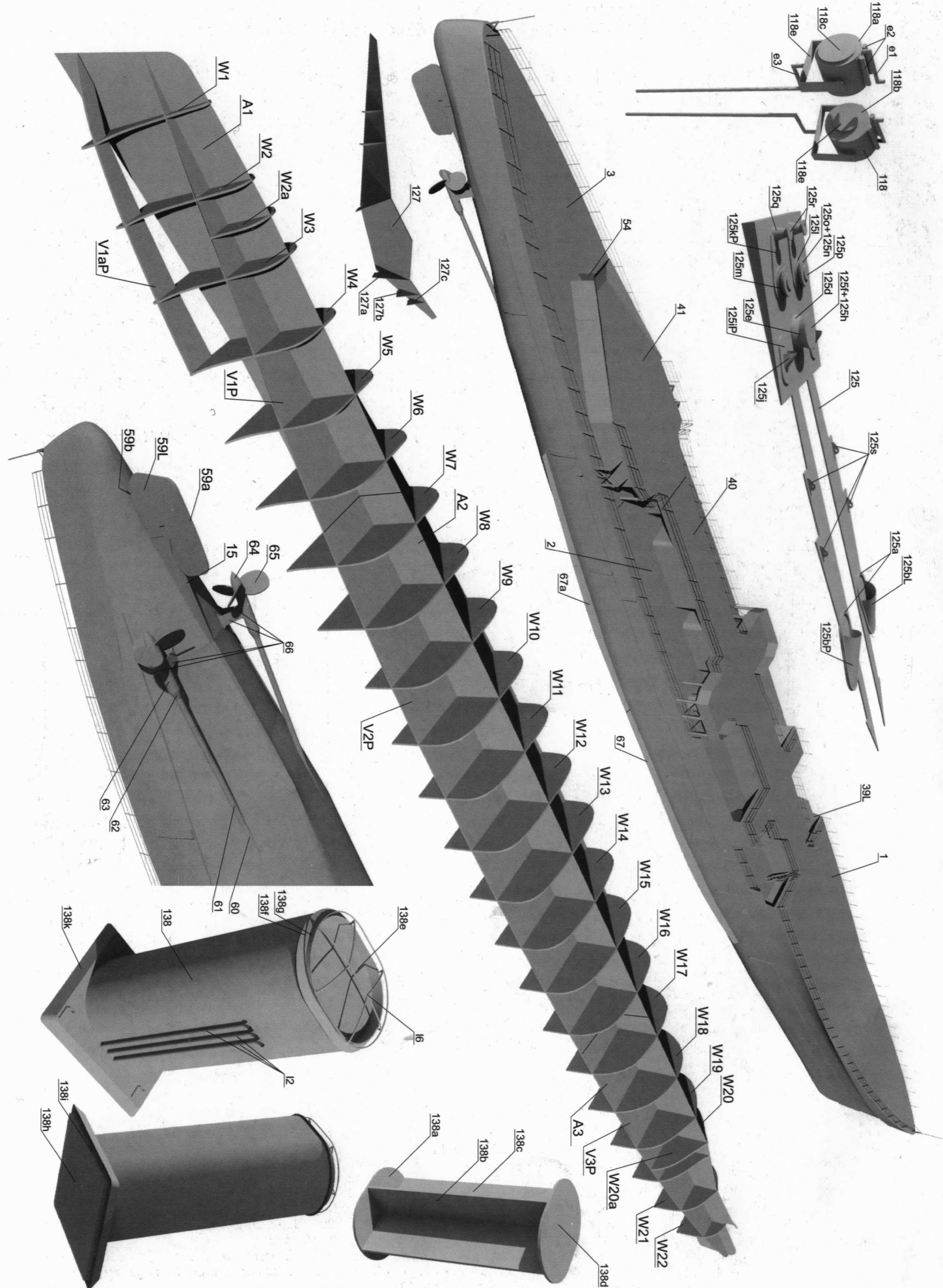

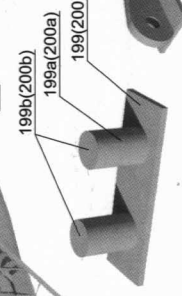
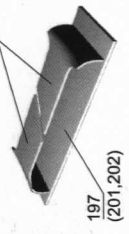
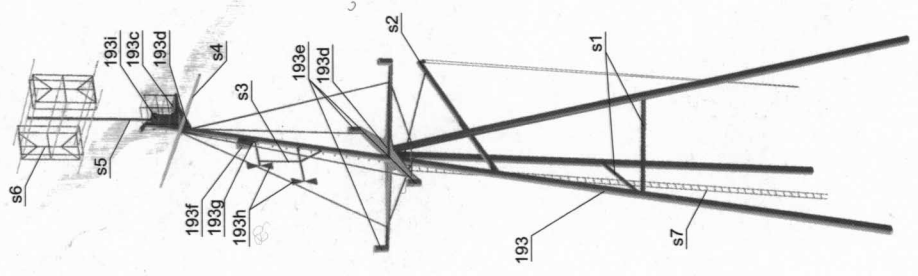
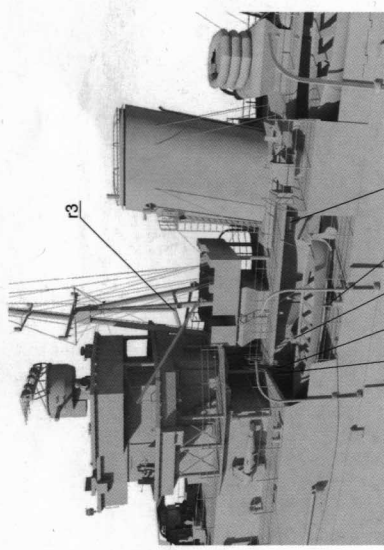
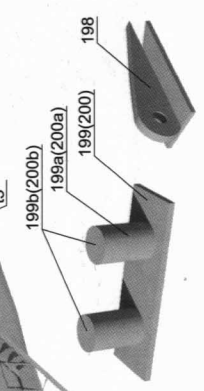
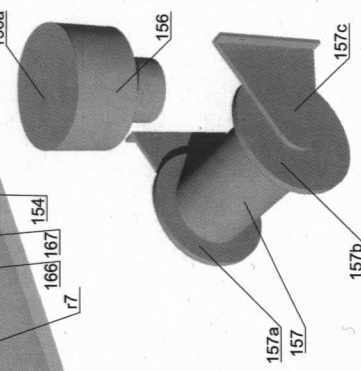
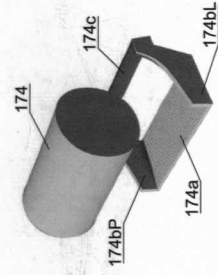
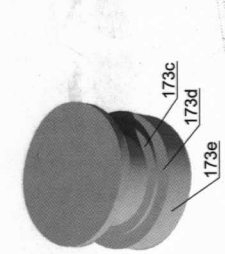
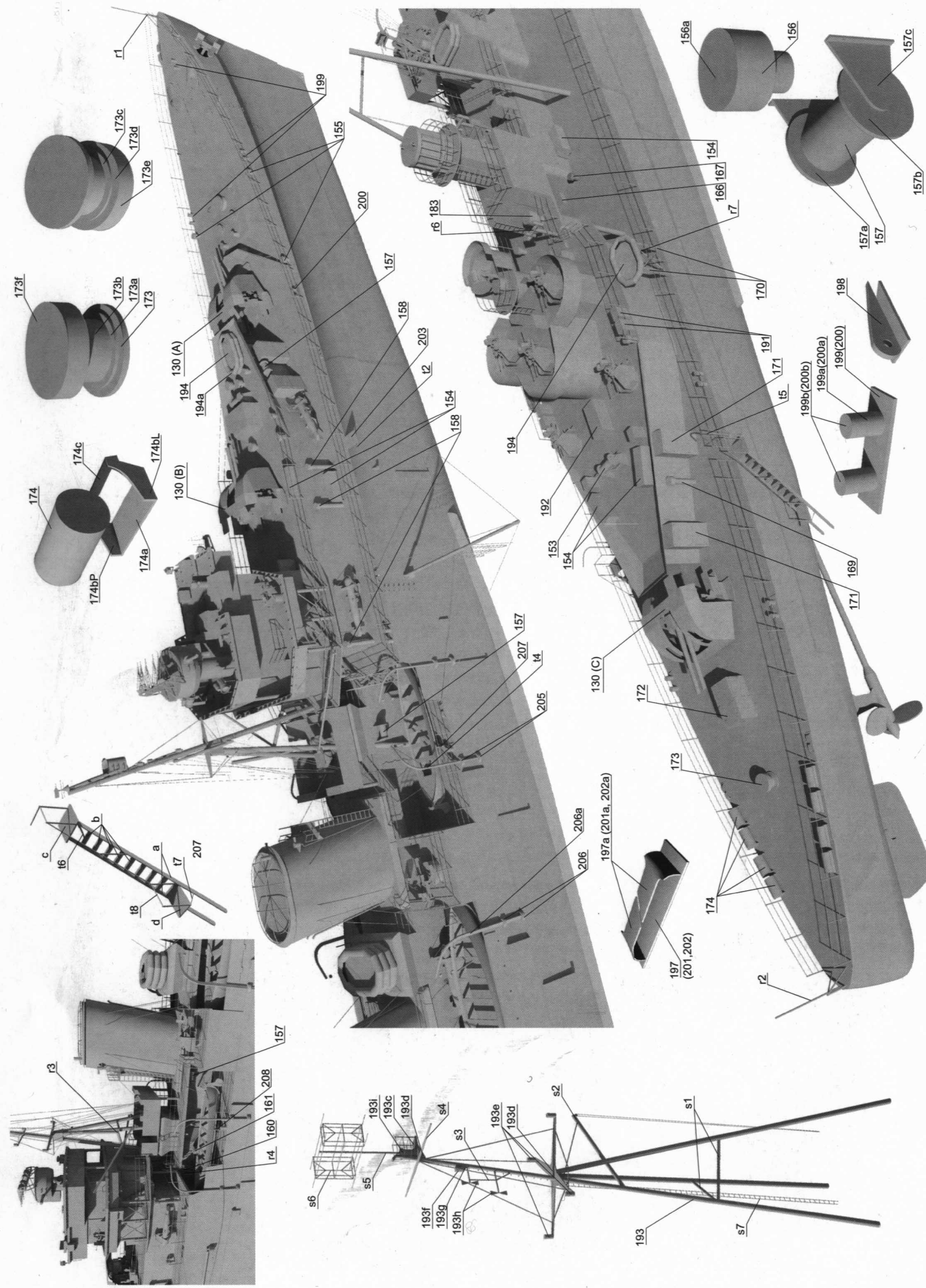

Левое орудие - Серый цвет
 Правое орудие - Зеленый цвет

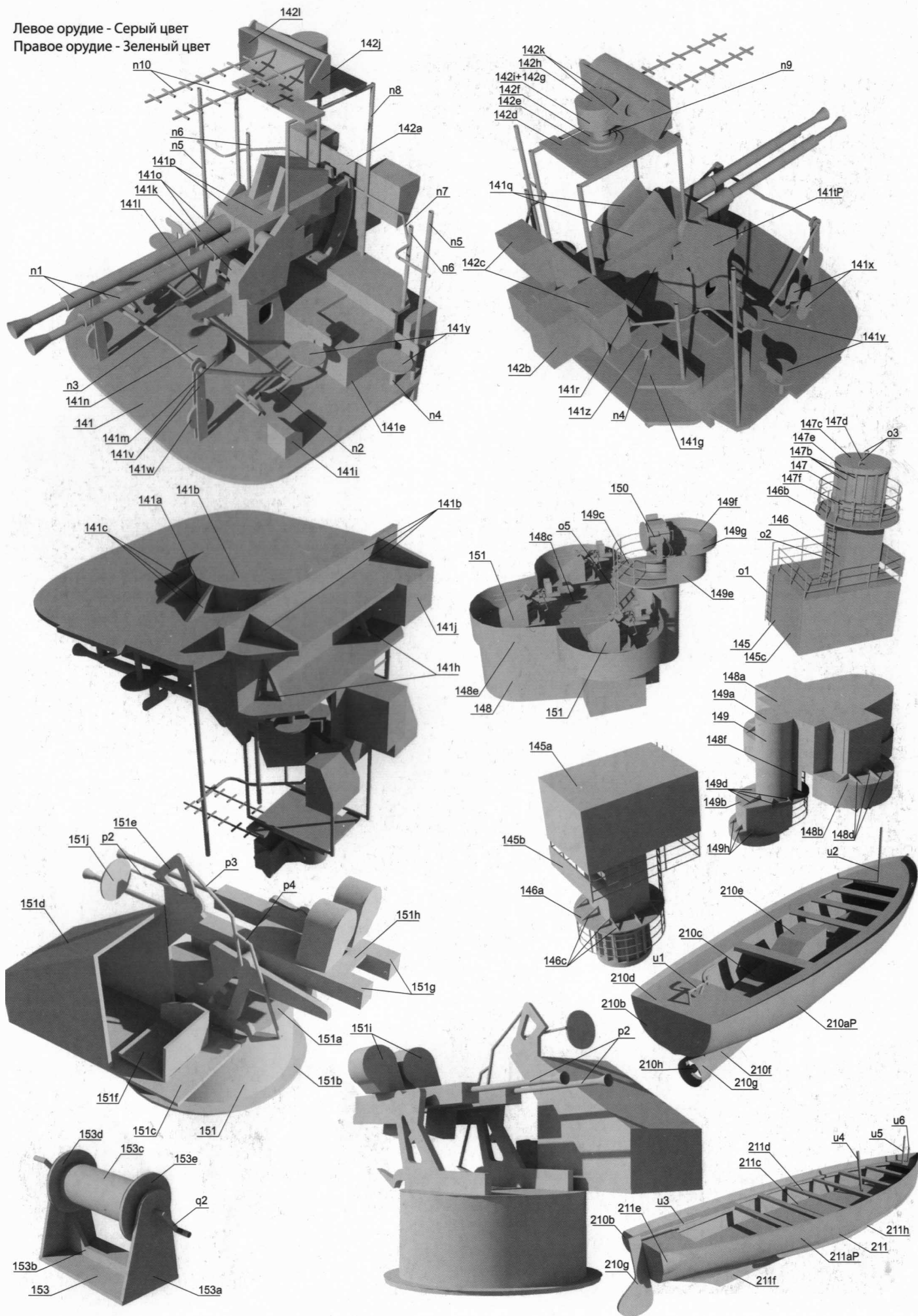

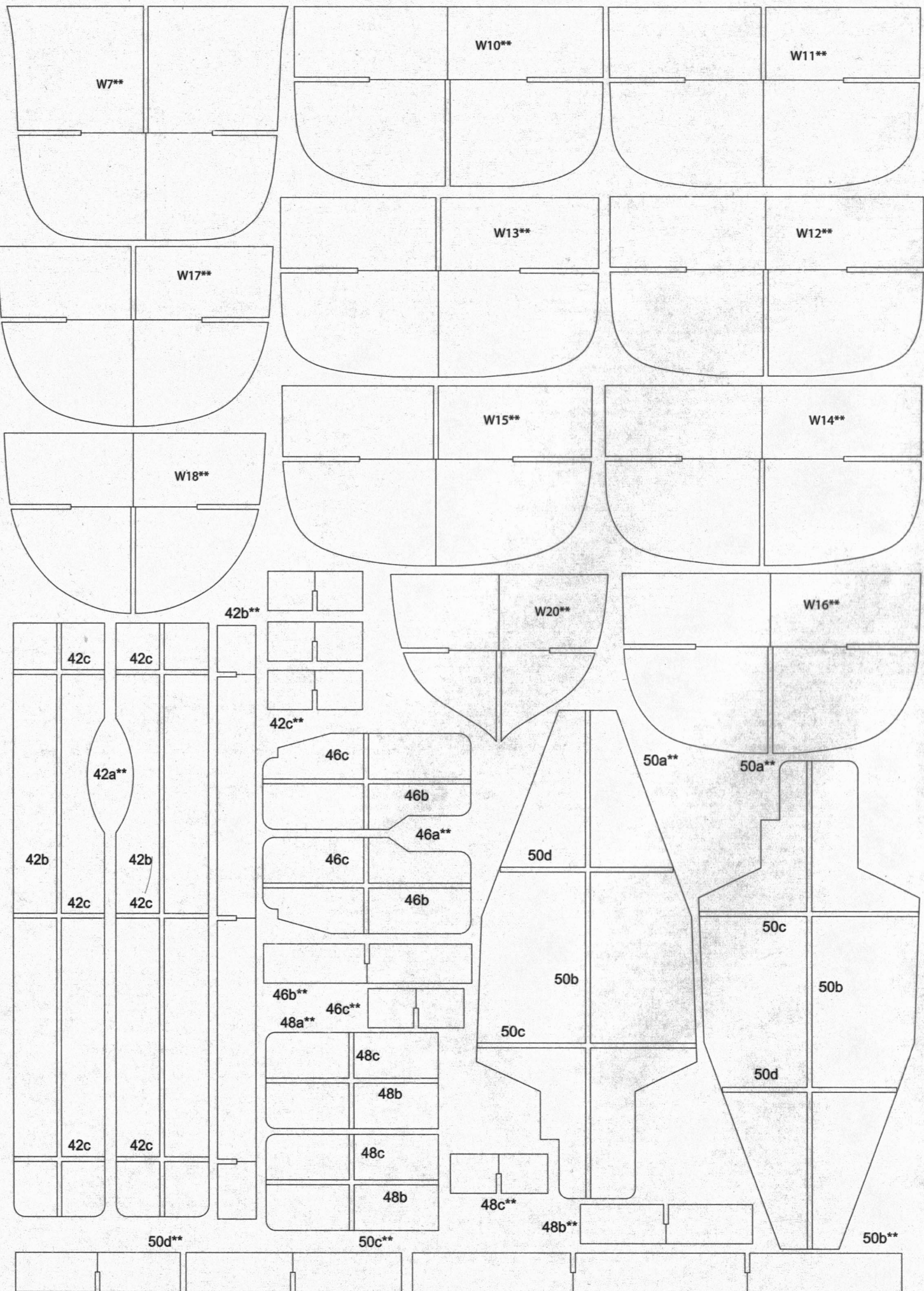

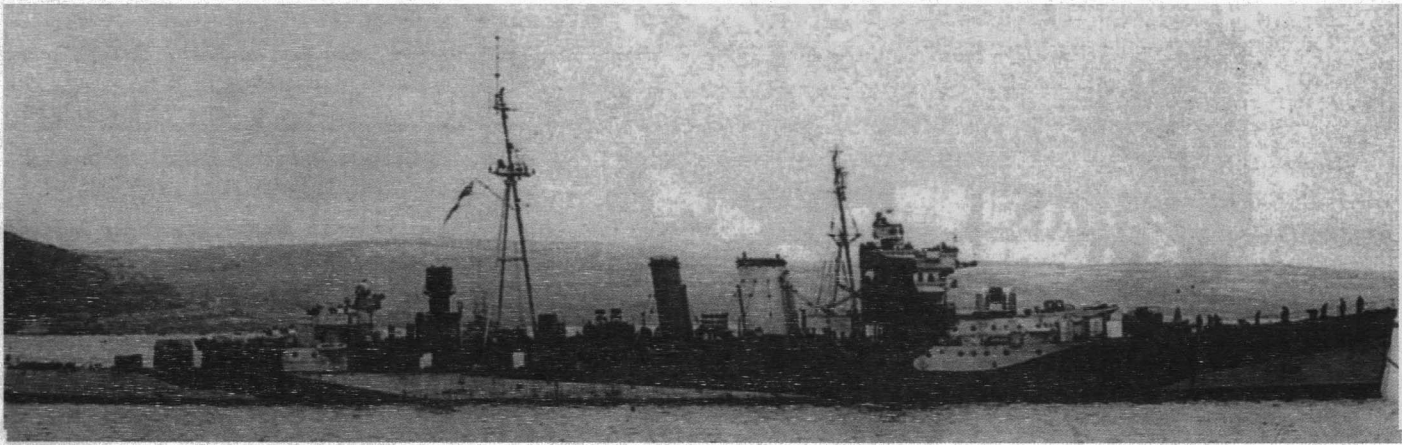

УСЛОВНЫЕ ОБОЗНАЧЕНИЯ

P\L - правая \ левая сторона

W - вырезать

○ - свернуть в трубку

⊙ - свернуть в рулон

⊕ - свернуть в трубку диаметром...

→ - направление в нос \ в верх

⌒ - согнуть и склеить

* - наклеить на картон толщиной 0,5 мм

** - наклеить на картон толщиной 1 мм

Водоизмещение: стандартное - 4267 т.
полное - 5384 т.

Длина: 137,6 м.

Ширина: 13,3 м.

Скорость: 29,5 уз.

Экипаж: 334 человек.

Вооружение: 6x102 (3x2), 4x40(2x2),
16x20 (7x2, 2x1)

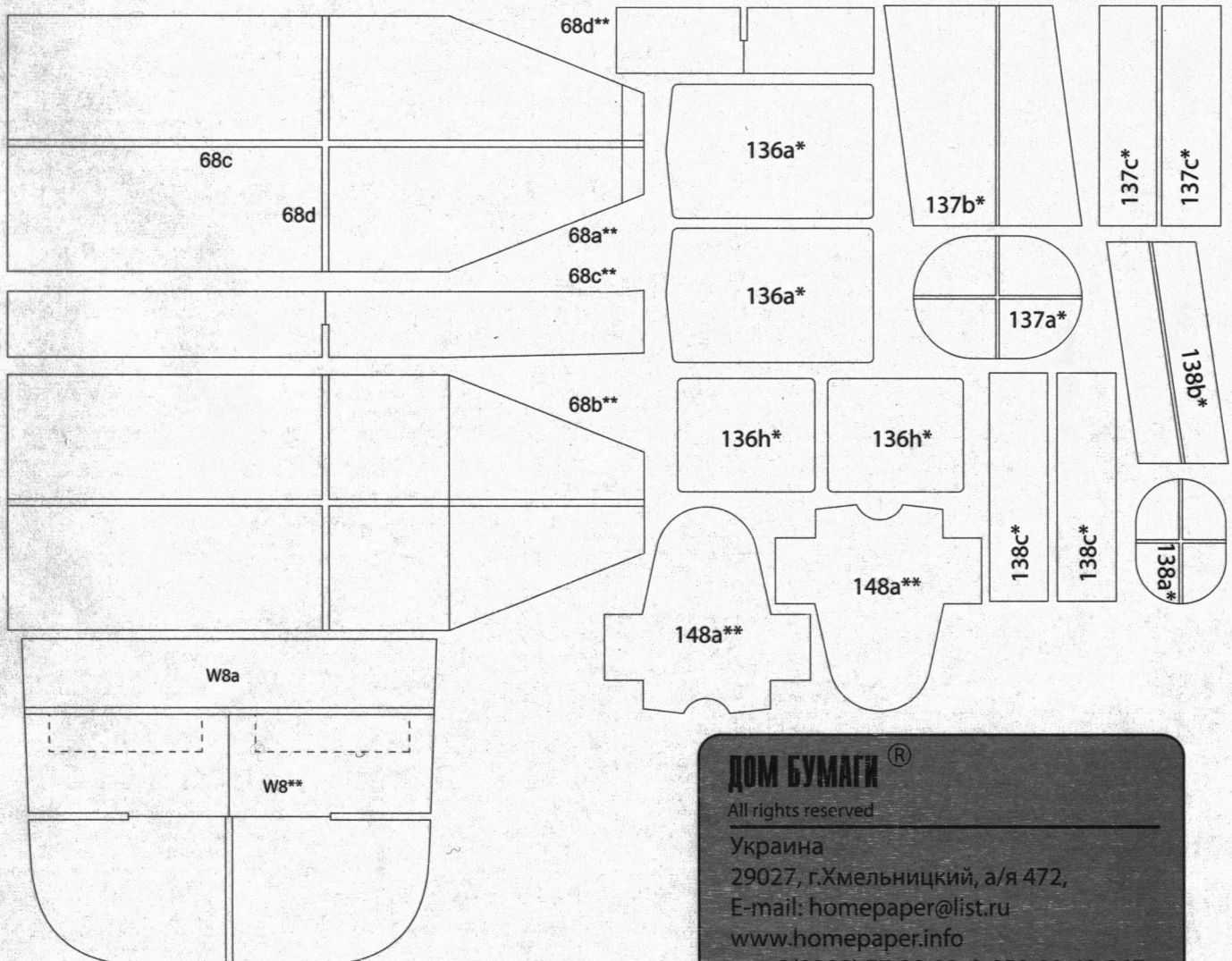

ДОМ БУМАГИ®

All rights reserved

Украина

29027, г.Хмельницкий, а/я 472,

E-mail: homepaper@list.ru

www.homepaper.info

тел: 3(0382) 77-38-32, 8-050-90-42-367

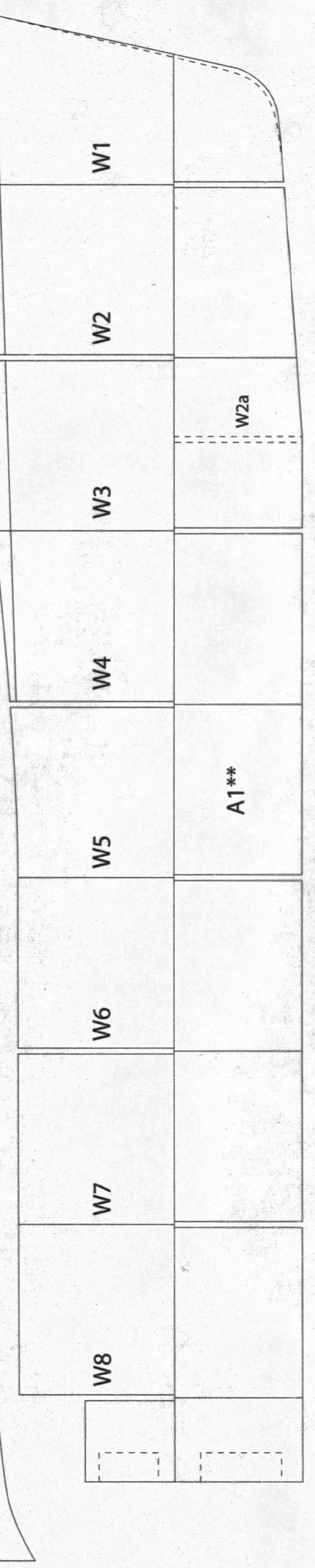
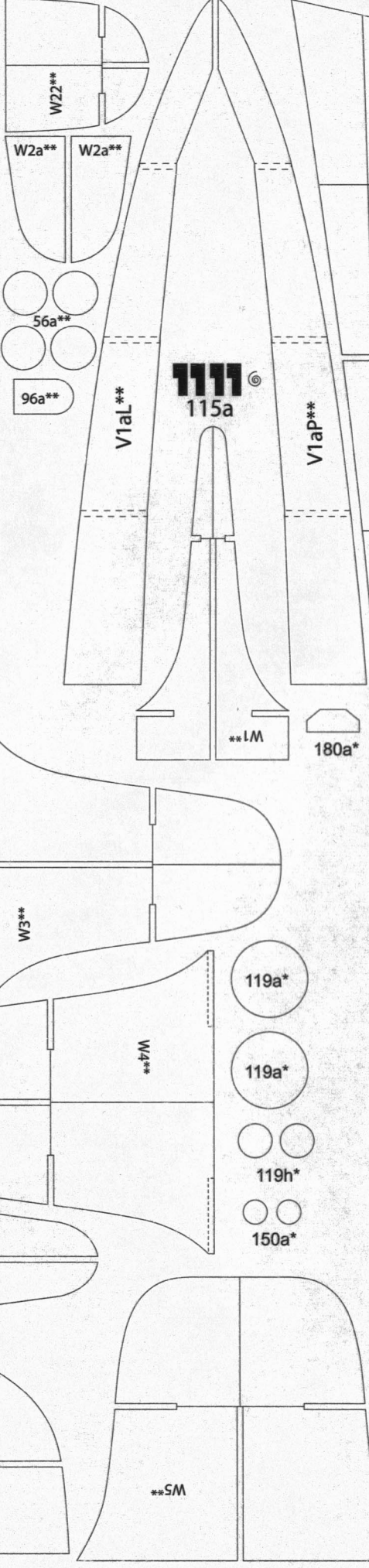
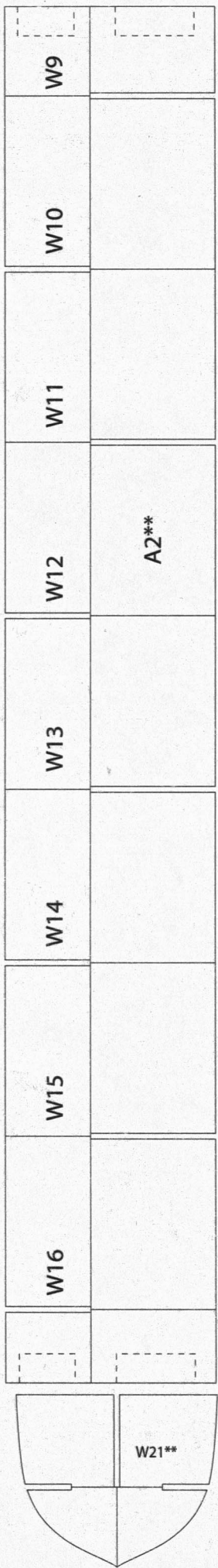

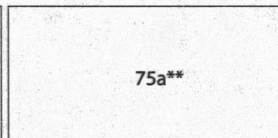
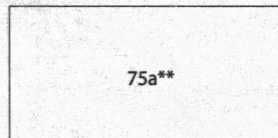
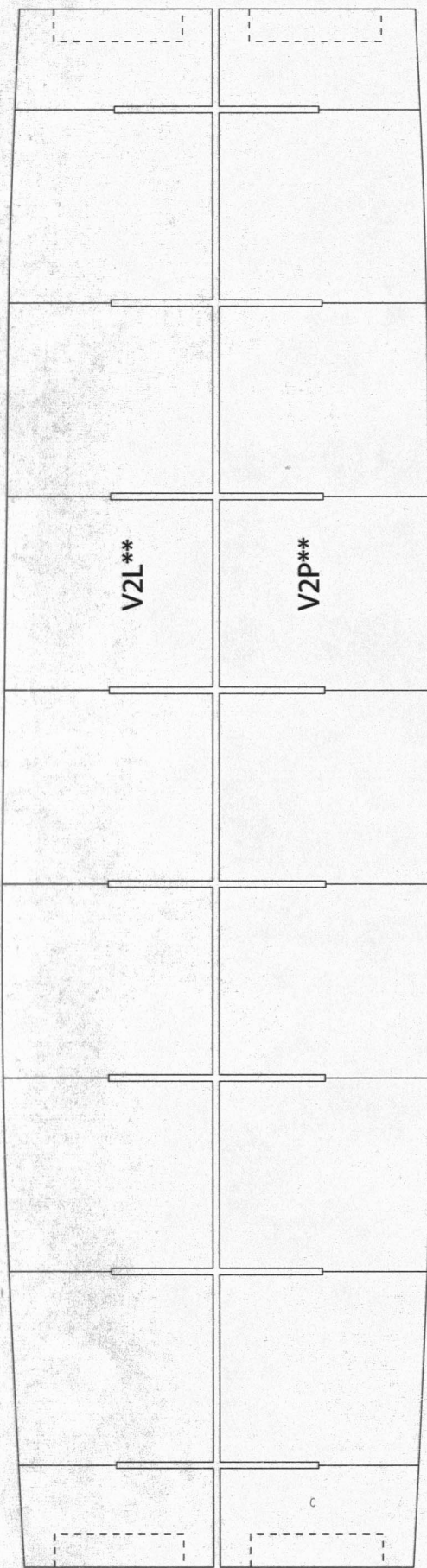

147a**

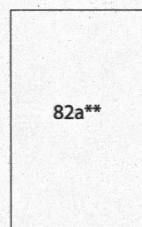
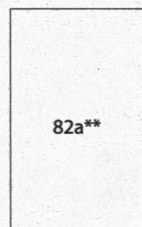
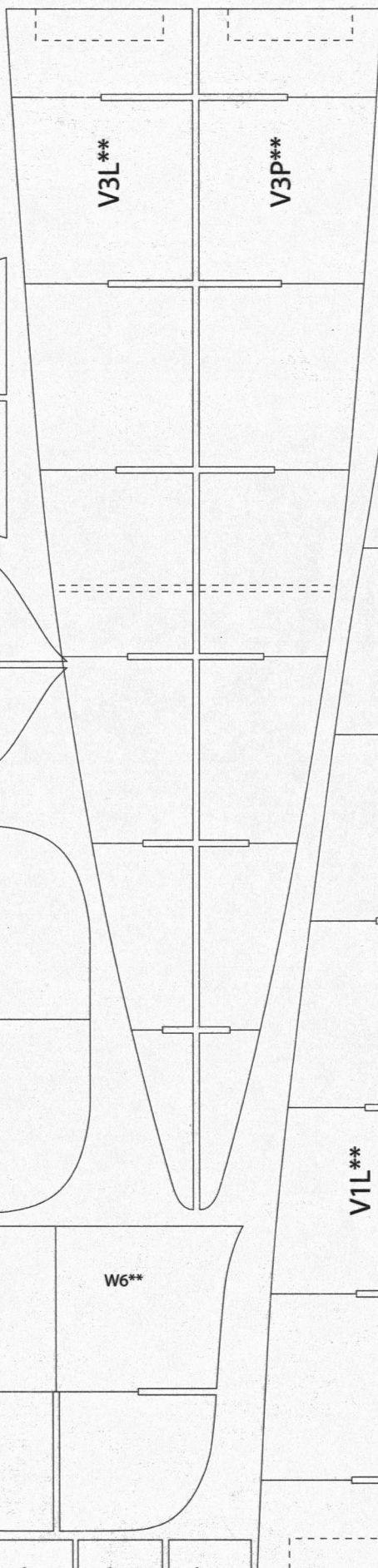
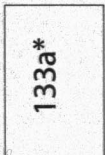
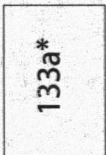
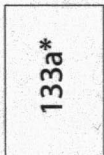
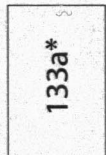
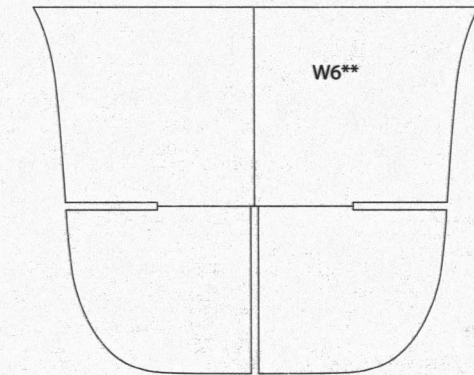
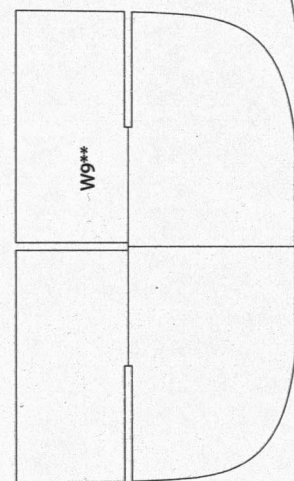
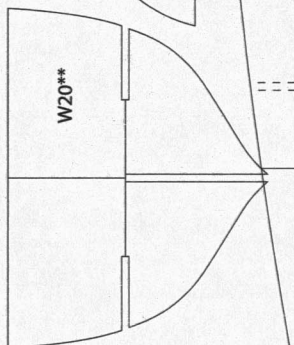
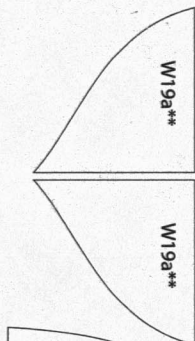
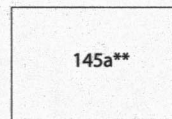

149a**

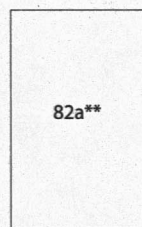
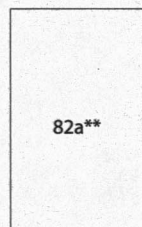
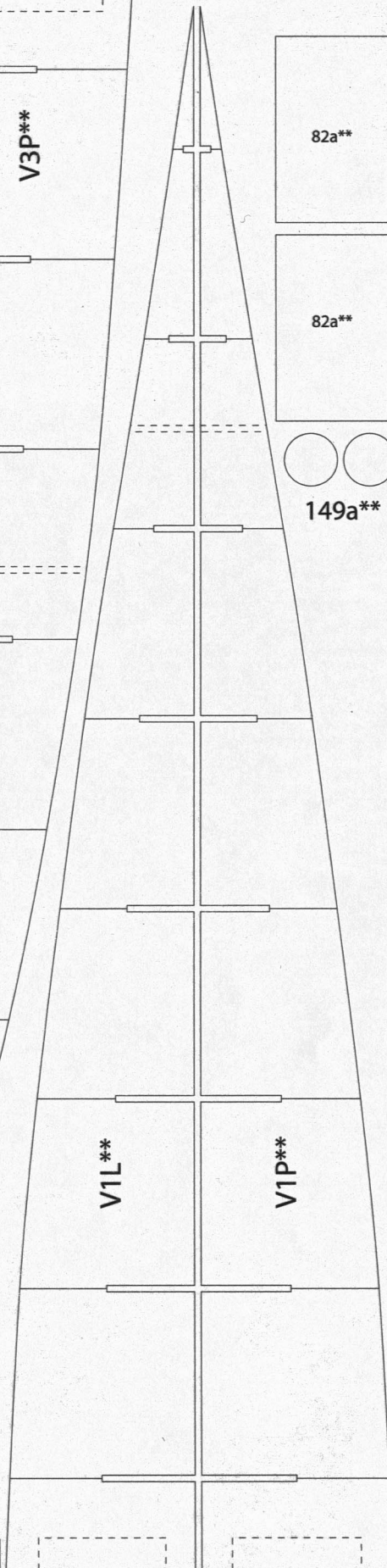

149a**

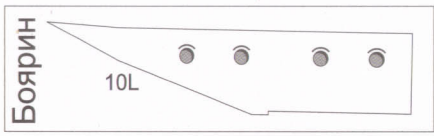

W8a

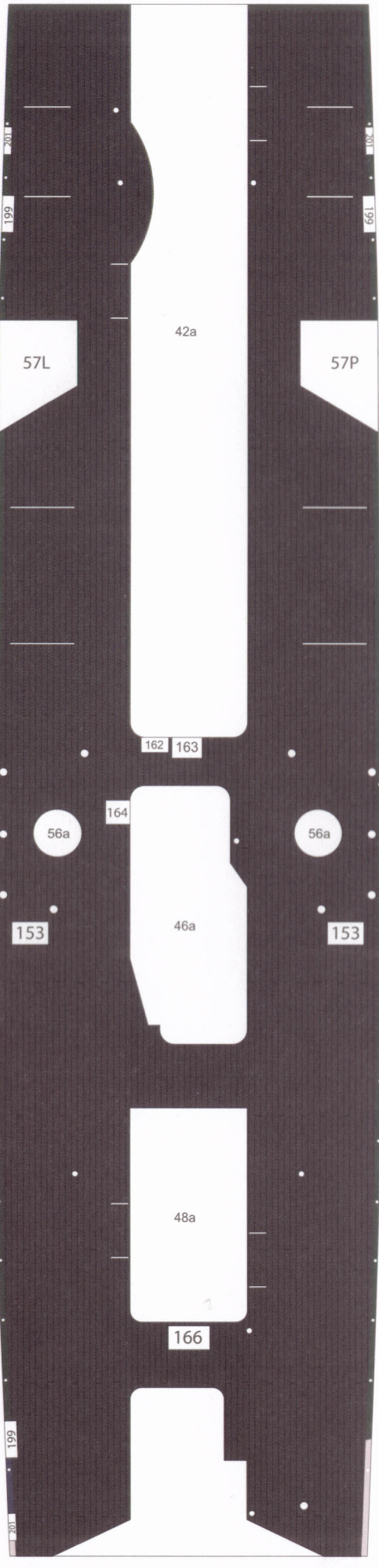
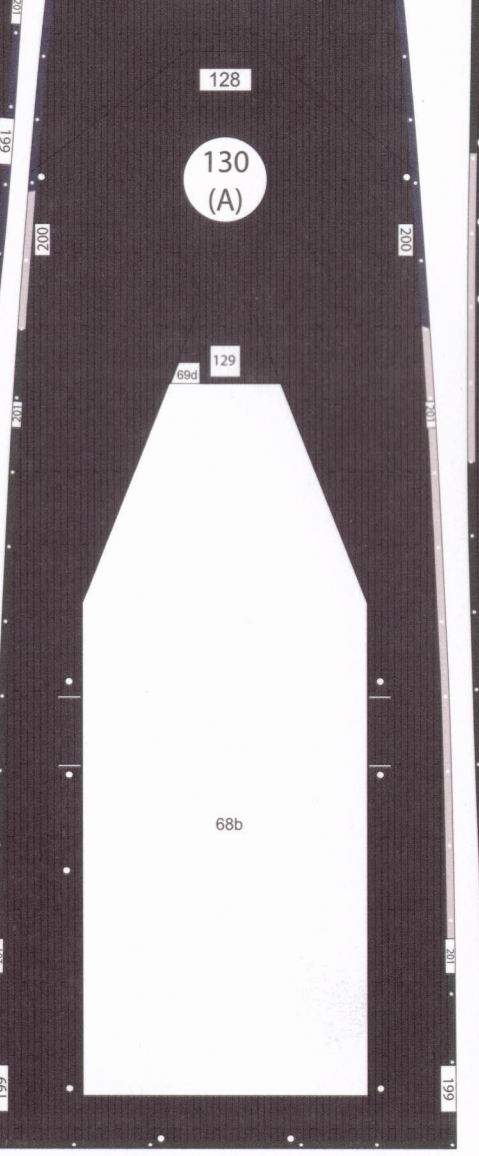
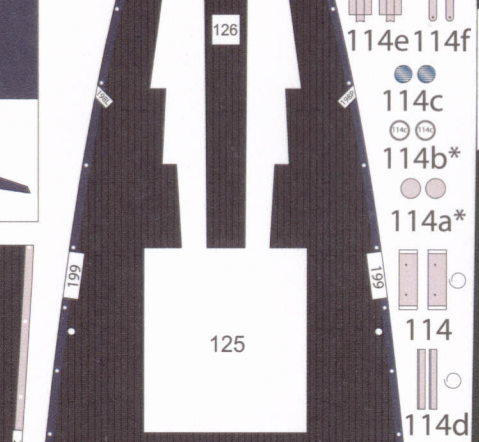
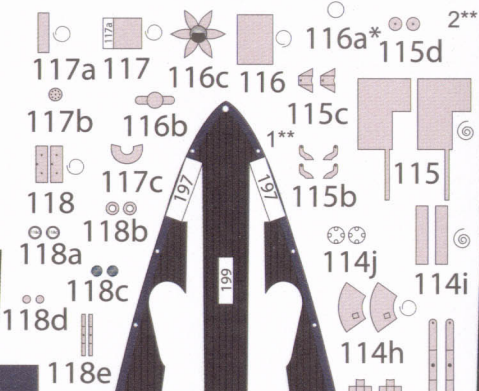
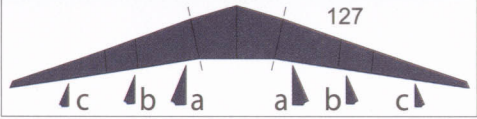

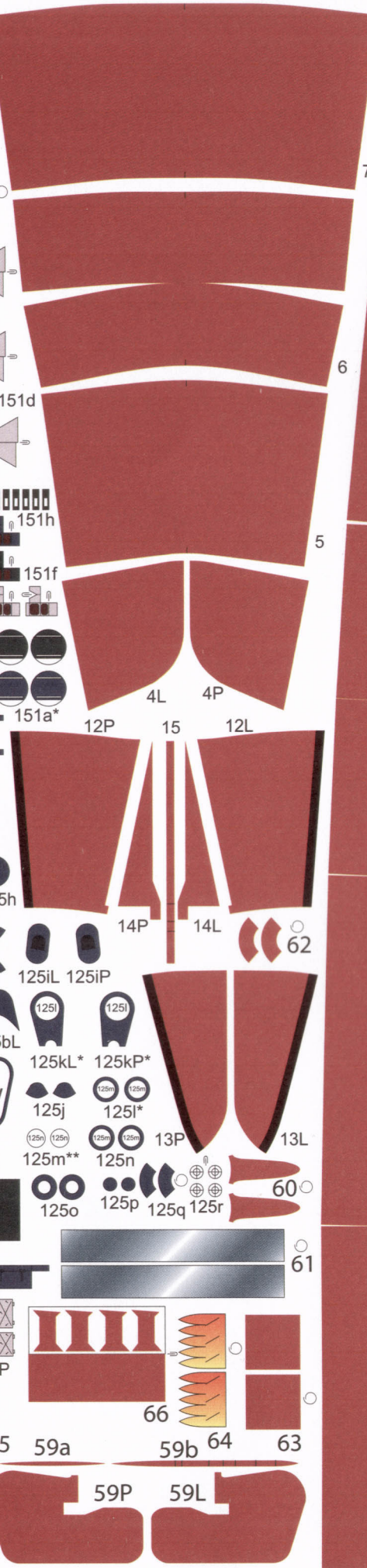
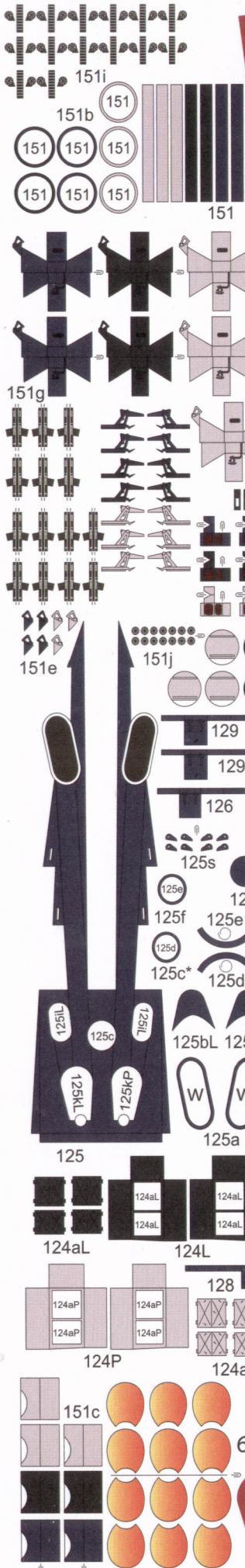

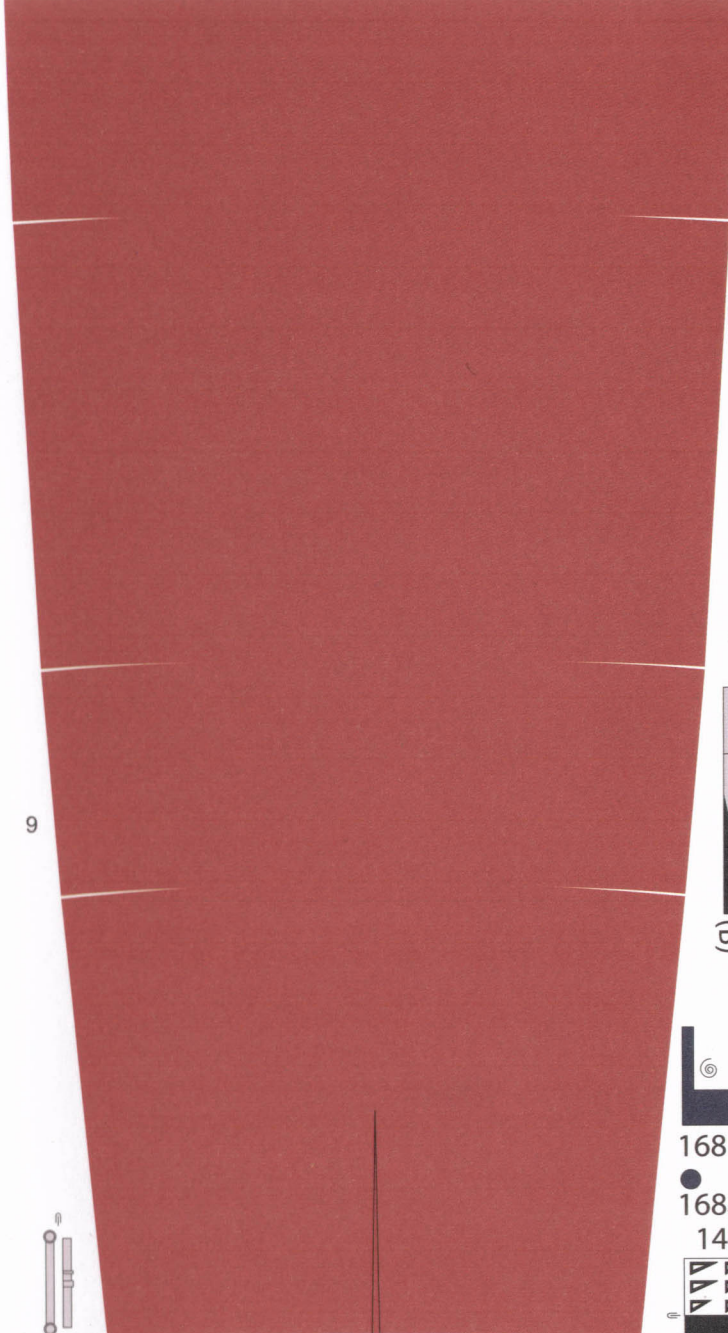

- 150k
- 150l
- 150j
- 150i
- 150h*
- 150g
- 150f
- 150e
- 150b
- 150
- 150c
- 150d

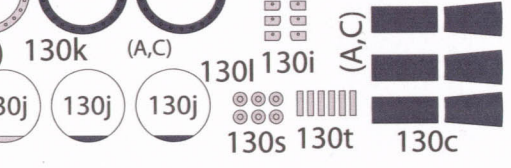
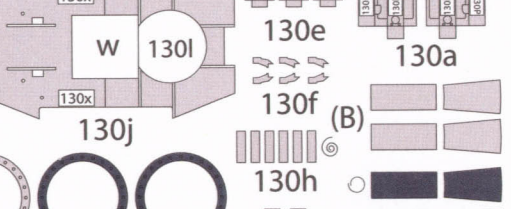
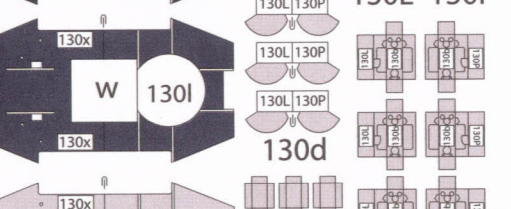
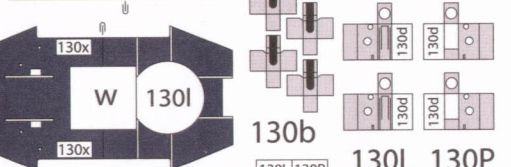
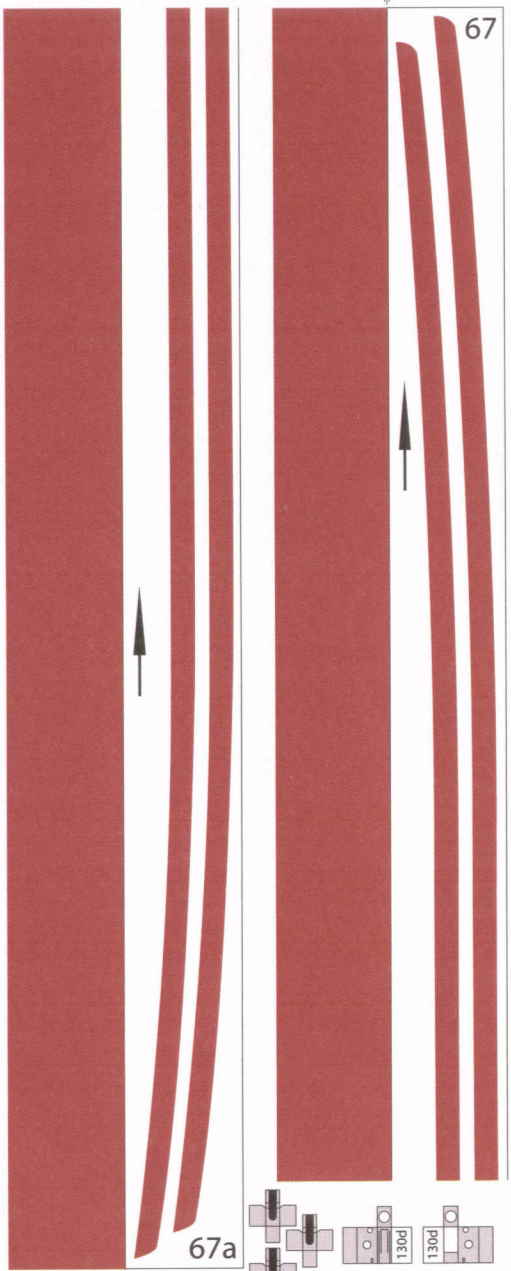
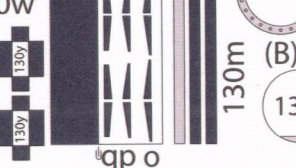
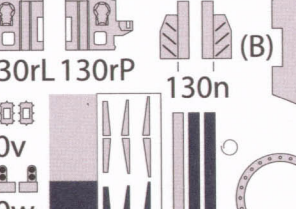
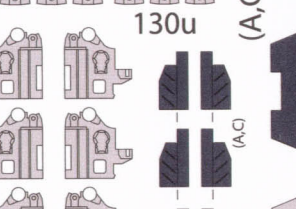
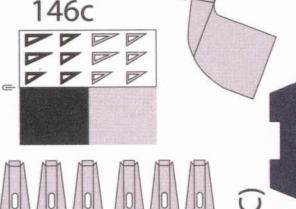
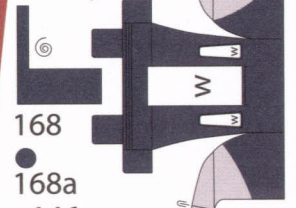
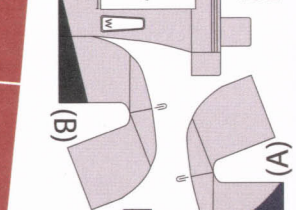
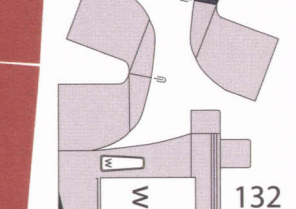
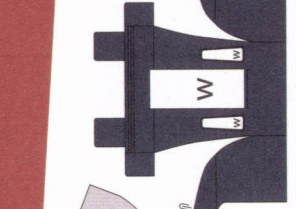
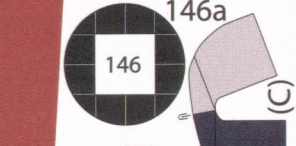
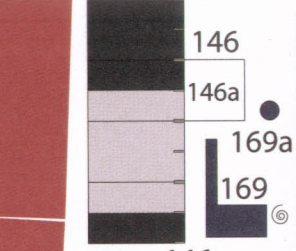
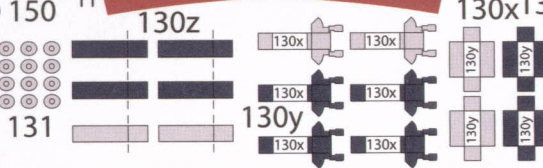
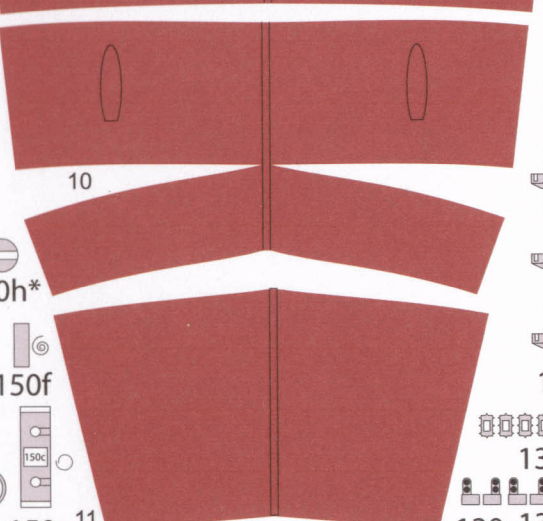

- 130b
- 130L
- 130P
- 130d
- 130e
- 130a
- 130f
- 130h
- 130i
- 130s
- 130t
- 130c

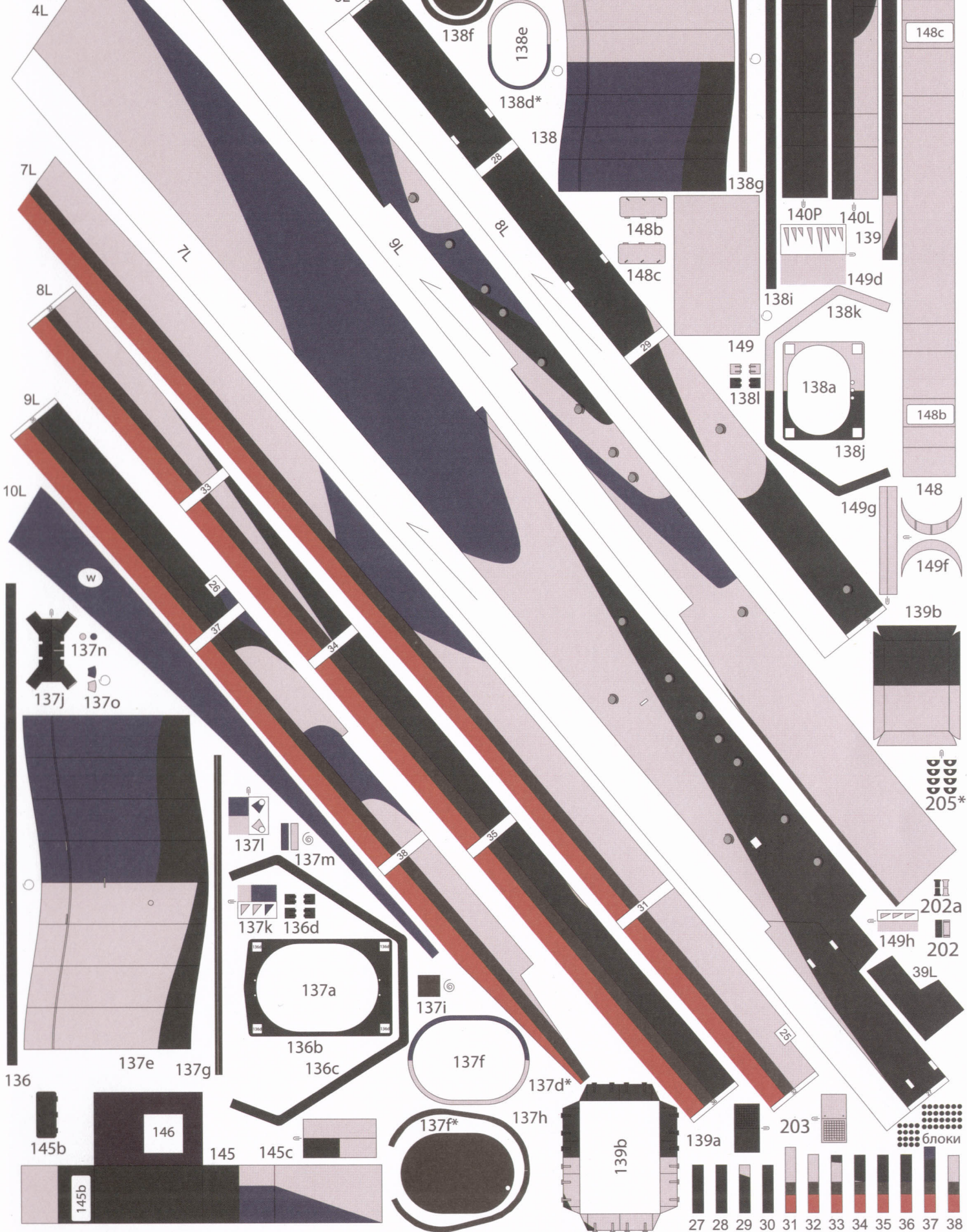
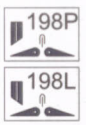

4L

7L

8L

9L

10L

137n

137j

137i

137k

137a

137e

137f

137f*

25

26

6L

149e

5L

7L

8L

9L

10L

w

137j

137o

137l

137m

137k

136b

136c

136

145b

146

145

145c

145

145b

145

145c

145

145b

145

145c

145

145b

145

145c

145

145b

145

145c

145

145b

145

145c

145

145b

145

145c

145

145b

145

145c

145

145b

145

145c

145

145b

145

145c

145

145b

145

145c

145

145b

145

145c

145

145b

145

145c

145

145b

145

145c

145

145b

145

145c

145

145b

145

145c

145

145b

145

145c

145

145b

145

145c

145

145b

145

145c

145

145b

145

145c

145

145b

145

145c

145

145b

145

145c

145

145b

145

145c

145

145b

145

145c

145

145b

145

145c

145

145b

145

145c

145

145b

145

145c

145

145b

145

145c

145

145b

145

145c

145

145b

145

145c

145

145b

145

145c

145

145b

145

145c

145

145b

145

145c

145

145b

145

145c

145

145b

145

145c

145

145b

145

145c

145

145b

145

145c

145

145b

145

145c

145

145b

145

145c

145

145b

145

145c

145

145b

145

145c

145

145b

145

145c

145

145b

145

145c

145

145b

145

145c

145

145b

145

145c

145

145b

145

145c

145

145b

145

145c

145

145b

145

145c

145

145b

145

145c

145

145b

145

145c

145

145b

145

145c

145

145b

145

145c

145

145b

145

145c

145

145b

145

145c

145

145b

145

145c

145

145b

145

145c

145

145b

145

145c

145

145b

145

145c

145

145b

145

145c

145

145b

145

145c

145

145b

145

145c

145

145b

145

145c

145

145b

145

145c

145

145b

145

145c

145

145b

145

145c

145

145b

145

145c

145

145b

145

145c

145

145b

145

145c

145

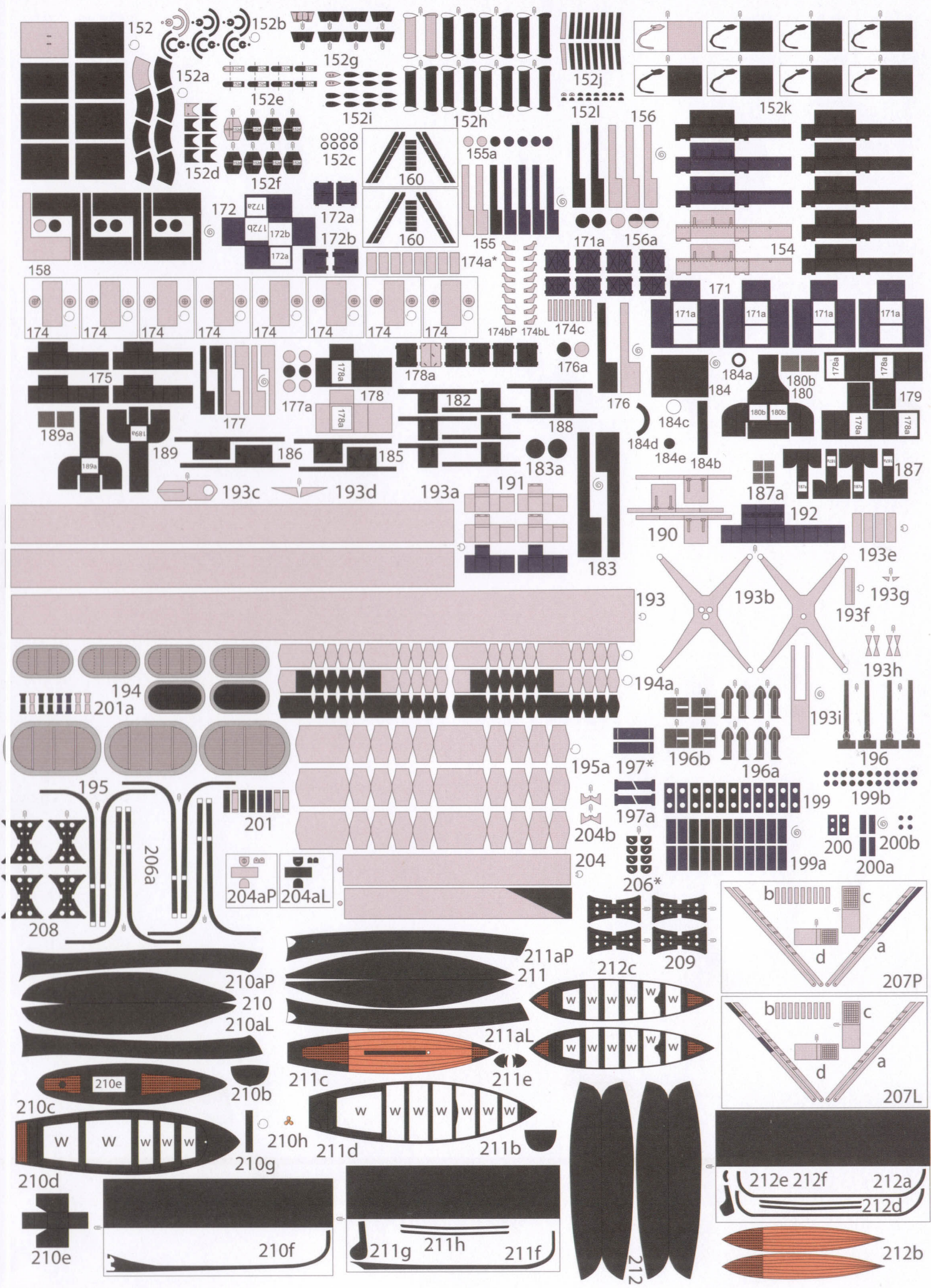

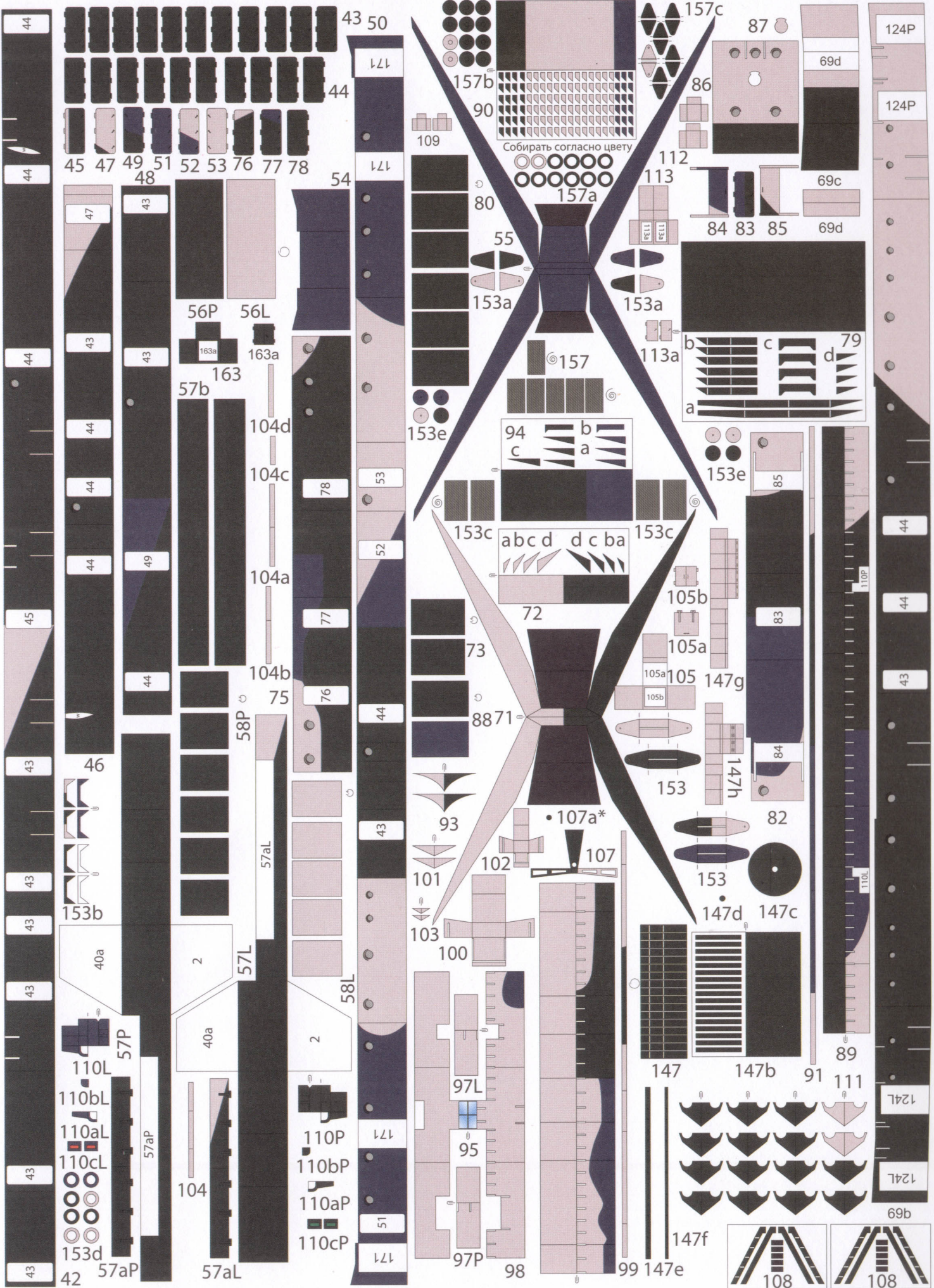

БУМАЖНАЯ МОДЕЛЬ-КОПИЯ

Итальянский эсминец
"Leone Pancaldo"



масштаб 1:200



ДОМ БУМАГИ

11/2007

www.homepaper.info

БУМАЖНАЯ МОДЕЛЬ-КОПИЯ

Российский крейсер II ранга
"БОЯРИНЪ"



масштаб 1:200



ДОМ БУМАГИ

01/2008

www.homepaper.info

В с л е д у ю щ и х н о м е р а х :

?

SMS "Radetzky"

?

**Советский линкор
"Парижская Коммуна"**

?

**Российский
эскадренный броненосец
"Бородино"**

?

СУПЕРДЕТАЛИРОВКА

**Японский крейсер
"Такао"**