

БУМАЖНАЯ МОДЕЛЬ - КОПИЯ

# Российский крейсер II ранга "БОЯРИНЪ"



масштаб 1:200



## ДОМ БУМАГИ

01/2008

[www.homepaper.info](http://www.homepaper.info)

тираж 500 шт  
Украинское издание

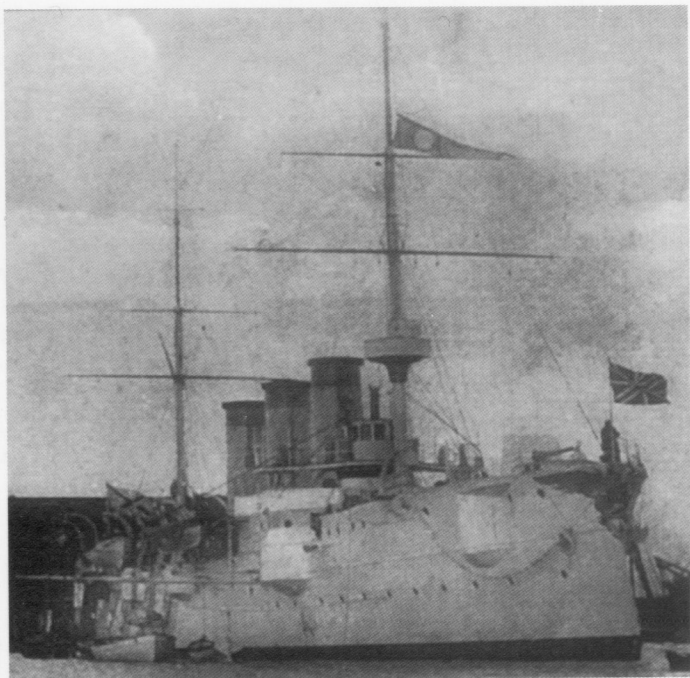

## Крейсер II ранга «Боярин»

### Историческая справка

Крейсер «Боярин» был построен в Копенгагене на заводе фирмы «Бурмейстер ог Вайн» в соответствии с заданием, разработанным Морским техническим комитетом российского Морского министерства для проектирования бронепалубных крейсеров II ранга.

Корабль, наряду с крейсерами «Новик», «Жемчуг» и «Изумруд», предназначался для усиления Тихоокеанской эскадры. Свое название «Боярин» получил в честь парусно-винтового корвета, построенного в 1856 году на Охтенской верфи в Петербурге.

Закладка корабля состоялась 24 августа 1900 года, спуск на воду — 26 мая 1901 года.

К числу технических новшеств, внедренных в конструкцию корабля, относились усовершенствованные шахты элеваторов подачи, хранение 120-мм и 47-мм патронов на штатных беседках вместо стеллажей герметичные переборочные коробки для прохода электротрасс, оцинкованные электрические кабели и др.

В состав Российского флота крейсер вступил в 1902 году. 27 октября «Боярин» вышел из Кронштадта на Дальний Восток, чтобы присоединиться к Эскадре Тихого океана. После непродолжительного совместного плавания с французскими кораблями в Персидском заливе крейсер 10 мая 1903 года прибыл в Порт-Артур.

Боевую службу «Боярин» начал в качестве разведчика и репетичного судна (корабля, повторяющего для эскадры сигналы командующего). Учения и плавания в составе эскадры показали, что крейсер... прочной постройки и хорошее морское судно, очень выгодный в отношении расхода угля разведчик».

Осенью 1903 года «Боярин» участвовал в больших маневрах под Порт-Артуром и в походе в Чемульпо, где в качестве стационара оставался до 1 января 1904 года, уступив свой пост крейсеру «Варяг».

Утром 27 января 1904 года, находясь в разведке, «Боярин» обнаружил главные силы японского флота во главе с броненосцем «Микаса». В начавшемся сражении крейсер,

действуя на левом фланге, ведя огонь и маневрируя, передавал эскадре сведения о противнике. 29 января «Боярин» вблизи островов Сан-шан-тао подорвался на всплывшей мине. Начавшийся шторм не позволил закончить спасательные работы, и спустя два дня корабль погиб.

Признанием заслуг крейсера, прослужившего в Российском флоте столь короткий, но насыщенный памятными событиями срок, стало предложение Морского генерального штаба назвать в память о «Боярине» один из приобретаемых за границей крейсеров. Однако оно осталось нереализованным...

**Историческая справка взята из выпуска приложения «Гангут», выпуск 2. Автор С.И.Овсянников.**

**Использованные материалы: «приложение «Гангут» выпуск 2», «Мидель-Шпангоут» выпуск 5, чертежи деталей кораблей А.Логинова.**

### Инструкция по сборке

Сборка модели требует аккуратности из-за большого количества мелких деталей. Заранее прошу обратить внимание на возможное расположение частей одной детали на разных листах. После сборки каркаса корпуса, и палубы необходимо наклеить детали корпуса 10, 37. Затем клеятся детали бортов, и нижней части обшивки. В деталь 37 перед наклеиванием на каркас, необходимо вклеить каземат дет. 35. В остальном сборка стандартная. Переработана конструкция шлюпок и катеров, теперь она требует большей аккуратности в сборке, но и правильной показывает форму корпуса.

Приобрести выпуски моделей, издательства «Дом Бумаги» по ценам издательства, можно у региональных представителей:

Украина, Киев: Роман Деревьянко т. 8 067 42 85 420  
Россия, Нижний Новгород: Павел Токмаков  
т. 8-(903)-604-1845, pavlitto-ka@rambler.ru

#### Условные обозначения

- P/L - правая/левая сторона
- W - вырезать
- - свернуть в трубочку
- ⊙ - свернуть в рулончик
- - вид в нос/верх детали
- \* - наклеить на картон толщиной 0.5 мм
- \*\* - наклеить на картон толщиной 1 мм

**Водоизмещение:** 3274 т.  
**Длина по ватерлинии:** 108,3 м.  
**Ширина:** 12,65 м.  
**Скорость:** 22 уз.  
**Экипаж:** 331 человек.  
**Вооружение:** 6х120, 8х47,  
1х63.5, 2 пулемета, 37-мм катерная  
пушка Гочкиса

**ДОМ БУМАГИ**®

All rights reserved

Украина  
29027, г.Хмельницкий, а/я 472,  
E-mail: homerpaper@list.ru  
www.homerpaper.info  
тел: 3(0382) 77-38-32, 8-050-90-42-367

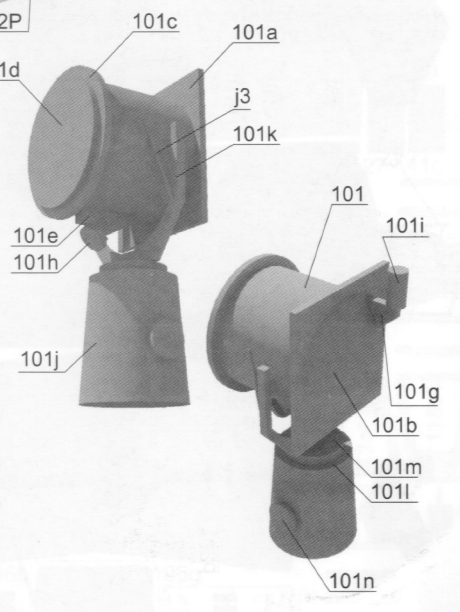
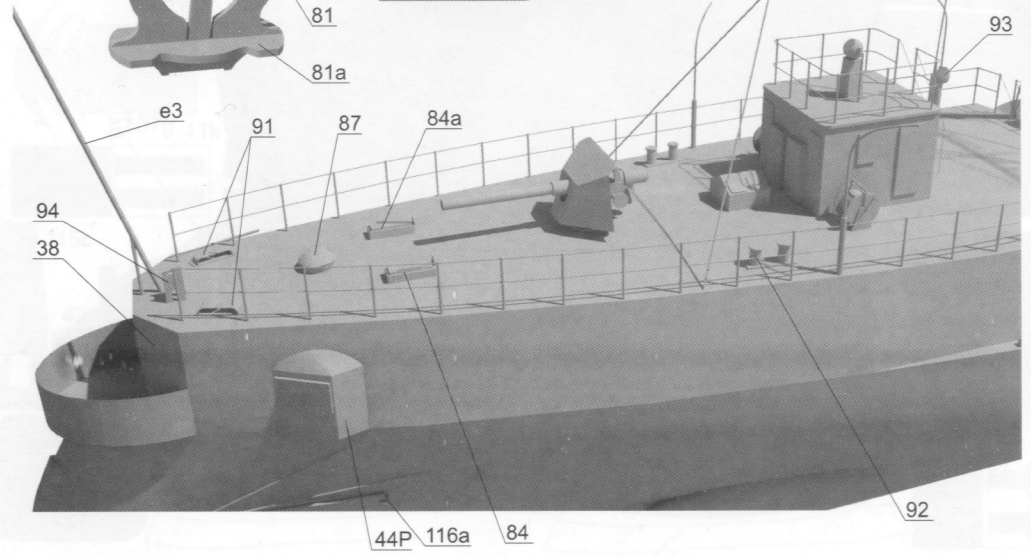
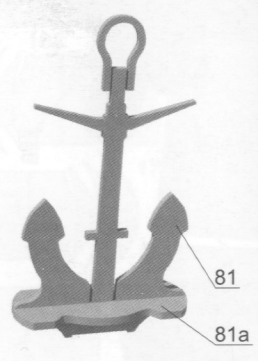
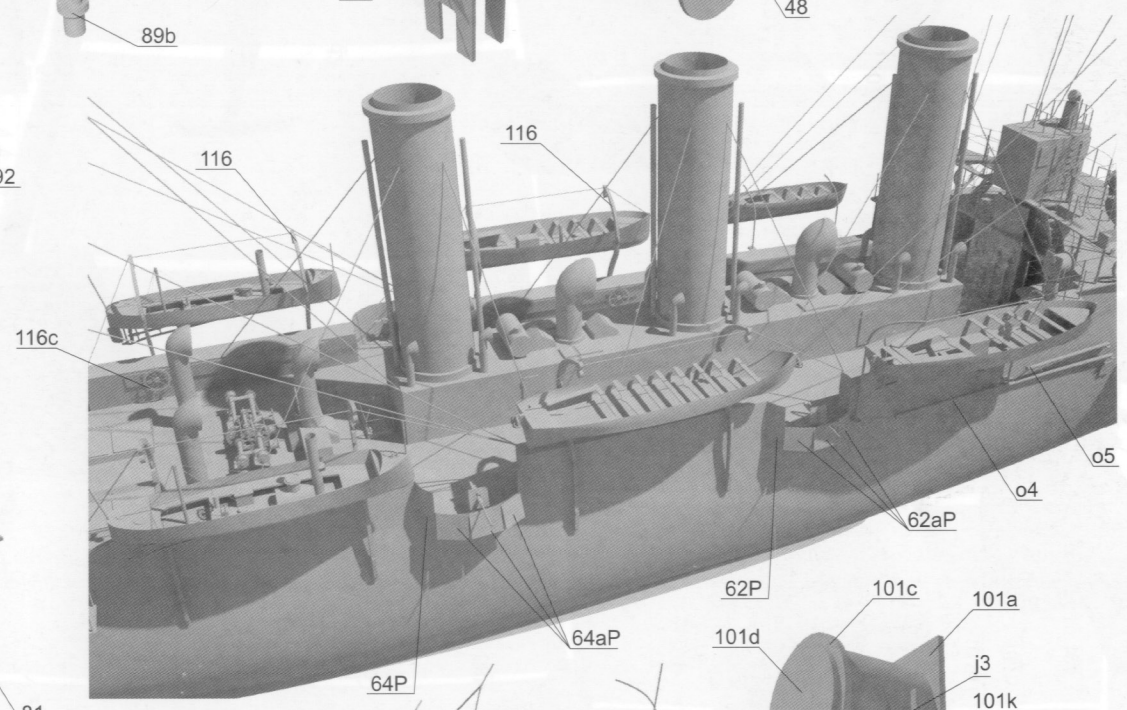
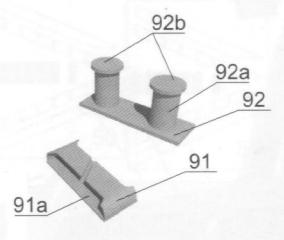
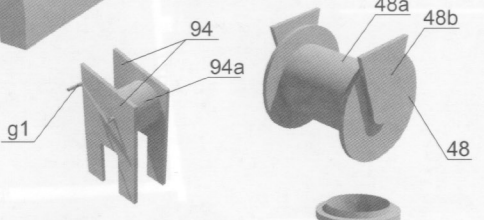
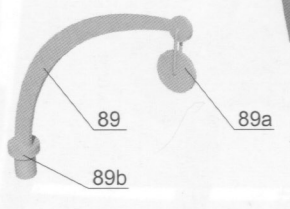
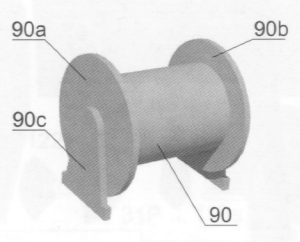
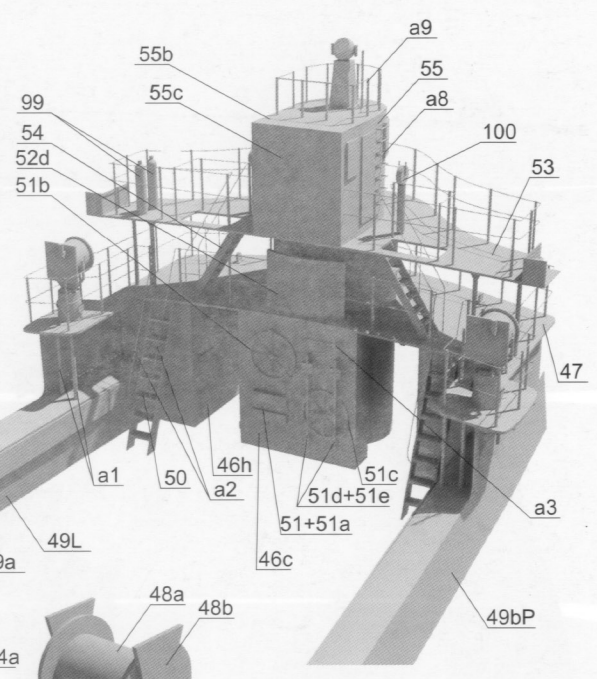
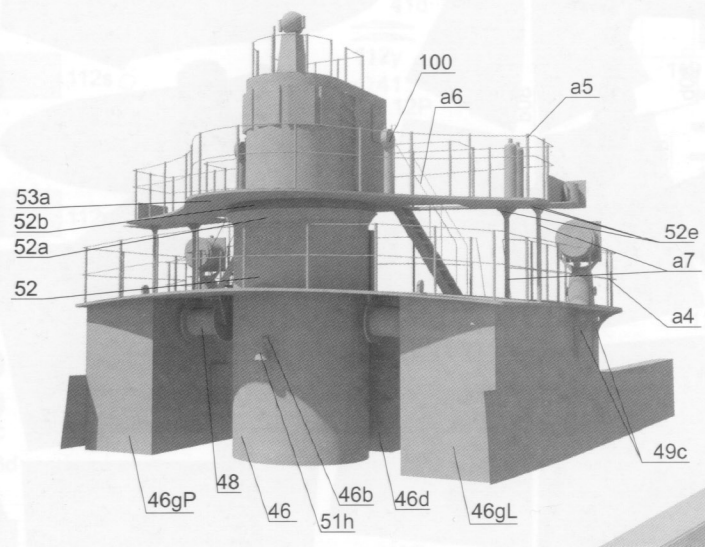

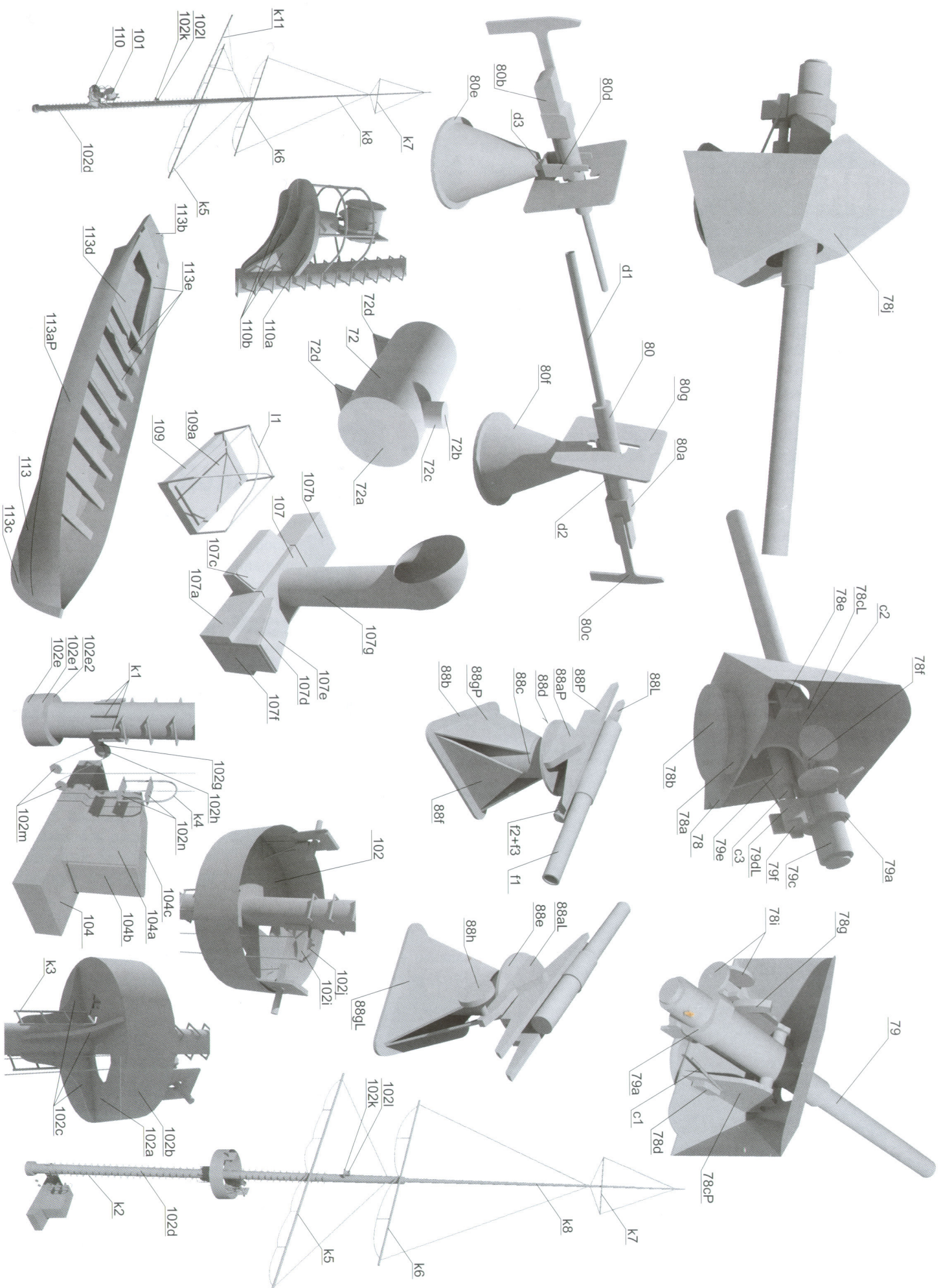

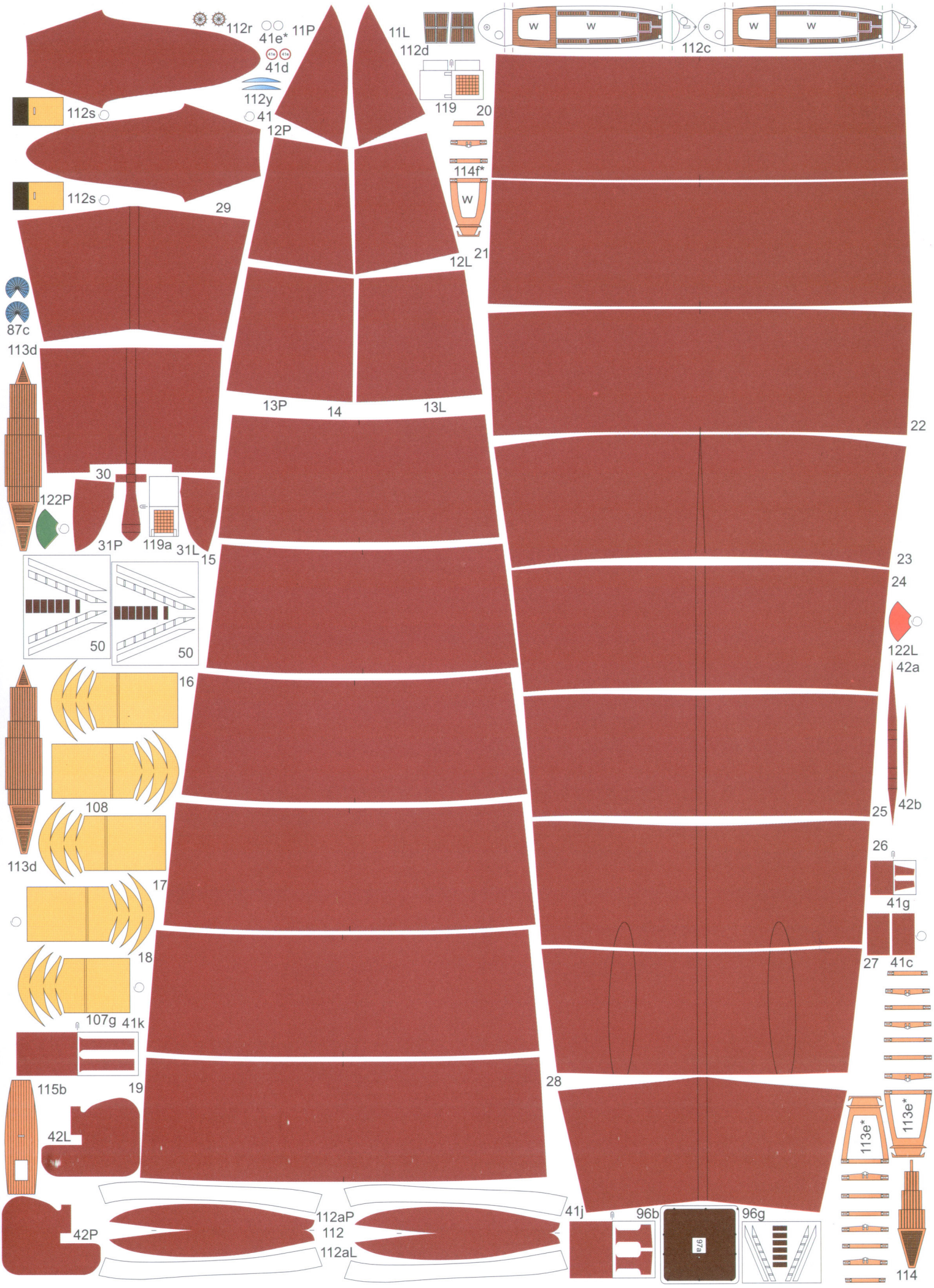

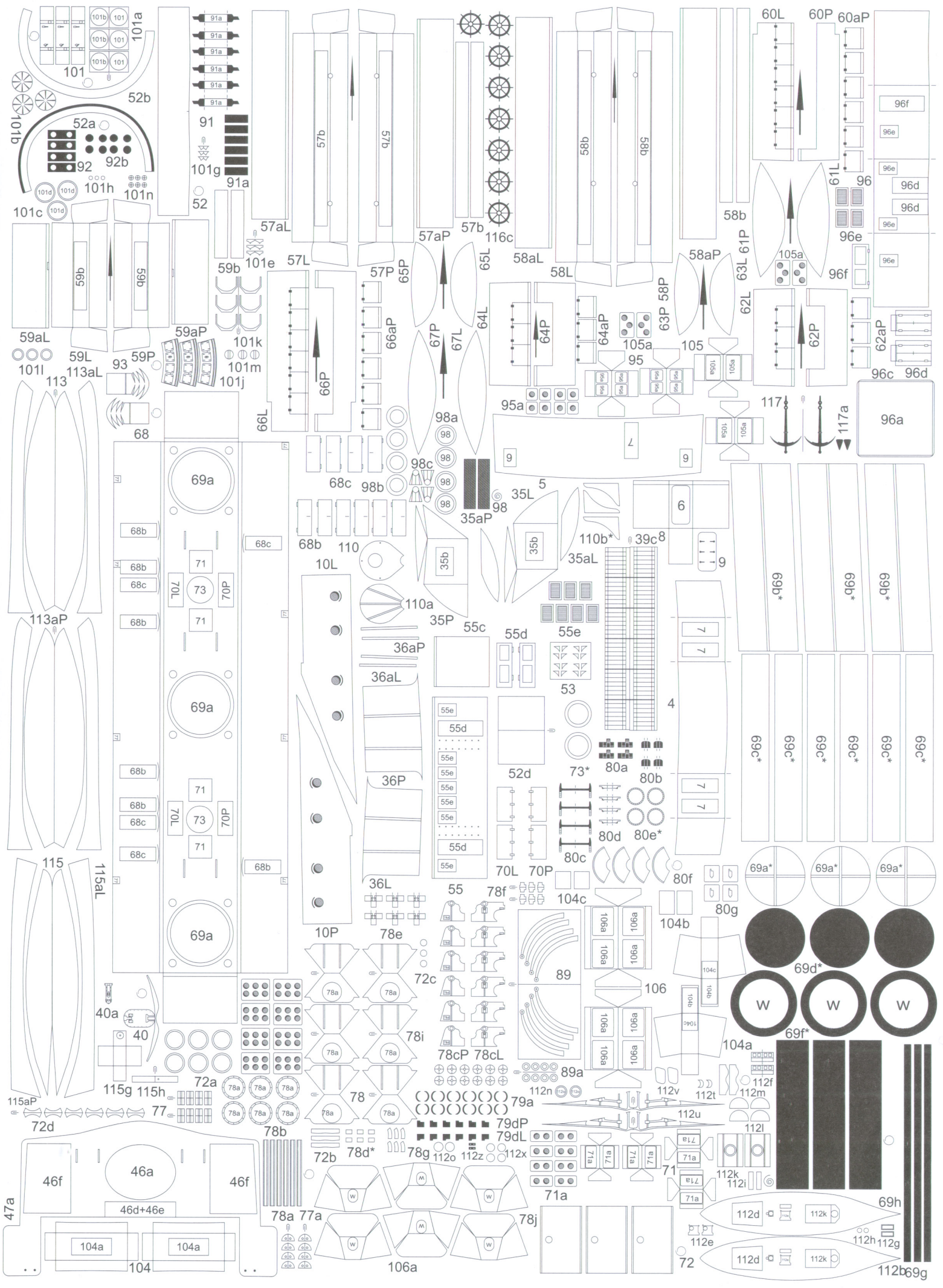

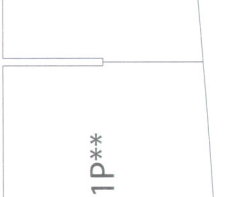
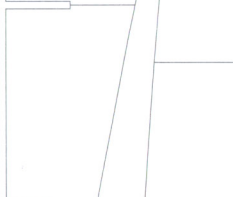
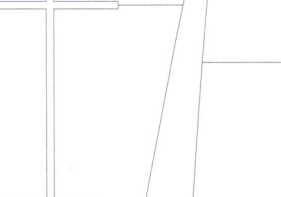
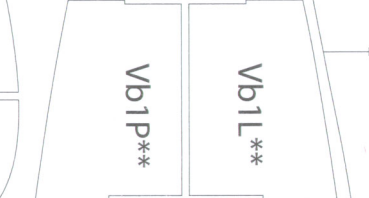
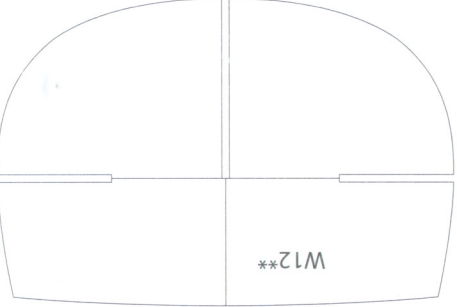
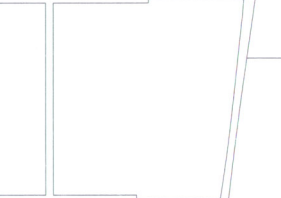
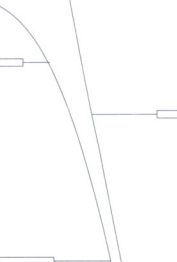
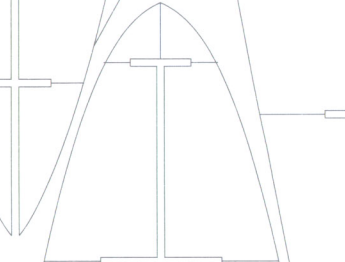
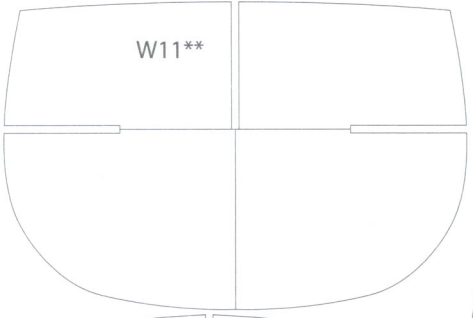
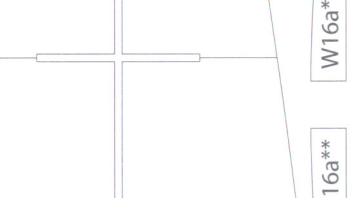
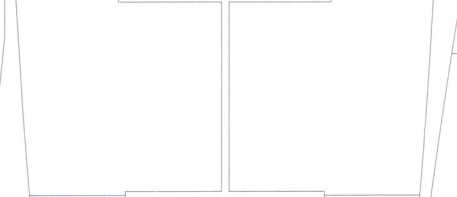
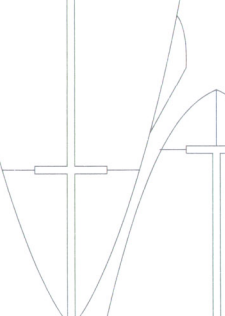
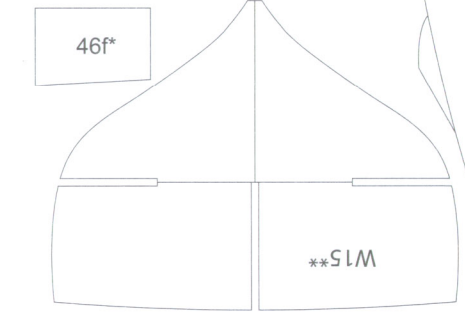
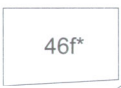
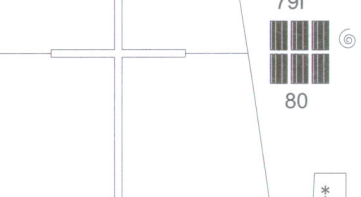
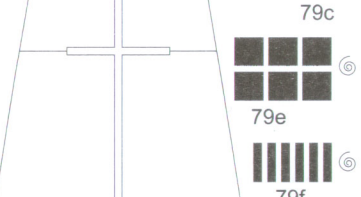
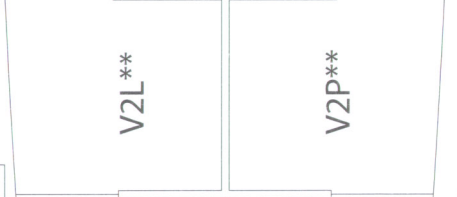
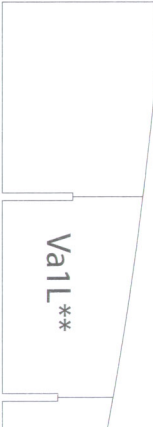
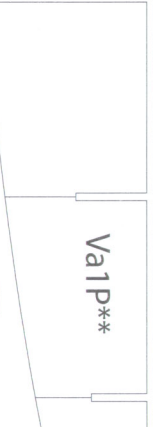
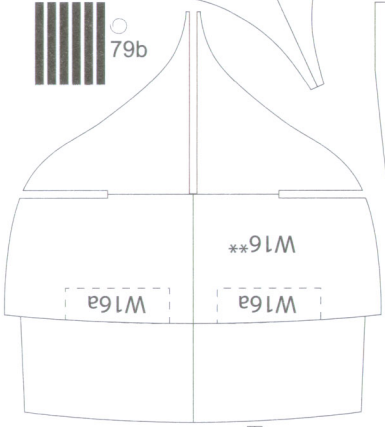
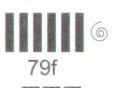
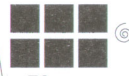
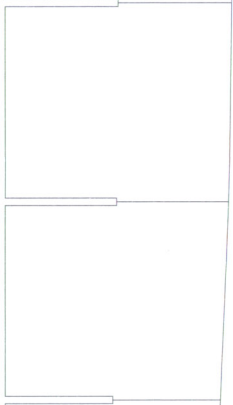
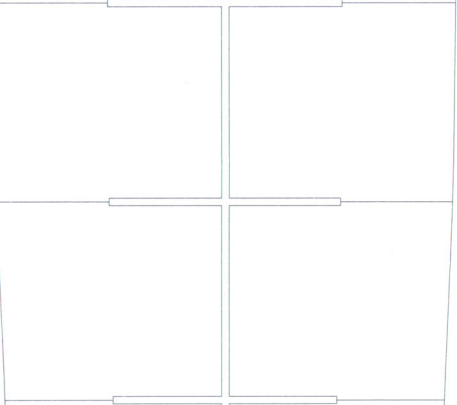
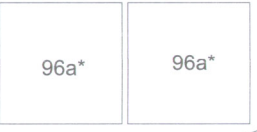
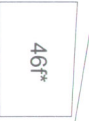
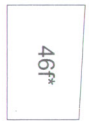
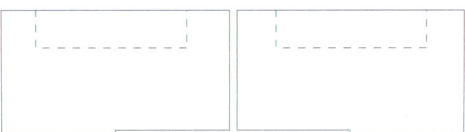
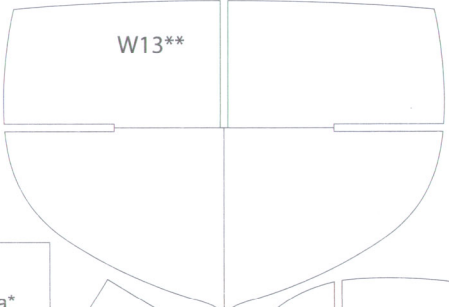
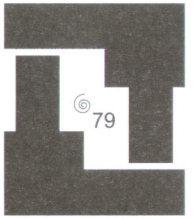
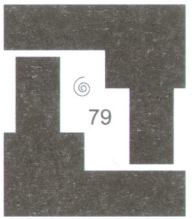

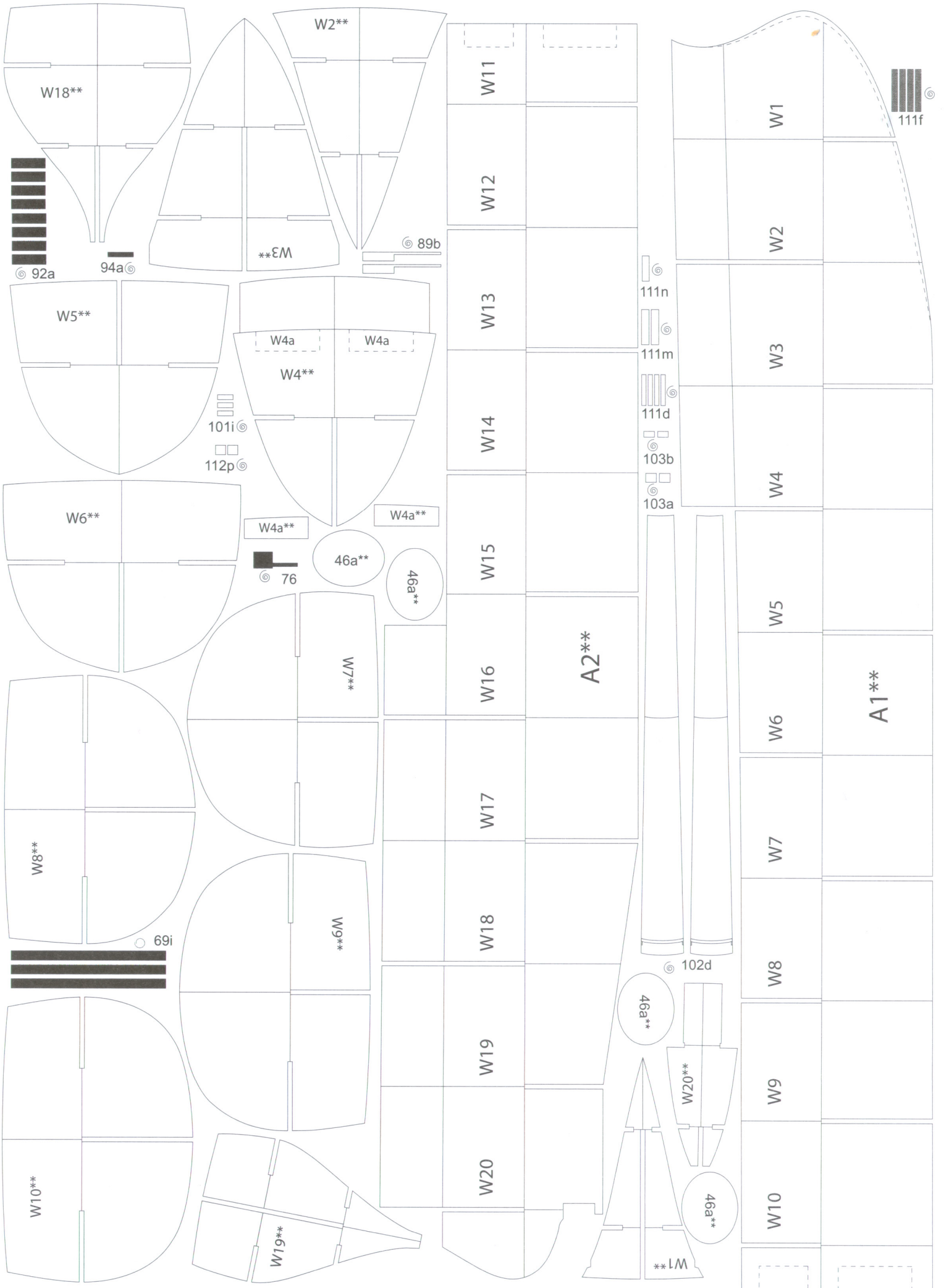

W18\*\*

W2\*\*

\*\*EM

89b

111f

92a

94a

W5\*\*

W4a

W4a

W4\*\*

101i

112p

111n

111m

111d

103b

103a

W1

W2

W3

W4

W5

W6

W7

W8

W9

W10

W6\*\*

W4a\*\*

W4a\*\*

76

46a\*\*

46a\*\*

W15

A2\*\*

W16

A1\*\*

W17

W18

W19

W20

W8\*\*

W7\*\*

W9\*\*

69i

102d

46a\*\*

\*\*02M

46a\*\*

\*\*LM



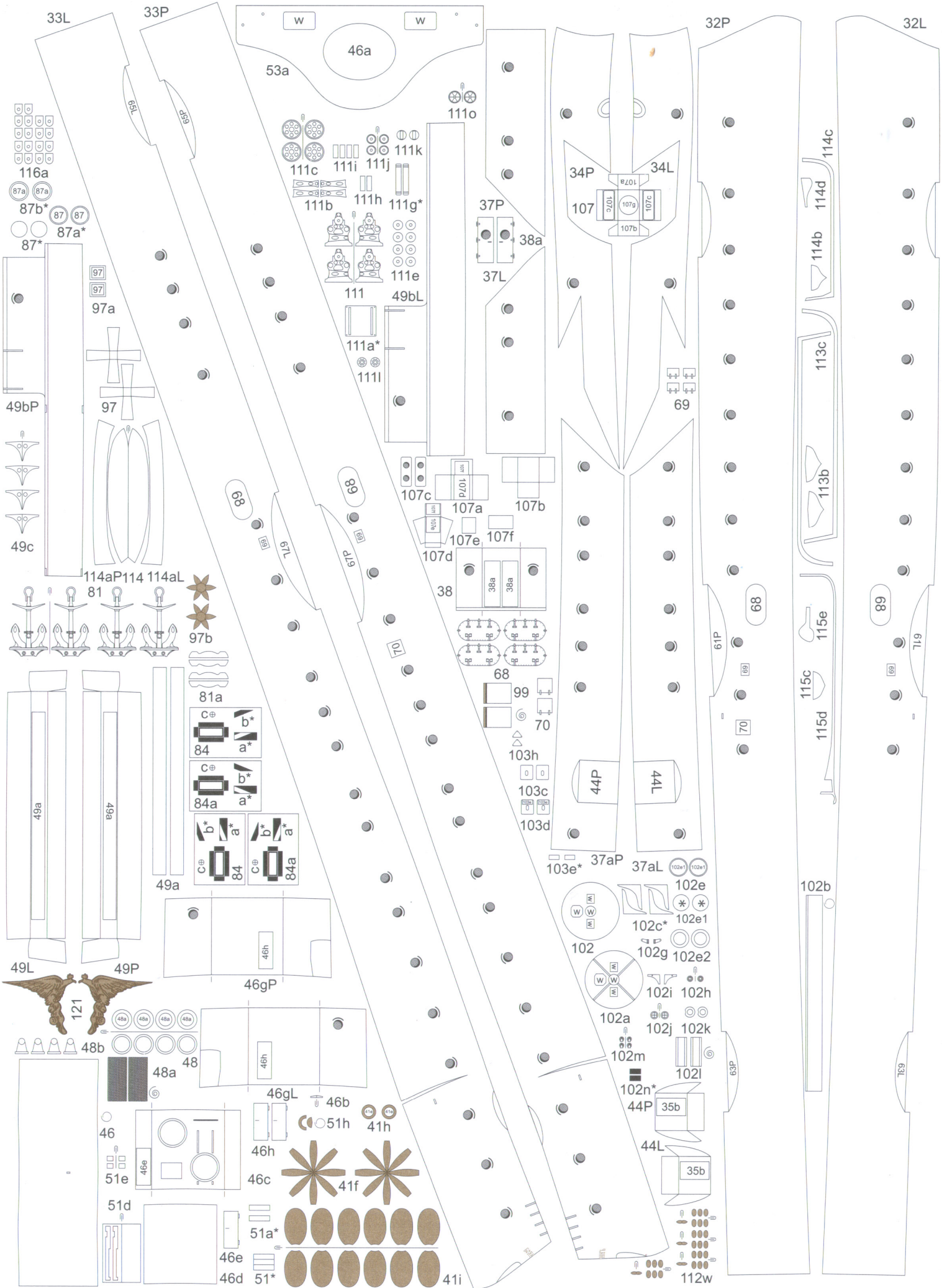

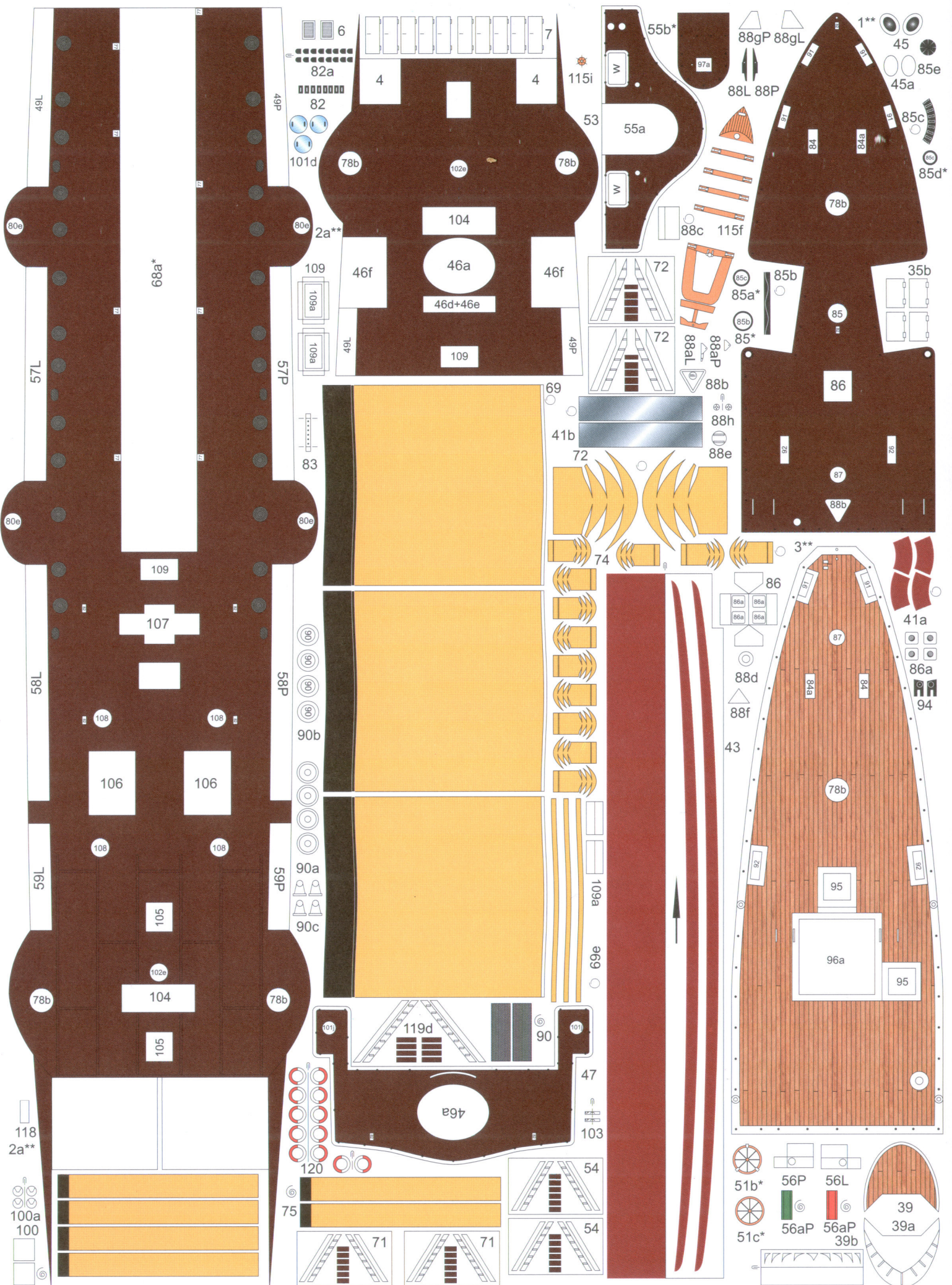



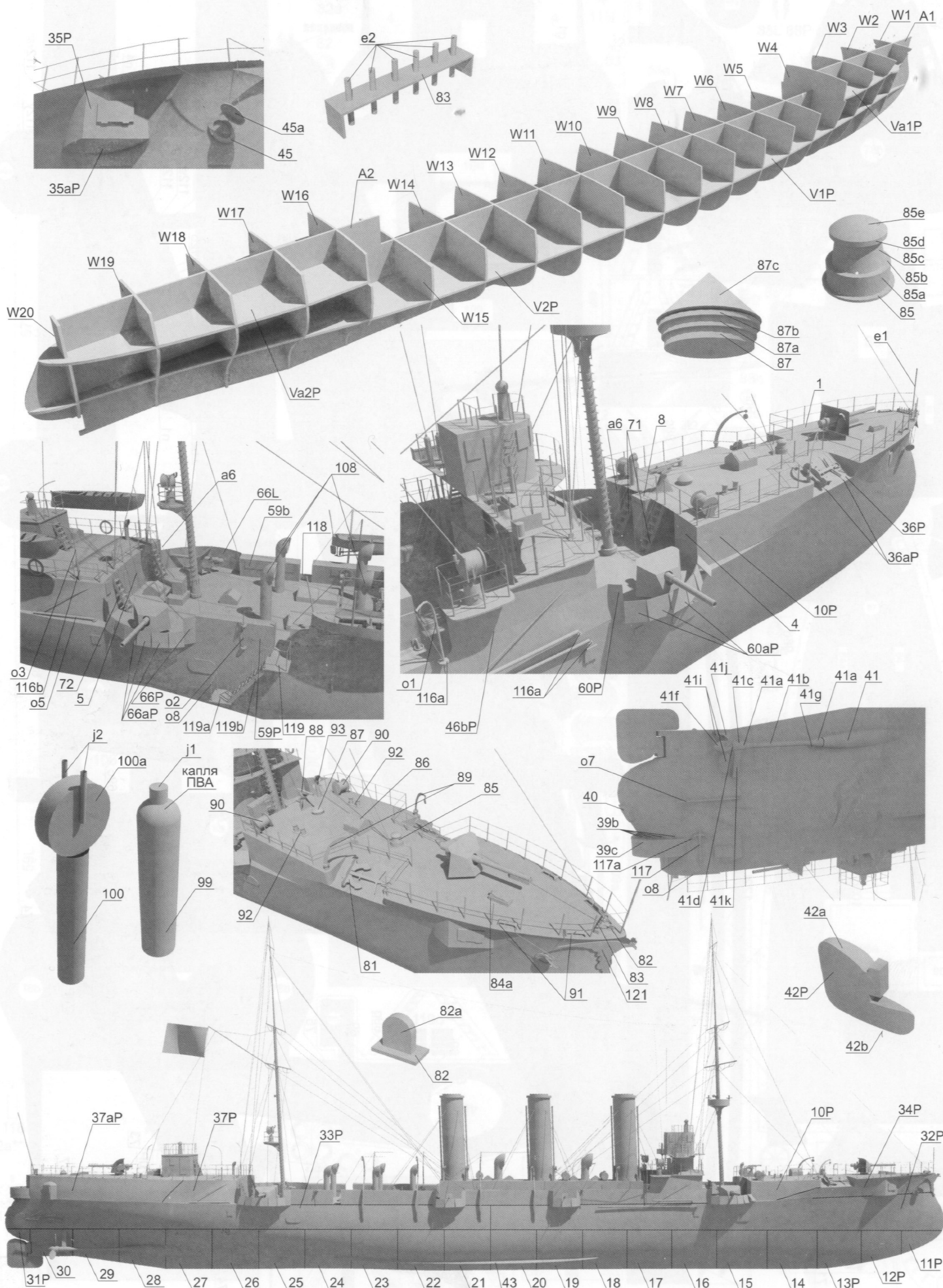

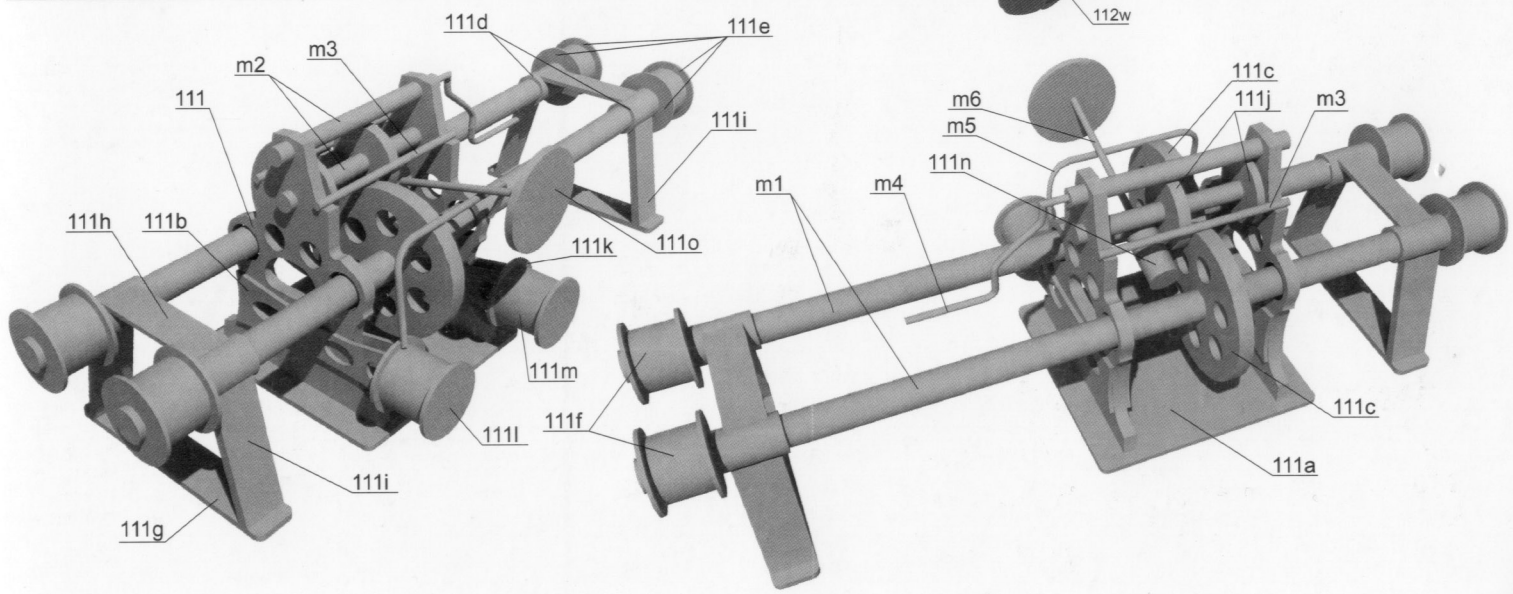
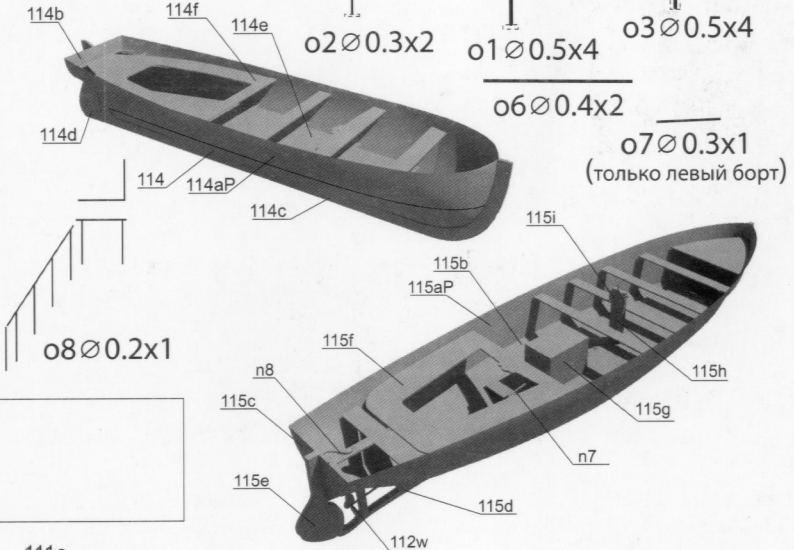
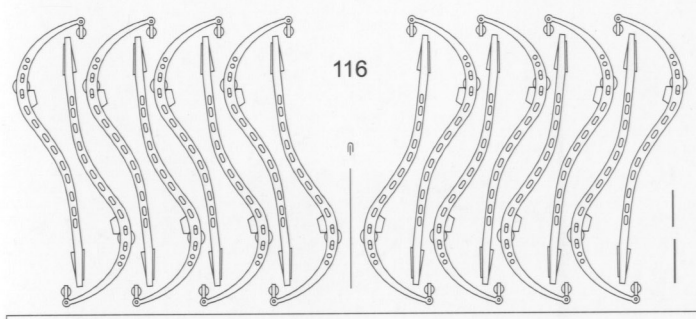
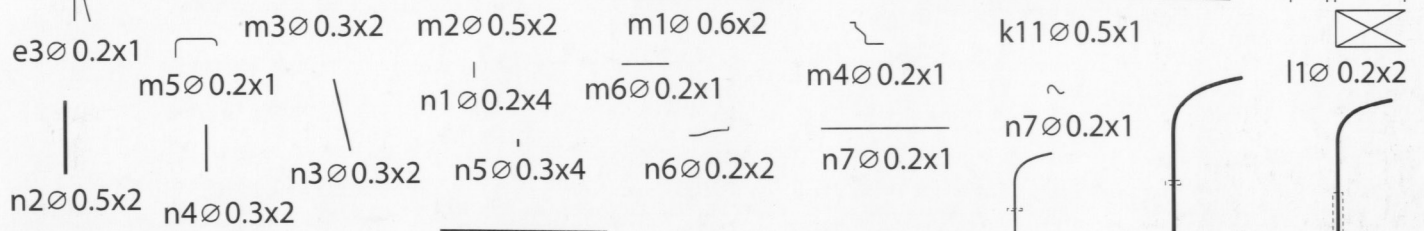
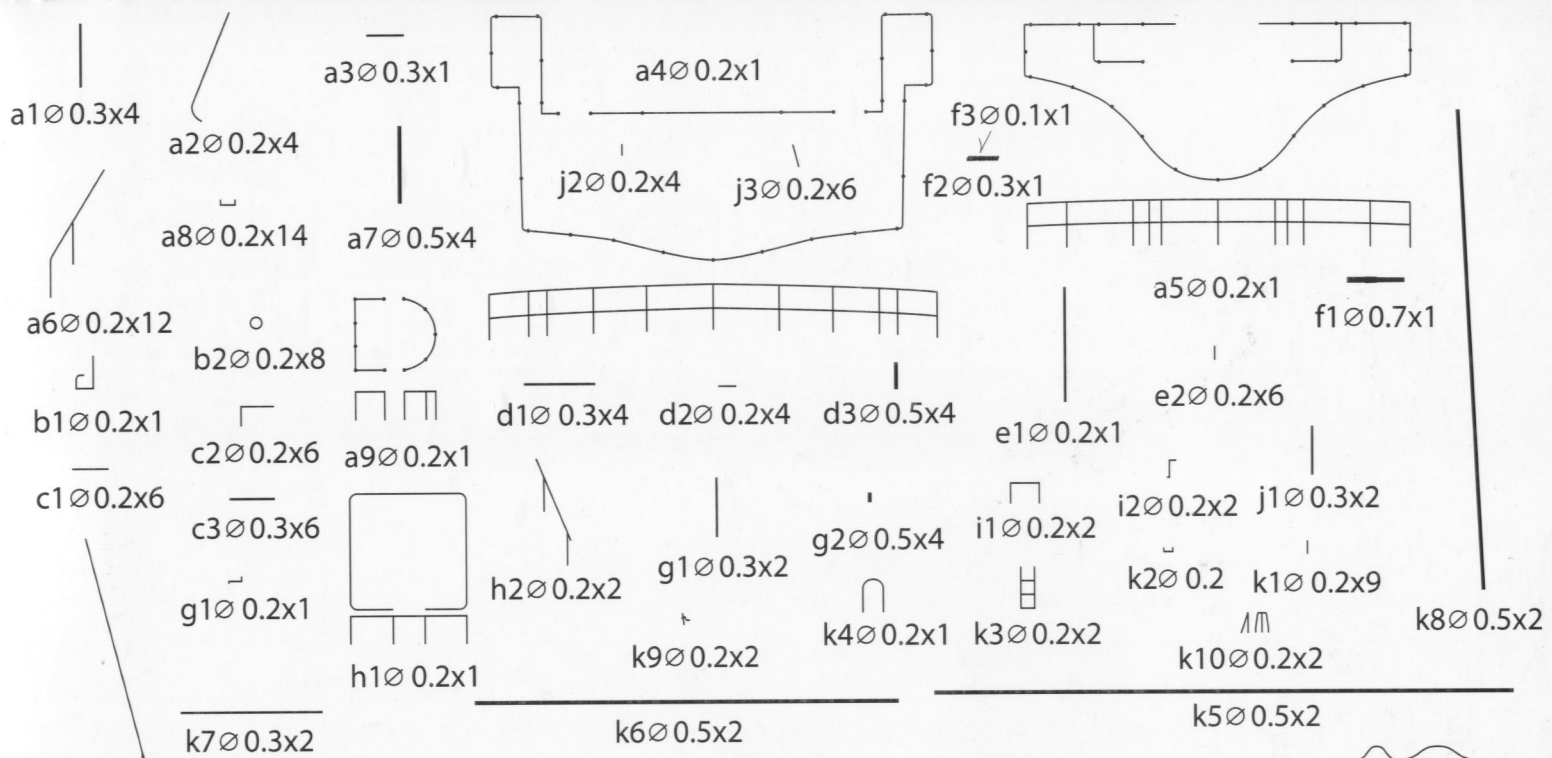

БУМАЖНАЯ МОДЕЛЬ-КОПИЯ

Итальянский эсминец  
**"Leone Pancaldo"**



масштаб 1:200



**ДОМ БУМАГИ**

11/2007

[www.homepaper.info](http://www.homepaper.info)

БУМАЖНАЯ МОДЕЛЬ-КОПИЯ

Российский крейсер II ранга  
**"БОЯРИНЪ"**

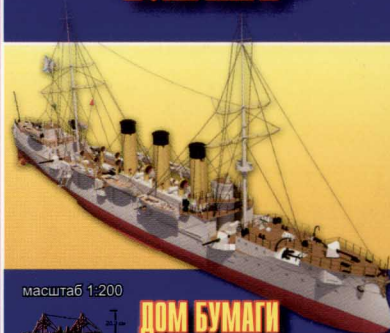

масштаб 1:200



**ДОМ БУМАГИ**

01/2008

[www.homepaper.info](http://www.homepaper.info)

В с л е д у ю щ и х н о м е р а х :

?

**SMS "Radetzky"**

?

**Советский линкор  
"Парижская Коммуна"**

?

**Российский  
эскадренный броненосец  
"Бородино"**

?

**СУПЕРДЕТАЛИРОВКА**

**Японский крейсер  
"Такао"**